



### Presentazione

Descrizione accessori	Adattatore connettore a 4 fili
Accessori / categoria degli elementi	Accessori di cablaggio
Tipo di accessori	Adattatore connettore
Composizione cavi	4 x 0,34 mm <sup>2</sup>
Thread type	Pg 11
Corrente nominale [In]	4 A

### Caratteristiche tecniche

Lunghezza cavo	100 mm
Numero totale di fili	4
Collegamento elettrico	1 connettore maschio M12 5 dritto
Fissaggio connettore cavi	Avvitato
Materiale del corpo	Plastica
Resistenza di isolamento	> 1000000000 Ohm
Massima resistenza tra terminali	5000 mOhm
Tensione nominale di impiego [Ue]	250 V CA 300 V CC
Peso prodotto	0,02 kg

### Ambiente

Grado di protezione IP	IP67
Temperatura ambiente	-25...80 °C

### Confezionamenti

Unità di misura confezione 1	PCE
Numero di unità per confezione 1	1
Confezione 1: altezza	2,5 cm
Confezione 1: larghezza	10 cm
Confezione 1: profondità	15 cm
Confezione 1: peso	9 g
Unità di misura confezione 2	BB1
Numero di unità per confezione 2	100
Confezione 2: altezza	7 cm
Confezione 2: larghezza	28 cm
Confezione 2: profondità	38 cm
Confezione 2: peso	902 g
Unità di misura confezione 3	S03
Numero di unità per confezione 3	400
Confezione 3: altezza	30 cm
Confezione 3: larghezza	30 cm
Confezione 3: profondità	40 cm
Confezione 3: peso	4,029 kg

## Sostenibilità dell'offerta

Regolamento REACH	<a href="#">Dichiarazione REACH</a>
Direttiva RoHS UE	Conformità proattiva (prodotto al di fuori dell'ambito legale di RoHS Unione europea) <a href="#">EU RoHS Dichiarazione</a>
Senza mercurio	Si
Informazioni esenzioni RoHS	<a href="#">Si</a>

## Garanzia contrattuale

Garanzia	18 months
----------	-----------

Dimensioni

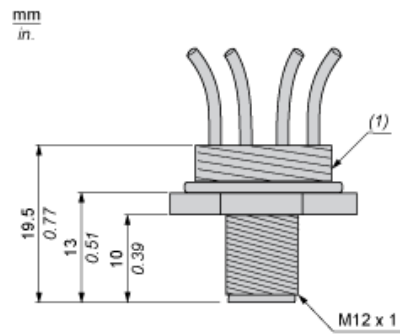

(1) Passacavo Pg 11

---

Collegamenti e schemi

---

Connettore

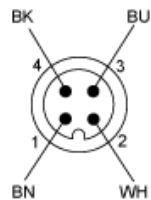

BN: Marrone  
BK: Nero  
BU: Blu  
WH: Bianco