



Presentazione

Gamma prodotto	Telemecanique Inductive proximity sensors XS
Nome gamma	Utilizzo generico
Tipo di sensore	Sensore di prossimità induttivo
Configurazione di cablaggio	2 fili
Tipo di circuito uscita	CA/CC
Tipologia protezione	Protezione da cortocircuito multitemperatura
Applicazione	2-wire DC short-circuit protection
Nome del sensore	XS2
Forma del sensore	Cilindrico M18
Dimensioni	72 mm
Body type	Fisso
Possibilità di montaggio a immersione nel metallo	Montaggio a incasso non possibile
Materiale	Metallo
Tipo segnale di uscita	Digitale
Tipologia di cablaggio	2 fili
Distanza di rilevamento nominale	8 mm
Funzione uscita digitale	1 NC
Collegamento elettrico	Connettore maschio 1/2"20 UNF, 3 pin
Tensione nominale di alimentazione [Us]	24...210 V CC 24...240 V CA 50/60 Hz
Capacità di commutazione in mA	5...300 mA CA con protezione sovraccarico e da cortocircuito 5...200 mA CC con protezione sovraccarico e da cortocircuito
Grado di protezione IP	IP67 conforme a IEC 60529

Caratteristiche tecniche

Thread type	M18 x 1
Superficie di rilevamento	Frontale
Materiale parte frontale	PPS
Materiale cassetta	Ottone nichelato
Zona di funzionamento	0...6,4 mm
Corsa differenziale	1...15% di Sr
LED di stato	Stato uscita: 1 LED (giallo) Alimentazione attiva: 1 LED (verde)
Limiti della tensione di alimentazione	20...264 V CA/CC
"corrente massima residua"	1,5 mA stato aperto
Frequenza di commutazione	<= 2000 Hz CC <= 25 Hz CA
Maximum voltage drop	<5,5 V (stato chiuso)
Maximum delay first up	70 ms
Maximum delay response	2 ms
Maximum delay recovery	4 ms
Marking	CE
Lunghezza filettata	44 mm
Lunghezza	72 mm

Ambiente

Certificazioni prodotto	CSA UL CCC
Temperatura ambiente	-25...70 °C
Temperatura di stoccaggio	-40...85 °C
Resistenza alle vibrazioni	25 gn ampiezza = +/- 2 mm (f = 10...55 Hz) conforme a IEC 60068-2-6
Tenuta agli urti	50 gn per 11 ms conforme a IEC 60068-2-7

Confezionamenti

Unità di misura confezione 1	PCE
Numero di unità per confezione 1	1
Confezione 1: altezza	4,5 cm
Confezione 1: larghezza	8 cm
Confezione 1: profondità	7,2 cm
Confezione 1: peso	78 g
Unità di misura confezione 2	BAG
Numero di unità per confezione 2	1
Confezione 2: altezza	1,8 cm
Confezione 2: larghezza	20 cm
Confezione 2: profondità	15 cm
Confezione 2: peso	78 g

Sostenibilità dell'offerta

Stato offerta sostenibile	Prodotto Green Premium
Regolamento REACH	Dichiarazione REACH
Direttiva RoHS UE	Conformità proattiva (prodotto al di fuori dell'ambito legale di RoHS Unione europea) EU RoHS Dichiarazione
Senza mercurio	Sì
Informazioni esenzioni RoHS	Sì
Informazioni ambientali	Profilo Ambientale Del Prodotto
Profilo di circolarità	Informazioni Sulla Fine Della Vita

Garanzia contrattuale

Garanzia	18 months
----------	-----------

Dimensioni

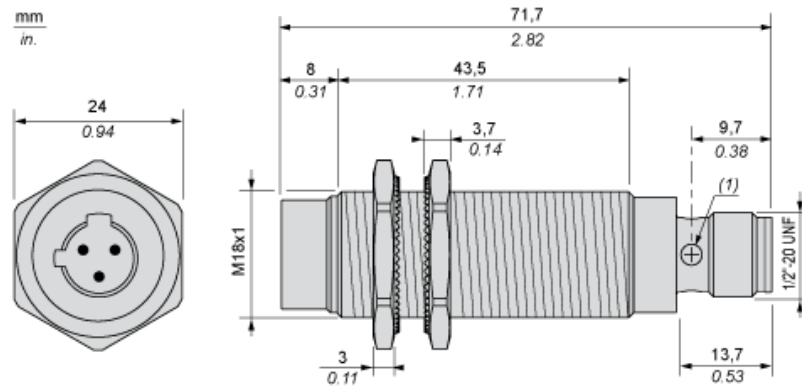

Distanze minime di montaggio

Affiancati



e(1) 32 mm/1,26 in.

≥

Affacciati



e(2) 96 mm/3,78 in.

≥

Affacciato ad un oggetto metallico

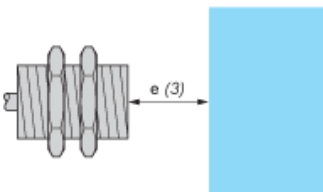

e(3) 24 mm/0,94 in.

≥

Montato su supporto metallico

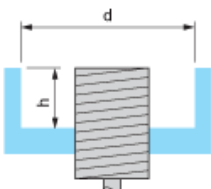

d ≥ 56 mm/2,20 in.

h ≥ 16 mm/0,63 in.

Schemi di cablaggio

1/2"-20UNF

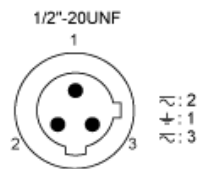

- 1: Messa a terra
- 2: AC
- 3: AC

Uscita NC

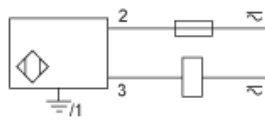

Curve di prestazione

Bersaglio standard in acciaio: 24x24x1 mm

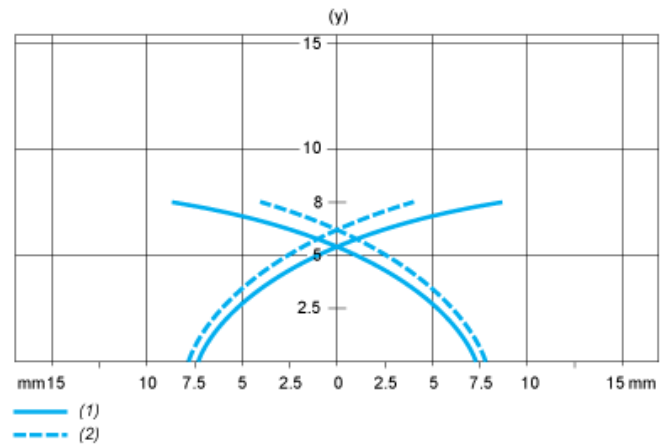

- (1) Punti di raccolta
- (2) Punti di rilascio (oggetto in avvicinamento laterale)
- (y) Distanza di rilevamento in mm