



ARKÉ: Presa RJ45 Panduit Cat5e UTP bianco

19340.1.B

Infrastruttura di impianto / Cablaggio strutturato Netsafe / ARKÉ / Dispositivi

Presa RJ45 Panduit Cat5e UTP bianco

Preso RJ45 con connettore Panduit (MINI-COM) Cat. 5e, non schermata, cablaggio universale T568A/B, 8 contatti, morsetti ad incisione d'isolante, bianco



Stato prodotto

3 - Prod. gestito

Q.tà minima ordine

10 NR

Istruzioni, Manuali, Documentazione

- [Prese di segnale \(7385 kb\)](#)
- [Foglio istruzioni multilingua \(365 kb\)](#)

Gallery



Disegni

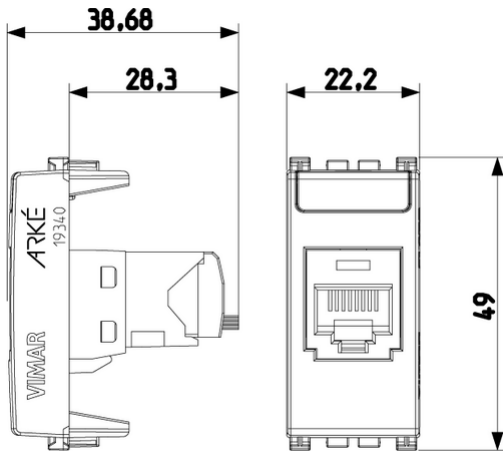

Vista ingombri

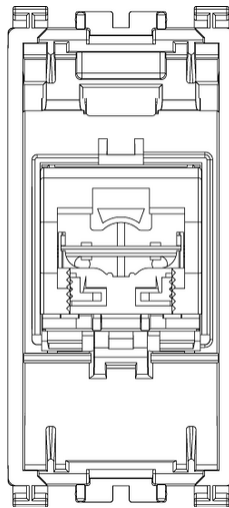

Vista posteriore

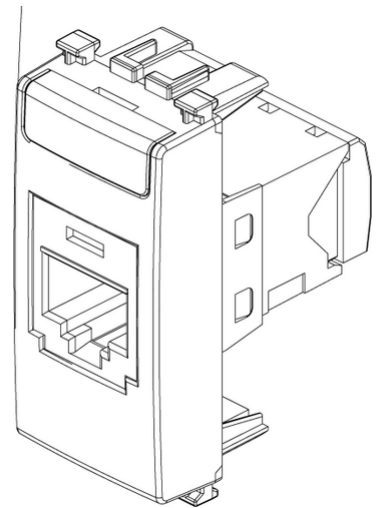

Vista 3D

Marchi

• 00. Marcatura CE - UE

• 99. Direttiva RAEE ([download](#))

Dati tecnici

Gruppo: Materiale per l'installazione di reti dati e telecomunicazioni

Classe: Connettore modulare

Tipologia: Presa (jack)

Tipo di connettore: RJ45 8(8)

Schermato: No

Categoria: 5e

Tipo di collegamento: A crimpare

Utensile speciale necessario: Sì

Adatto per cavo circolare: Sì

Adatto per cavo piatto: No

Adatto per trefolo: No

Adatto per conduttori massicci: No

Colore: Bianco

Imballi



8 007352 455993

8007352455993

Qtà 1 NR

Dim 6x2,8x5,3 [cm]

Peso 18 [g]



8 007352 456006

8007352456006

Qtà 10 NR

Dim 14,4x13,1x6 [cm]

Peso 232,4 [g]

Legal

Vimar si riserva il diritto di modificare in ogni momento e senza preavviso le caratteristiche dei prodotti riportati. L'installazione deve essere effettuata da personale qualificato con l'osservanza delle disposizioni regolanti l'installazione del materiale elettrico in vigore nel paese dove i prodotti sono installati. Per le condizioni di utilizzo delle informazioni presenti sulla scheda prodotto vedere [Condizioni di utilizzo](#).