



Componenti da parete: By-alarm Plus cont. magn. plast. a vista

01822

Sicurezza / By-alarm Plus / Componenti da parete / Componenti non modulari

By-alarm Plus cont. magn. plast. a vista

Contatto magnetico By-alarm Plus, IP65, 2 collegamenti per allarme + 2 collegamenti per tamper, per installazione a vista, da esterno

Stato prodotto

3 - Prod. gestito

Q.tà minima ordine

10 NR



Istruzioni, Manuali, Documentazione

- [Foglio istruzioni multilingua \(159 kb\)](#)

Disegni

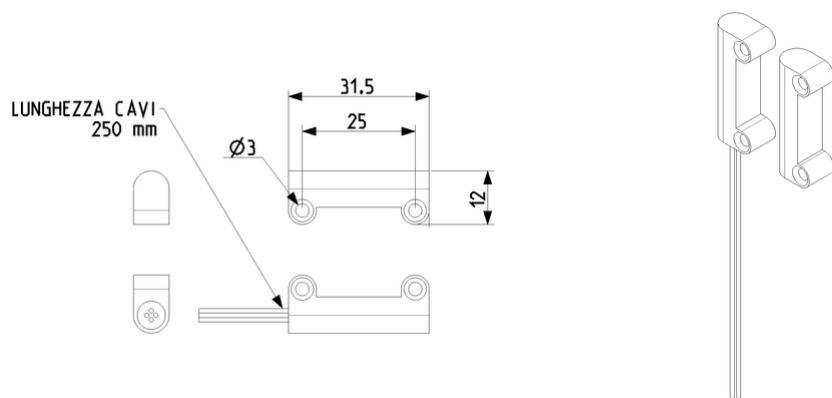

Vista ingombri

Vista 3D

Marchi

- 00. Marcatura CE - UE
- 37. Marcatura CMIM - Marocco

Dati tecnici

Gruppo: Sistemi di allarme, chiamate di emergenza e di segnalazione

Classe: Segnalatore apertura per sistemi antintrusione

- 99. Direttiva RAEE ([download](#))

Colore: Altro

Lunghezza del cavo di connessione: 0,25 m

Imballi



8 007352 135239

8007352135239

Qtà 1 NR
Dim 32x1,4x1 [cm]
Peso 11,1 [g]



8 007352 135246

8007352135246

Qtà 10 NR
Dim 12,3x9,6x5,1 [cm]
Peso 143,87 [g]

Potrebbe interessarti anche



01820 - By-alarm Plus
cont.magn.plastico
incasso



01821 - By-alarm Plus
cont. magn. metal
incasso



01823 - By-alarm Plus
cont. magn. metal a vista



01824 - By-alarm Plus
cont. magn. portoni
garage



01825 - By-alarm Plus
contatto a fune



01826 - By-alarm Plus
contatto inerziale

Legal

Vimar si riserva il diritto di modificare in ogni momento e senza preavviso le caratteristiche dei prodotti riportati. L'installazione deve essere effettuata da personale qualificato con l'osservanza delle disposizioni regolanti l'installazione del materiale elettrico in vigore nel paese dove i prodotti sono installati. Per le condizioni di utilizzo delle informazioni presenti sulla scheda prodotto vedere [Condizioni di utilizzo](#).