

Tolleranze generali

Particolari stampati in materiale termoplastico: rif ISO 2768MK - Particolari lavorati alle macchine utensili: rif. UNI EN 22768  
 Particolari tranciati in metallo: rif. UNI EN 22768 - grado IT10 per dim. lineari - grado IT11 quote di piega - angoli di piega ± 1

ACCESSORI / ACCESSORIES

Cod. 6000462KC

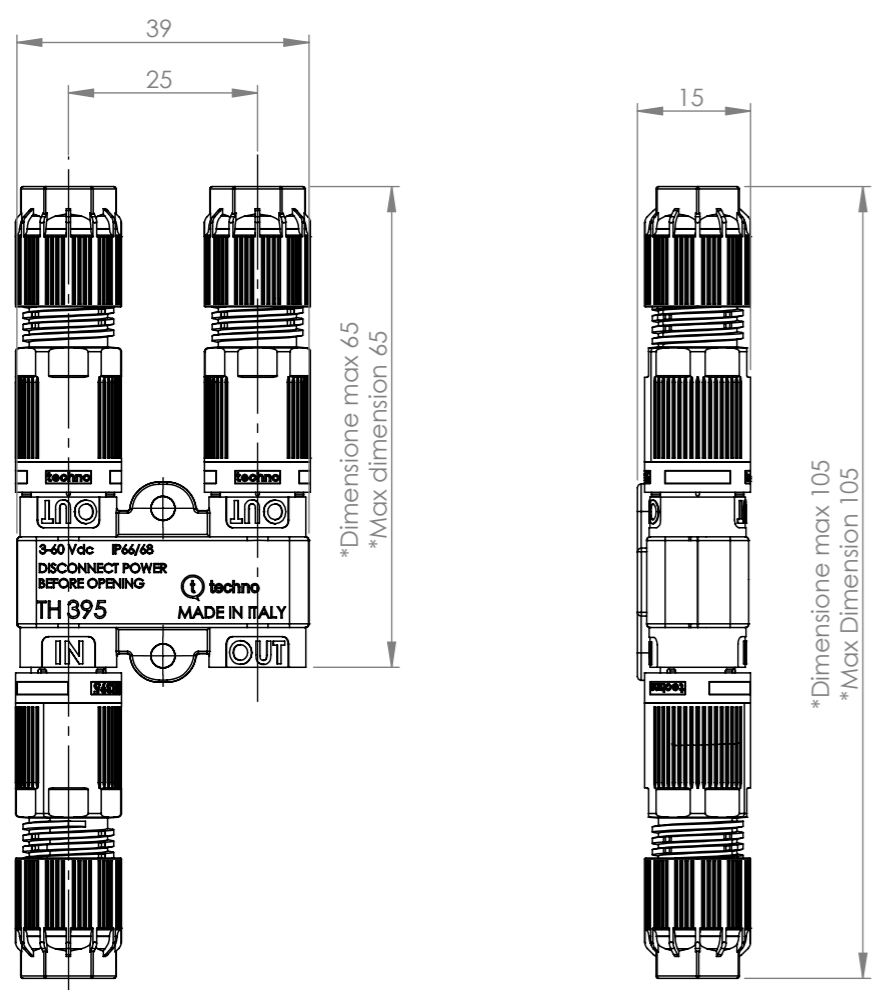
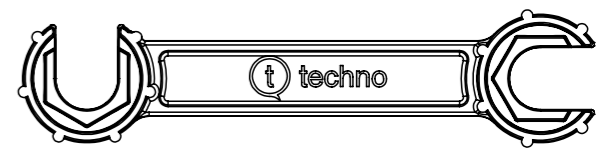

\*=Quota variabile per tipologia di cavo  
 \*=Variable dimension by type of cable

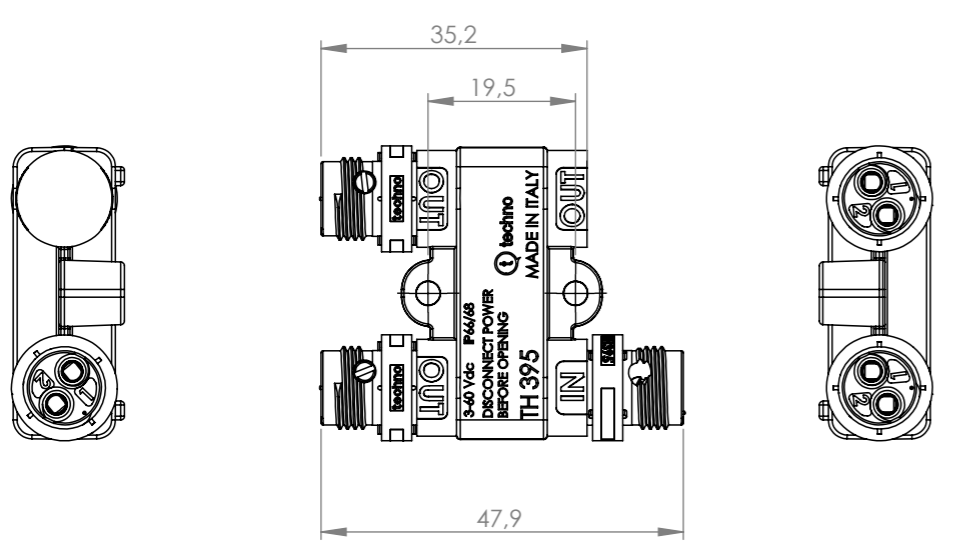
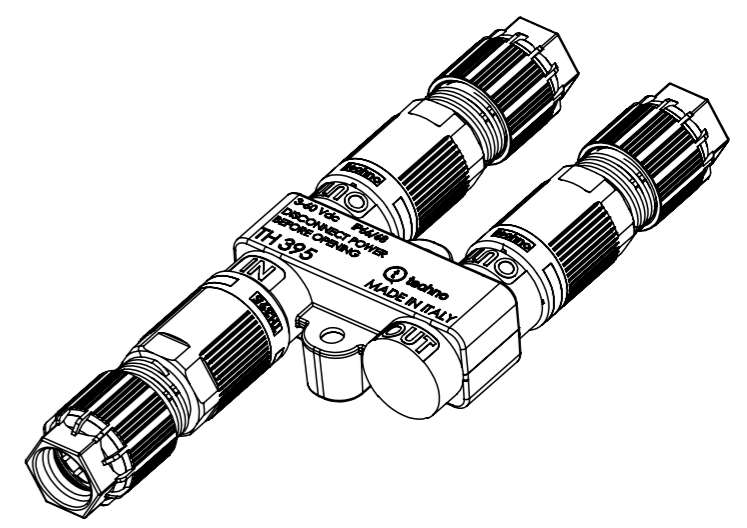

Questo disegno è proprietà esclusiva di Techno e non può essere copiato, ristampato, o comunque utilizzato senza permesso scritto dalla Techno s.p.a. in qualsiasi forma e per qualsiasi scopo. This drawing and all information contained here can not be used or reproduced, integrally or partially, without Techno written authorization.	Materiale-Material:		Titolo-Title:			
	Trattamento-Treatment:		Micro Junction Conn. "Y" 2P Screw 1-2 Ø5.4-7.9mm IP68			
	N° documento cliente Customer ref	Peso [gr]: 30.72 Weight [gr]:	Progetto-Project:			
	Disegnato - Drawn by: M.Strada	Data: 2026-04-17	Scala-Scale: 1:1	TH395		
Controllato-Checked by: M.Strada	Data: 2026-04-17	Formato - Format A3	N° Disegno - Drawing N° THB.395.Y2A			
				Rev. 00	Foglio N° 1	N° Fogli 1
				Nome file - Filename THB.395.Y2A		