

M-6002-LBN

INTERNI > BINARIO 48Vdc > BINARIO 48Vdc - LINEARE MODULARE



CARATTERISTICHE

Destinazione d'uso:	Interni
Installazione:	Fissaggio su binario M-System
Fissaggio:	Adattatore M-System per montaggio in binario "M-System", operante in bassissima tensione
Corpo/Struttura:	Corpo in estruso di alluminio - Testate in lamiera di alluminio
Verniciatura:	Anodizzato
Finitura:	Nero
Vetro/Schermo:	Schermo diffusore in policarbonato opale

DATI TECNICI

Fascio:	Simmetrico diffondente 120°
Classe isolamento:	3
Peso:	0.3 kg
Lampada inclusa:	Si
Tipo LED:	Power LED
Potenza complessiva:	11.9 W
Flusso apparecchio:	1077 lm
Durata nominale:	50000
Temperatura di colore:	4000 K
Indice resa cromatica:	≥90
Consistenza cromatica:	3 SDCM

Sorgente luminosa: 1 x LED 11.90W 1620lm



NOTE

l = 567mm

A richiesta: 

DISEGNO TECNICO

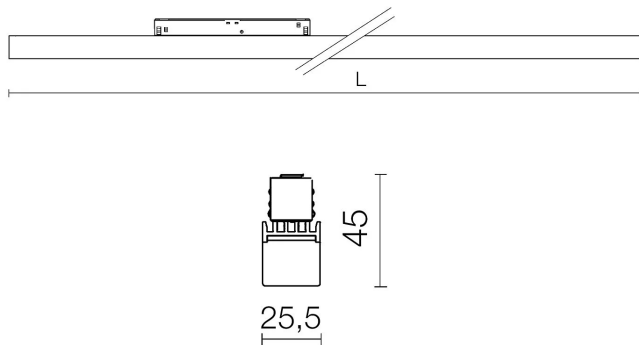

CURVE FOTOMETRICHE

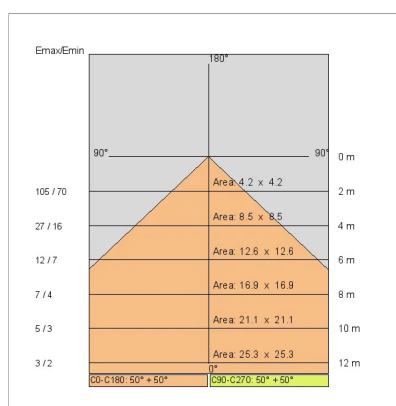
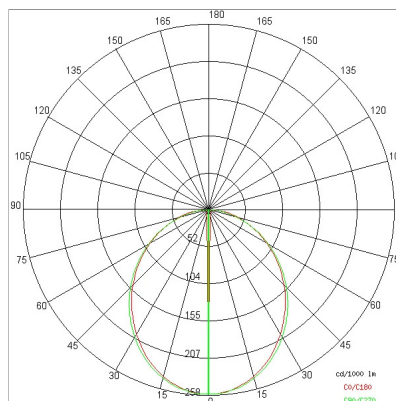

AZIENDA

Side Spa è da sempre un punto di riferimento nel settore manifatturiero per la sua costante attenzione alla qualità del prodotto, all'assemblaggio e alla sostenibilità dei suoi articoli. L'azienda si distingue per la sua dedizione nell'offrire ai clienti prodotti di altissima qualità che soddisfino le esigenze e superino le aspettative.

Side Spa pone la massima attenzione alla qualità dei suoi prodotti. Ogni fase della produzione è sottoposta a rigorosi controlli di qualità per garantire che solo articoli di prima classe raggiungano il mercato. Utilizzando materiali di alta qualità e adottando processi di produzione all'avanguardia, l'azienda è in grado di offrire prodotti che resistono al tempo e mantengono le loro prestazioni nel corso degli anni. La qualità è una priorità assoluta per Side Spa, che si impegna a soddisfare i più elevati standard di eccellenza.