



Presentazione

Gamma prodotto	Harmony XVGU
Tipo prodotto	USB configurable monolithic tower light
Tipo di segnalazione luminosa o banco indicatori	3 unità luminose
Segnalazione sonora	Ronzatore
Diametro di montaggio	60 mm
Nome componente	XVGU
Sorgente luminosa	LED fisso o lampeggiante multicolore
Tipo base banco indicatori	Base con segnalatore acustico integrato
Livello di rumore	85 dB (2 tone buzzer) a 1 m

Caratteristiche tecniche

Materiale	PC: sfera
Montaggio dispositivo	Tube mounting with fixing plate
Light block color	Trasparente / trasparente / trasparente
Tensione nominale di alimentazione [Us]	5 V CC
Tipo di connettore	USB type A female
Assorbimento [A]	400 mA
Frequenza suono	3800 Hz 2700 Hz
Potenza assorbita W	2 W
Frequenza di lampeggio	2 Hz con unità LED lampeggiante 1 Hz con unità LED lampeggiante
Compatibilità prodotto	Vijeo Designer 4.6 solo utilizzo da interno HMIGTO XBTGT.... XBTGK.... XBTGC1. XBTGC2. XBTGH
Peso prodotto	0,3 kg

Ambiente

Standard	EN 61000-6-2 EN 61000-6-4
Certificazioni prodotto	GOST CE UL 508 CUL RCM
Temperatura di stoccaggio	-35...70 °C
Temperatura ambiente	0...55 °C
Classe di protezione contro le scariche elettriche	Classe I
Grado di protezione IP	IP54

Le informazioni presenti in questa documentazione forniscono descrizioni generali e/o caratteristiche tecniche che riguardano le prestazioni dei prodotti contenuti nella documentazione stessa. Queste informazioni non possono essere utilizzate per determinare le possibilità d'impiego e/o l'affidabilità dei prodotti in caso di applicazioni specifiche dell'utente. E' responsabilità dell'utente, installatore e/o utilizzatore, eseguire l'analisi dei rischi, nonché la valutazione e i test dei prodotti riguardo le specifiche applicazioni di utilizzo. Schneider Electric Industries SAS o qualunque sua affiliata o sussidiaria non sono da ritenersi responsabili per un uso non corretto delle informazioni contenute in questo documento.

Confezionamenti

Unità di misura confezione 1	PCE
Numero di unità per confezione 1	1
Confezione 1: altezza	8,2 cm
Confezione 1: larghezza	13,0 cm
Confezione 1: profondità	41,5 cm
Confezione 1: peso	450,0 g
Unità di misura confezione 2	P06
Numero di unità per confezione 2	35
Confezione 2: altezza	80 cm
Confezione 2: larghezza	80 cm
Confezione 2: profondità	60 cm
Confezione 2: peso	28,75 kg

Sostenibilità dell'offerta

Stato offerta sostenibile	Prodotto Green Premium
Regolamento REACH	Dichiarazione REACH
Direttiva RoHS UE	Conformità proattiva (prodotto al di fuori dell'ambito legale di RoHS Unione europea) EU RoHS Dichiarazione
Senza mercurio	Sì
Regolamento RoHS della Cina	Dichiarazione RoHS Della Cina
Informazioni esenzioni RoHS	Sì
Informazioni ambientali	Profilo Ambientale Del Prodotto
WEEE	Nei mercati dell'Unione Europea il prodotto deve essere smaltito in base a un metodo differenziato specifico e non tra i normali rifiuti.

Garanzia contrattuale

Garanzia	18 months
----------	-----------

Montaggio su supporto orizzontale per montaggio tubo con piastra di fissaggio

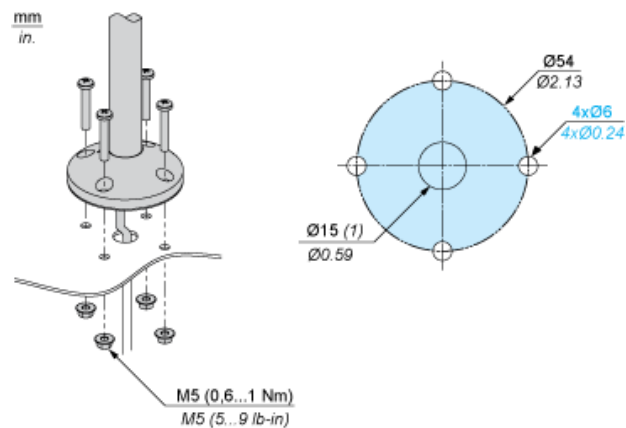

(1) Uscita cavo

Orientamento del montaggio

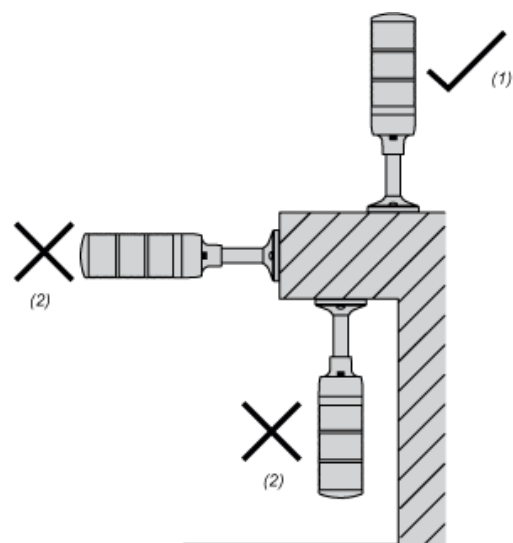

Per l'installazione, scegliere una superficie piana sufficientemente robusta con poche vibrazioni. Montare questo prodotto in base all'illustrazione per mantenere le caratteristiche IP.

- (1) OK
(2) NO