

XS930S1PAM12

senore induttivo M30 - L 64 mm - acciaio inox 316L - Sn 20 mm - 12-24 Vcc - M12



Presentazione

Gamma prodotto	Telemecanique Inductive proximity sensors XS
Nome gamma	Applicazione
Tipo di sensore	Sensore di prossimità induttivo
Applicazione	Food and beverage
Mercato	Pharmaceutical
Nome del sensore	XS9
Forma del sensore	Cilindrico M30
Dimensioni	64 mm
Body type	Corpo monoblocco
Materiale cassetta	Stainless steel 316L
Tipo segnale di uscita	Digitale
Tipologia di cablaggio	3 fili
Distanza di rilevamento nominale	20 mm
Funzione uscita digitale	1 NO
Tipo uscita digitale	PNP
Collegamento elettrico	Connettore maschio M12, 4 pin
Tensione nominale di alimentazione [Us]	12...24 V CC con protezione polarità inversa
Capacità di commutazione in mA	<= 200 mA con protezione sovraccarico e da cortocircuito
Grado di protezione IP	IP69K conforme a DIN 40050 IP68 conforme a IEC 60529

Caratteristiche tecniche

Thread type	M30 x 1,5
Superficie di rilevamento	Frontale
Possibilità di montaggio a immersione nel metallo	Possibilità di montaggio a immersione nel metallo
Materiale	Acciaio inox 316L
Materiale parte frontale	Stainless steel 316L
Gamma rilevamento	> 15...40 mm
Zona di funzionamento	0...16 mm
Corsa differenziale	1...15% di Sr
Precisione di ripetizione	<= 5% di Sr
Tipo di circuito uscita	CC
LED di stato	Stato uscita: 1 LED (giallo)
Limiti della tensione di alimentazione	10...30 V CC
"corrente massima residua"	0,1 mA stato aperto
Frequenza di commutazione	<= 100 Hz
Maximum voltage drop	<2 V (chiuso)
Assorbimento di corrente	<= 10 mA a vuoto
Maximum delay first up	40 ms
Maximum delay response	0,00006 ms
Maximum delay recovery	0,015 ms
Marking	CE
Lunghezza filettata	42 mm
Altezza	30 mm
Lunghezza	64 mm

Ambiente

Certificazioni prodotto	CULus Ecolab
Temperatura ambiente	-25...85 °C
Temperatura di stoccaggio	-25...85 °C
Resistenza alle vibrazioni	25 gn ampiezza = +/- 1 mm (f = 10...55 Hz) conforme a IEC 60068-2-6
Resistenza agli shock	30 gn per 11 ms conforme a IEC 60068-2-27

Confezionamenti

Unità di misura confezione 1	PCE
Numero di unità per confezione 1	1
Confezione 1: altezza	3,5 cm
Confezione 1: larghezza	9,0 cm
Confezione 1: profondità	15,0 cm
Confezione 1: peso	147,0 g
Unità di misura confezione 2	S01
Numero di unità per confezione 2	25
Confezione 2: altezza	15,0 cm
Confezione 2: larghezza	15,0 cm
Confezione 2: profondità	40,0 cm
Confezione 2: peso	3,862 kg

Sostenibilità dell'offerta

Regolamento REACH	Dichiarazione REACH
Direttiva RoHS UE	Conformità proattiva (prodotto al di fuori dell'ambito legale di RoHS Unione europea) EU RoHS Dichiarazione
Senza mercurio	Sì
Informazioni esenzioni RoHS	Sì

Garanzia contrattuale

Garanzia	18 months
----------	-----------

Dimensioni

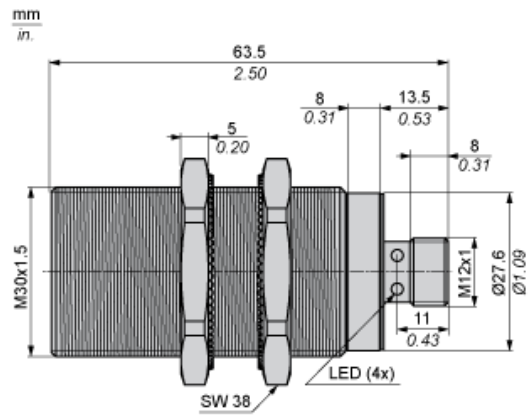

Distanze minime di montaggio in mm

Affiancati



e(1) 80 mm / 3,15 in.

≥

Affacciati

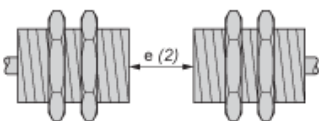

e(2) 70 mm / 2,76 in.

≥

Affacciato ad un oggetto metallico



e(3) 60 mm / 2,36 in.

≥

Montato su supporto metallico

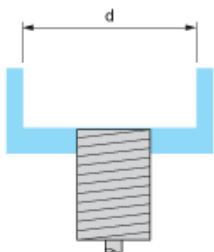

d ≥ 90 mm / 3,54 in.

Schemi di cablaggio

Connettore M12



PNP



- 1: (+)
- 2: Non collegato
- 3: (-)
- 4: Uscita NO