

Exiway Smart System

OVA53235 - OVA53238 - OVA53239

Manuale Utente

IST004920

04/2026



Sommario

1	Informazioni sulla sicurezza	4
1.1	Informazioni importanti.....	4
2	Contenuto della guida	5
3	Exiway Smart System	6
3.1	Introduzione	6
3.2	Architettura Exiway Smart System.....	6
3.3	Exiway Smart System Web Server	11
3.4	Integrazione nel BMS.....	11
4	Exiway Smart Hub.....	12
4.1	Introduzione	12
4.2	Connessione a Exiway Smart Hub.....	12
4.3	Exiway Smart Hub inputs	18
4.4	Exiway Smart Hub outputs.....	18
4.5	Connessione al sistema anticendio con Exiway Smart Hub e visibilità aumentata.....	19
4.6	Panoramica sul Web Server di Exiway Smart Hub	20
4.7	Layout dell'interfaccia utente.....	21
4.8	Home.....	22
4.9	Impostazioni.....	27
5	Exiway Smart Console	44
5.1	Introduzione	44
5.2	Menù	46
6	Messa in funzione di Exiway Smart System.....	52
6.1	Fase di Pre-commissioning.....	52
6.2	Configurazione di Exiway Smart Console.....	52
6.3	Messa in funzione semplificata del sistema	52
6.4	Indirizzamento delle lampade	55
6.5	Visualizzazione dell'impianto con Mappe.....	59
7	Manutenzione di Exiway Smart System.....	60
7.1	Programmazione dei test funzionali e di autonomia	60
7.2	Generazione e download del report.....	61
7.3	Sostituzione di una lampada	62
7.4	Informazioni Lampade.....	62
8	Appendici.....	63
8.1	Appendice A: Menù Comandi Manuali Exiway Smart Hub	63
8.2	Appendice B: Registri Modbus.....	66

1 Informazioni sulla sicurezza

1.1 Informazioni importanti

Leggi attentamente queste istruzioni e osserva l'attrezzatura per familiarizzare con il dispositivo prima di tentare di installarlo, utilizzarlo, ripararlo o mantenerlo. I seguenti messaggi speciali possono apparire in tutta questa documentazione o sull'attrezzatura per avvertire di potenziali pericoli o per richiamare l'attenzione su informazioni che chiariscono o semplificano una procedura.



L'aggiunta di questo simbolo a un'etichetta di sicurezza "Pericolo" o "Avvertenza" indica che esiste un rischio elettrico che può causare lesioni personali se le istruzioni non vengono seguite.



Questo è il simbolo di avviso di sicurezza. Viene utilizzato per avvisarti di potenziali rischi di lesioni personali. Segui tutti i messaggi di sicurezza che accompagnano questo simbolo per evitare possibili lesioni o morte.

PERICOLO

PERICOLO indica una situazione pericolosa che, se non evitata, comporterà la morte o lesioni gravi.

ATTENZIONE

ATTENZIONE indica una situazione pericolosa che, se non evitata, potrebbe comportare la morte o lesioni gravi.

AVVERTENZA

AVVERTENZA indica una situazione pericolosa che, se non evitata, potrebbe comportare lesioni lievi o moderate.

NOTA

NOTA viene utilizzato per segnalare pratiche non legate a lesioni fisiche.

L'attrezzatura elettrica deve essere installata, utilizzata, riparata e mantenuta solo da personale qualificato. Schneider Electric non si assume alcuna responsabilità per eventuali conseguenze derivanti dall'uso di questo materiale. Una persona qualificata è una persona che possiede competenze e conoscenze relative alla costruzione e al funzionamento dell'attrezzatura elettrica e alla sua installazione, e ha ricevuto una formazione sulla sicurezza per riconoscere ed evitare i pericoli coinvolti.

PERICOLO
RISCHIO DI FOLGORAZIONE, ESPLOSIONE O ARCO

- Apparecchio sotto tensione. Togliere tensione di alimentazione prima di effettuare operazioni di installazione o manutenzione dell'apparecchio.
- L'apparecchio può essere installato e manutenziato solo da personale elettrico qualificato.
- Questa apparecchiatura non è adatta all'uso in luoghi dove è possibile che siano presenti dei bambini.

Il mancato rispetto di queste istruzioni potrebbe provocare morte o lesioni gravi.

2 Contenuto della guida

Lo scopo di questa guida è fornire agli utenti, agli installatori e al personale di manutenzione le informazioni base per l'utilizzo e la manutenzione di Exiway Smart System.

Il sistema si compone di Exiway Smart Hub e uno o più Exiway Smart Console.

Questo documento si riferisce alle versioni di Exiway Smart Hub e Exiway Smart Console mostrate nella seguente tabella:

Commercial reference	Firmware version	Hardware version
OVA53238 EXIWAY SMART HUB	001.000.000 or greater	001.000.000
OVA53239 EXIWAY SMART CONSOLE	001.000.000 or greater	001.000.000
OVA53235 EXIWAY SMART SYSTEM	See OVA53238 and OVA53239	See OVA53238 and OVA53239

Le informazioni contenute in questa guida potranno essere soggette ad aggiornamenti e revisioni. Schneider Electric raccomanda fortemente di fare riferimento alla versione più recente di questa guida disponibile online sul sito web di Schneider-Electric.

NOTA: La referenza commerciale OVA53235 si riferisce al prodotto Exiway Smart System, che include le referenze OVA53238 e OVA53239. Queste permettono di gestire fino a 128 lampade. Qualora l'esigenza dell'impianto richiedesse la gestione di più di 128 lampade, è necessario aggiungere un numero congruo di Exiway Smart Console.

Effettuare sempre l'aggiornamento del sistema all'ultima versione Firmware disponibile.

3 Exiway Smart System

3.1 Introduzione

Exiway Smart System è un sistema per la gestione centralizzata di impianti di illuminazione di emergenza.

Exiway Smart Hub è un dispositivo di controllo di tipo “edge”, che ha il compito di raccogliere e gestire tutte le informazioni del sistema e mette a disposizione una pagina web per l’accesso, la configurazione e il monitoraggio del sistema.

Exiway Smart Console è il controllore di linea che implementa la comunicazione puntuale con ciascun dispositivo di illuminazione.

Exiway Smart system può essere integrato all’interno di un sistema BMS (come EcoStruxure Building Automation di Schneider Electric, o BMS di terze parti) utilizzando lo standard Modbus.

3.2 Architettura Exiway Smart System

Nel seguente diagramma è rappresentata la tipica architettura di Exiway Smart System:

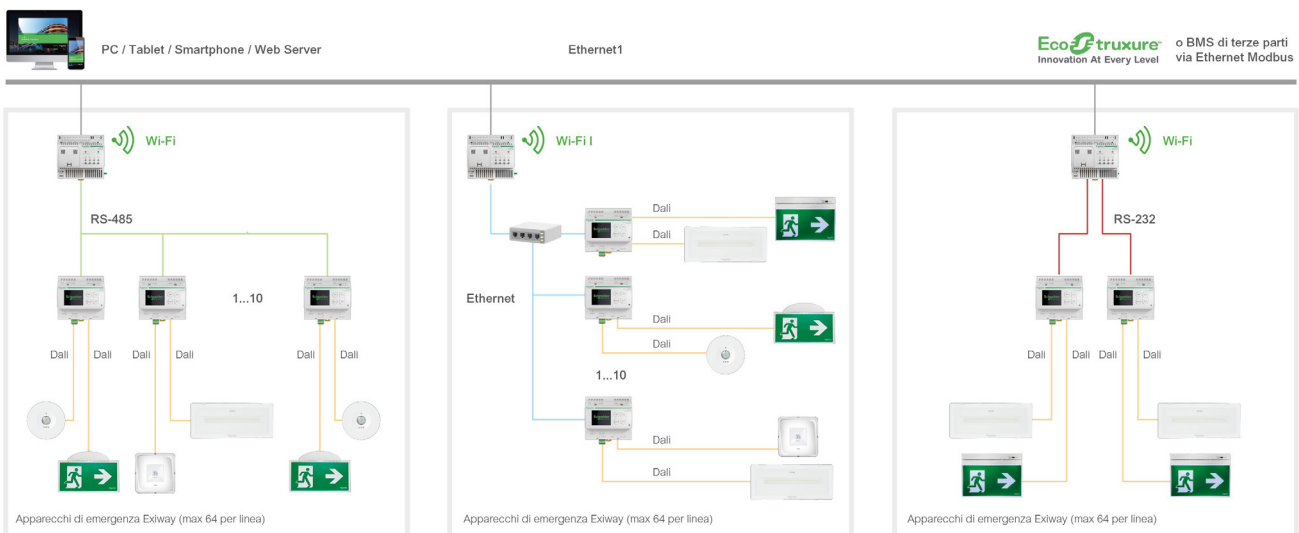

Nell’immagine sono riportate in maniera schematica e aggregata le possibilità di collegamento tra Exiway Smart Hub, Exiway Smart Console e il BMS.

Non sono consentite connessioni di tipo misto tra Exiway Smart Hub e Exiway Smart Console all’interno della stessa architettura. La comunicazione può avvenire tramite RS-232, RS-485 o Ethernet, ma mai come combinazione di una o più di queste modalità per singolo Hub.

La scelta del tipo di connessione tra Exiway Smart Hub e Exiway Smart Console dipende dalle esigenze installative e determina la scalabilità dell’impianto.

Al sistema possono essere associate esclusivamente le lampade della gamma DiCube di Schneider Electric. Il numero massimo di lampade, così come il numero massimo di Exiway Smart Console per ogni Exiway Smart Hub, a seconda della tipologia di connessione, è indicato nella tabella seguente:

Connection between Exiway Smart Hub and Exiway Smart Console	Maximum of DiCube Emergency Lighting devices
RS-485	1280
Ethernet	1280
RS-232	256

Connection between Exiway Smart Hub –and Exiway Smart Console	Maximum of Exiway Smart Console
RS-485	10
Ethernet	10
RS-232	2

Connessione RS485 tra Exiway Smart Hub e Exiway Smart Console

Questa soluzione consente di collegare Exiway Smart Hub a Exiway Smart Console tramite un bus RS485.

La configurazione è scalabile fino a un massimo di dieci Exiway Smart Console, supportando fino a 1280 dispositivi di illuminazione su un totale di 20 linee DALI.

È necessario impostare la modalità di interfacciamento RS485 in Exiway Smart Console prima di eseguire qualsiasi operazione sul sistema.

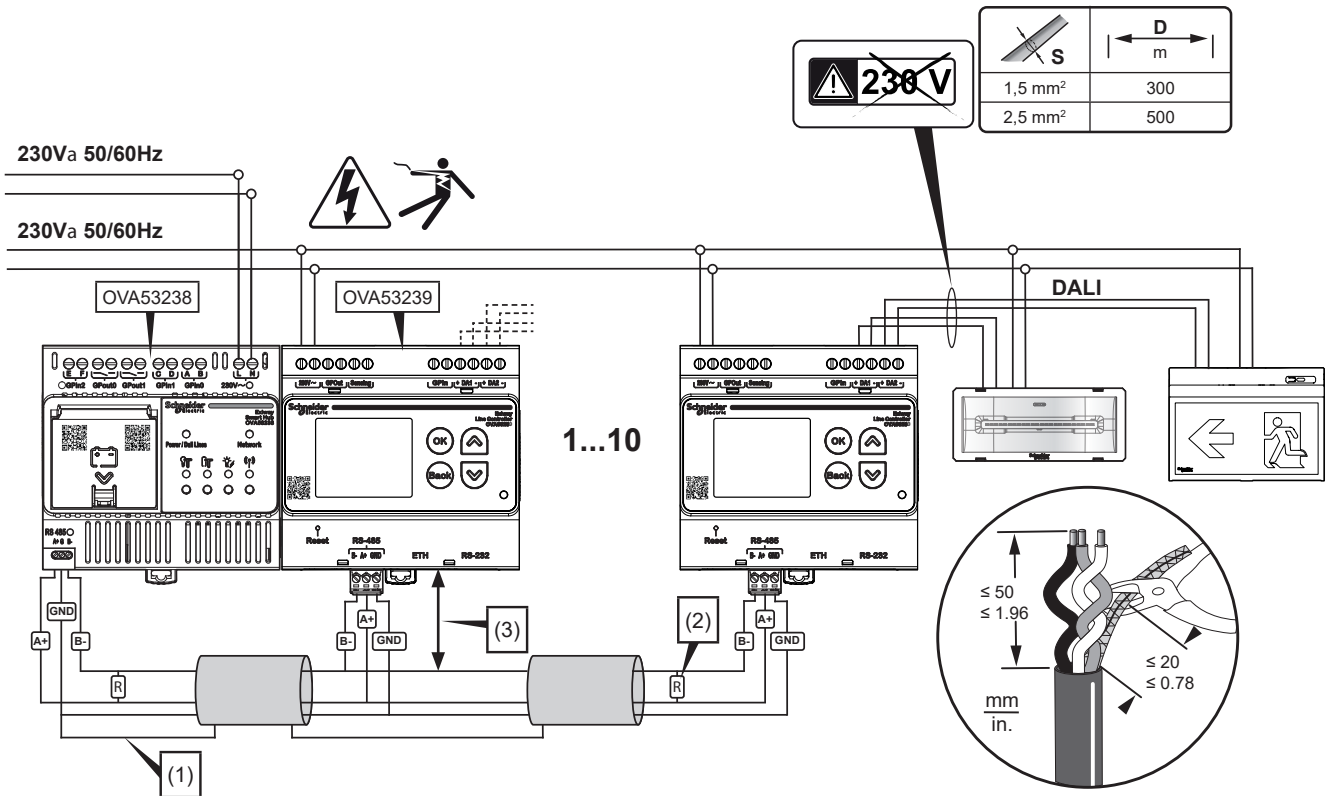

- (1) Connettere la Schermatura del cavo ad un solo capo della linea.
- (2) La terminazione può essere attivata internamente da OVA53239.
- (3) La massima lunghezza per la linea non terminate (STUB) è 6 m. Non estendere la linea oltre questo limite.

Per l'implementazione del bus RS485 è consigliato l'uso di un cavo conforme alla specifica EIA RS485 .

La lunghezza massima del bus, misurata linearmente dal primo all'ultimo dispositivo, è di 1200 metri.

Si raccomanda di connettere la schermatura del cavo al primo o all'ultimo dispositivo connesso sul bus.

La resistenza di terminazione (120 Ω ±1%) deve essere presente unicamente all'inizio e alla fine del bus. In Exiway Smart Console, la terminazione è implementata all'interno del prodotto e può essere attivata direttamente dal menù del dispositivo.

La lunghezza massima del bus senza terminazione è di 6 m.

Per la corretta configurazione ed installazione del bus, si suggerisce di fare riferimento allo standard EIA RS485. Il mancato rispetto di quanto indicato nello standard EIA RS485 potrebbe compromettere la comunicazione dei dispositivi.

ATTENZIONE: Prestare attenzione ai collegamenti, una connessione errata può causare danni irreparabili al sistema.

Per ulteriori dettagli, fare riferimento alle istruzioni del prodotto.

Connessione Ethernet tra Exiway Smart Hub e Exiway Smart Console

Come alternativa, è possibile collegare Exiway Smart Hub a Exiway Smart Console tramite un bus Ethernet (IEEE 802.3 10/100 BASE-T).

La configurazione è scalabile fino a un massimo di dieci Exiway Smart Console, supportando fino a 1280 dispositivi di illuminazione su un totale di 20 linee DALI.

Prima di eseguire qualsiasi operazione sul sistema, Exiway Smart Console deve essere configurata per questo tipo di connessione.

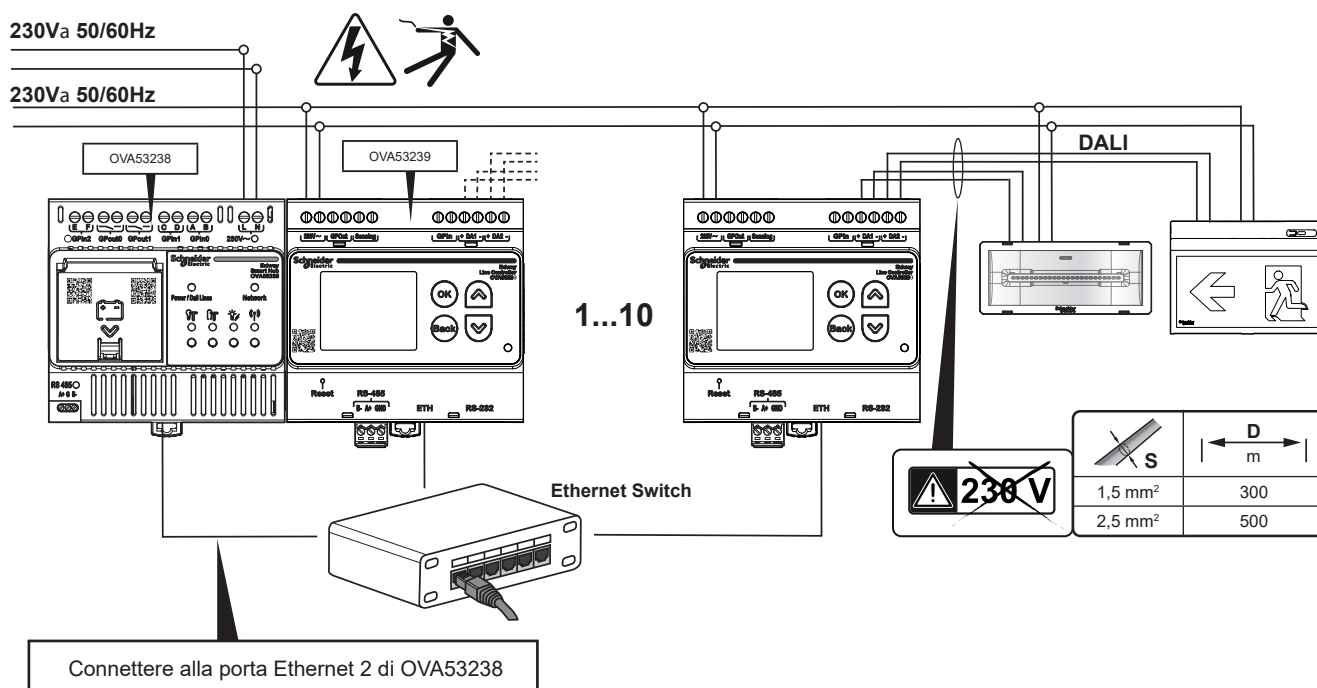

Per collegare Exiway Smart Console a Exiway Smart Hub, utilizzare esclusivamente la porta Ethernet 2.

Exiway Smart Console supporta solo l'indirizzamento statico, per configurare i parametri di rete accedere al menù del dispositivo.

Se il router supporta una rete VLAN è preferibile posizionare il sistema all'interno di questa. Nel caso sia necessario l'accesso remoto deve essere utilizzata la connessione VPN. L'indirizzo IP del dispositivo non deve essere reso disponibile al pubblico. Non utilizzare il Port Forwarding per accedere al prodotto da una rete Internet pubblica.

ATTENZIONE: Prestare attenzione ai collegamenti, poiché una connessione errata può causare danni irreparabili al sistema.

Per ulteriori dettagli, fare riferimento alle istruzioni del prodotto.

Connessione RS-232 tra Exiway Smart Hub e Exiway Smart Console

In RS-232 è possibile collegare un massimo di 2 Exiway Smart Console e 256 dispositivi di illuminazione su un totale di 4 linee DALI.

La distanza massima tra Exiway Smart Console e Exiway Smart Hub è di 0,3 m.

La modalità di interfacciamento RS232 nella Exiway Smart Console deve essere configurata prima di eseguire qualsiasi operazione sul sistema.

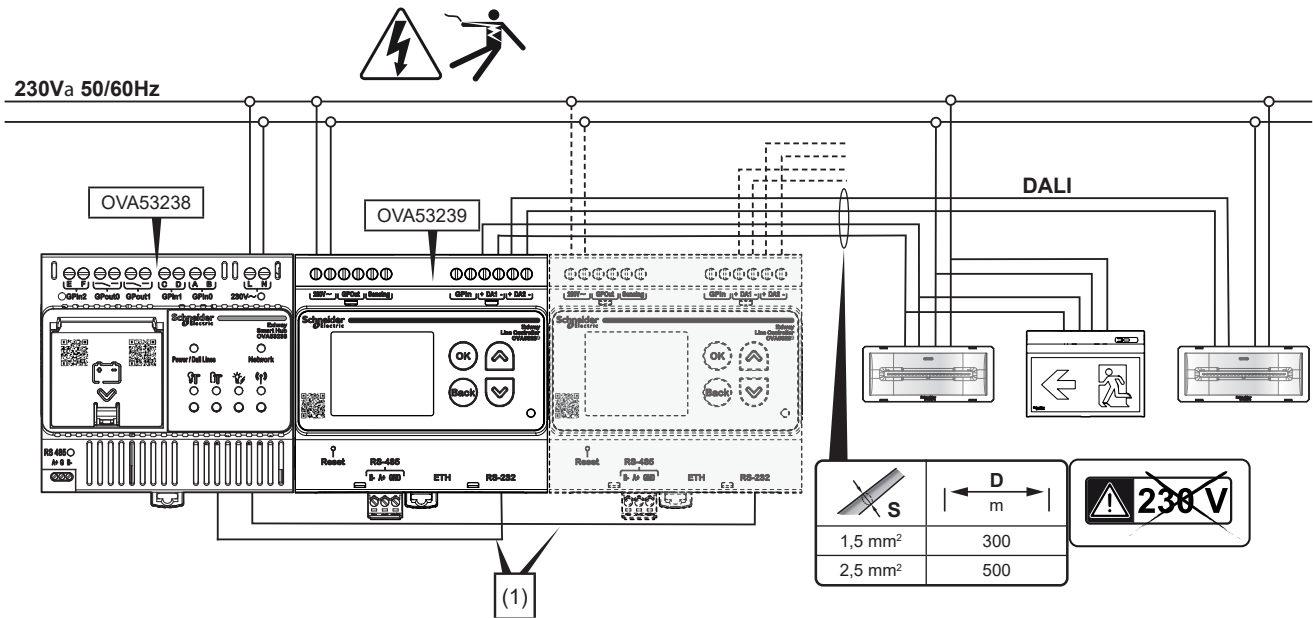

(1) Connettere la Schermatura del cavo ad un solo capo della linea.

Exiway Smart Console è compatibile con OVA53166 e riproduce tutte le funzionalità di OVA53168.

ATTENZIONE: Prestare attenzione ai collegamenti, poiché una connessione errata può causare danni irreparabili al sistema.

Per ulteriori dettagli, fare riferimento alle istruzioni del prodotto.

PERICOLO

RISCHIO DI FOLGORAZIONE, ESPLOSIONE O ARCO

- Apparecchio sotto tensione. Togliere tensione di alimentazione prima di effettuare operazioni di installazione o manutenzione dell'apparecchio.
- L'apparecchio può essere installato e manutenziato solo da personale elettrico qualificato.
- Questa apparecchiatura non è adatta all'uso in luoghi dove è possibile che siano presenti dei bambini.

Il mancato rispetto di queste istruzioni potrebbe provocare morte o lesioni gravi.

3.3 Exiway Smart System Web Server

L'interfaccia utente principale di Exiway Smart System è il web server associato ad Exiway Smart Hub, accedendo al quale è possibile mettere in funzione il sistema di illuminazione di emergenza ed eseguire tutte le operazioni necessarie alla corretta gestione.

L'accesso al web server è garantito da una protezione con password, in linea con gli standard di cybersecurity più elevati.

Le principali attività che è possibile effettuare con il server web sono:

- Configurare la connessione al sistema (Ethernet 1 e Ethernet 2, RS-232, RS-485, Wi-Fi).
- Visualizzare i dati e gli eventi in tempo reale.
- Visualizzare la posizione delle lampade all'interno degli edifici, previo caricamento all'interno del web server di immagini che riproducano le planimetrie degli edifici stessi.
- Visualizzare le tendenze dei dati storici.
- Esportare un report di sistema.
- Gestire report via e-mail.
- Gestire le funzioni di programmazione.
- Configurare gli ingressi e le uscite.

3.4 Integrazione nel BMS

EcoStruxure Building Operation (o BMS di terze parti) può essere collegato a Exiway Smart Hub tramite Modbus TCP per raccogliere i dati dei dispositivi. EcoStruxure Building Operation è un sistema integrato per la gestione degli edifici che fornisce le informazioni necessarie per gestirne e ottimizzarne il controllo, migliorarne l'efficienza ingegneristica e soddisfare le esigenze di cybersecurity.

4 Exiway Smart Hub

4.1 Introduzione

Exiway Smart Hub presenta le seguenti caratteristiche:

- Web server avanzato e basato su interfaccia utente semplice.
- Pulsanti per le funzioni principali.
- Led sul frontale per una visualizzazione immediata dello stato.
- 3 ingressi configurabili a cui è possibile associare delle funzioni.
- 2 uscite con un relè, la cui configurazione può essere legata alla gestione degli allarmi.
- Accesso al web server con due modalità:
 - Tramite porta Ethernet da un PC mediante un browser standard.
 - Tramite Wi-Fi (Access Point abilitato) da un PC, un tablet o uno smartphone, sempre mediante un browser standard.
- Connessione a EcoStruxure Building Operation o BMS di terze parti possono essere connessi tramite TCP/IP Modbus.
- Dati dell'installazione aggiornati e visibili tramite delle pagine del web server.
- Associazione di mappa grafiche, come immagini, per localizzare le lampade di emergenza all'interno dell'edificio.
- Data logging.
- Visualizzazione dello stato del sistema tramite report esportabili.
- Importazione ed esportazione delle configurazioni di sistema.
- Notifiche e-mail degli allarmi.
- Update del firmware di Exiway Smart Hub e di tutti gli Exiway Smart Console collegati direttamente dal Web server.

4.2 Connessione a Exiway Smart Hub

4.2.1 Connessione tramite porta Ethernet

Collegare un cavo (A) ethernet tra la porta Eth1 di Exiway Smart Hub e la porta Ethernet del PC e seguire la procedura riportata di seguito.

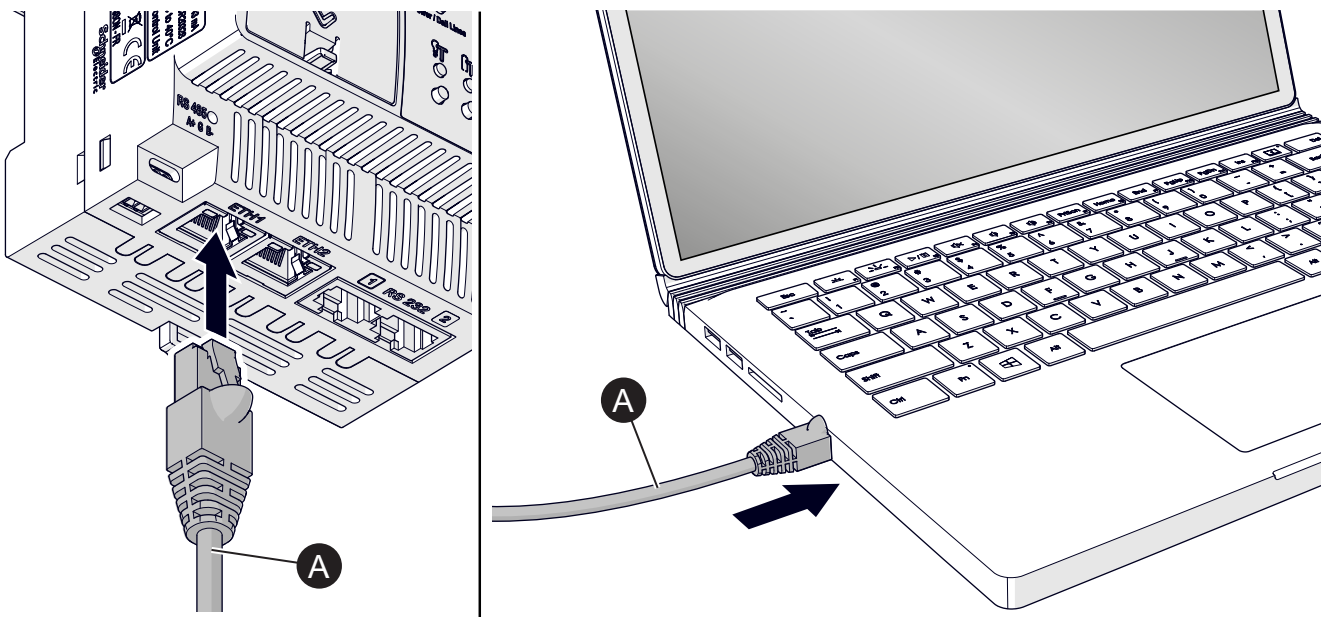

1. Collegare Exiway Smart Hub all'alimentazione (vedere le istruzioni per il cablaggio).
Il led **(B)** si accende e, dopo 20 secondi, si accende il gruppo di led **(C)**.
Exiway Smart Hub è acceso e pronto per essere configurato.

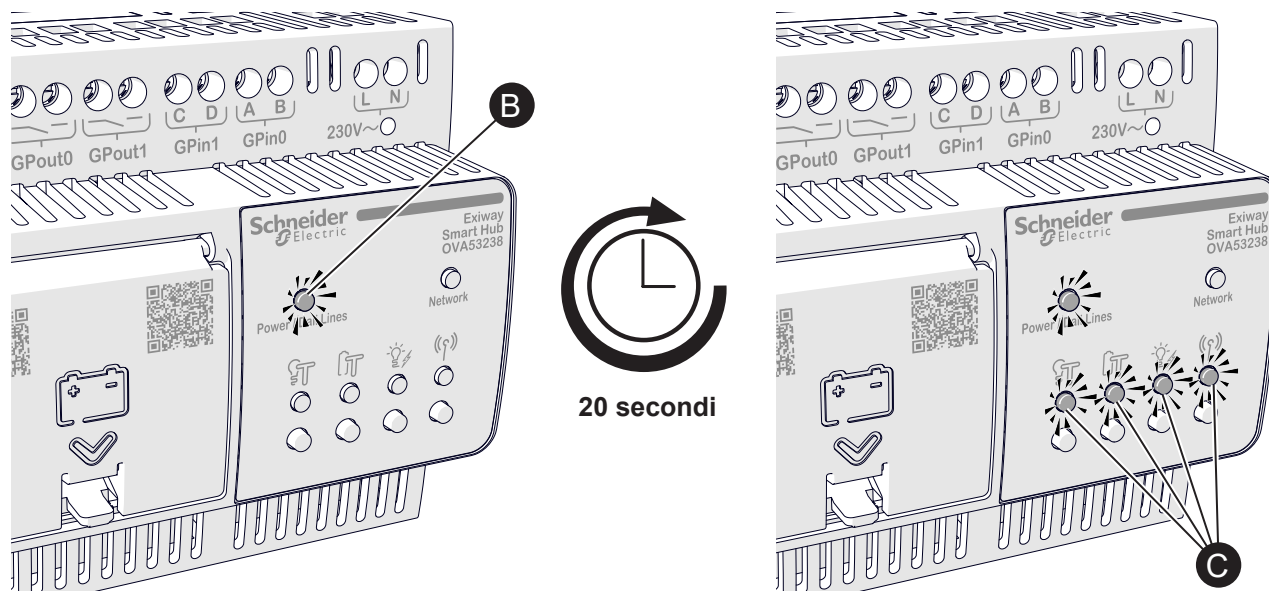

2. Exiway Smart Hub ha le seguenti impostazioni di fabbrica:

- **Indirizzo IP:** 192.168.0.55
- **Subnet mask:** 255.255.255.0
- **Gateway:** 192.168.0.1

Modificare le proprietà di rete del PC per potersi connettere ad Exiway Smart Hub, come nell'esempio sottostante:

- **Indirizzo IP:** 192.168.0.56
- **Subnet mask:** 255.255.255.0
- **Gateway:** 192.168.0.1

3. Aprire qualsiasi browser e sulla barra degli indirizzi, digitare l'IP di Exiway Smart Hub per accedere alla schermata principale.
4. Digitare i seguenti nome utente e password (default):
 - **nome utente:** admin
 - **password:** Schneider2025!
5. **Modificare nome utente e password ed effettuare nuovamente l'accesso:**
è possibile modificare le impostazioni di rete della porta Eth1, dalla pagina web: **Impostazioni > Configurazione Rete > WIFI**

NOTA: Non è possibile eseguire il comando di PING all'indirizzo di rete impostato.

4.2.2 Connessione con Wi-fi

Per accedere al web server di Exiway Smart Hub con il Wi-fi tramite PC o Smartphone è necessario abilitare l'Access Point di Exiway Smart Hub, seguendo la procedura di seguito:

- Collegare Exiway Smart Hub all'alimentazione (vedere le istruzioni per il cablaggio).

Il led **(A)** si accende e, dopo 19-23 secondi, si accende il gruppo di led **(B)**. Exiway Smart Hub è acceso e pronto per essere configurato.

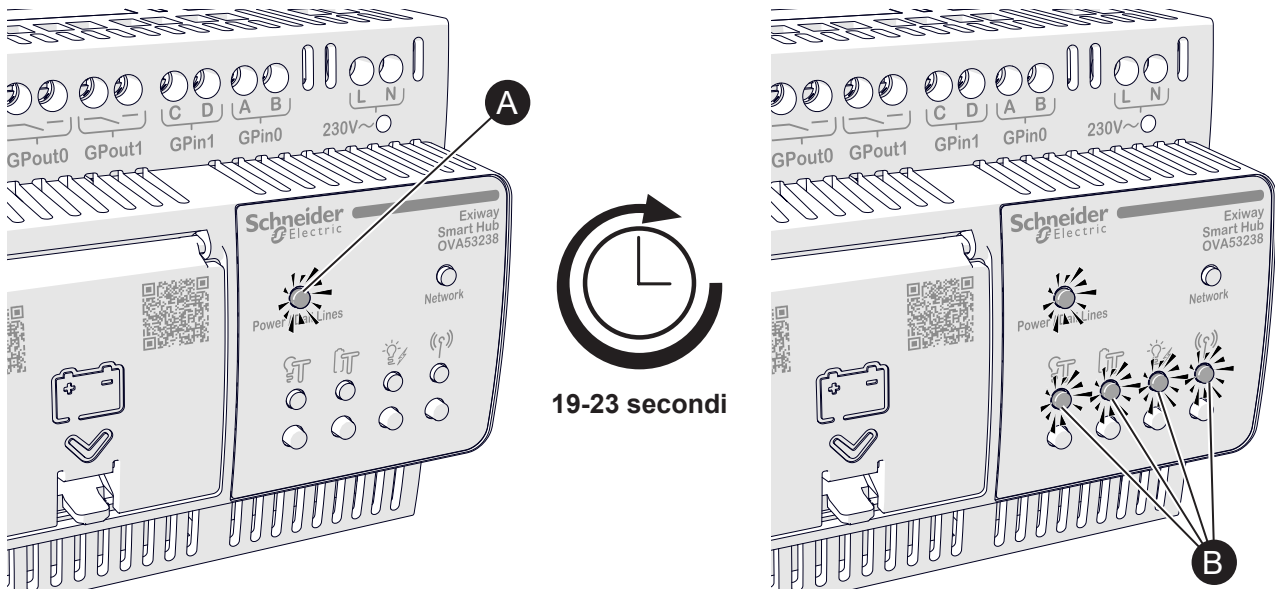

- Abilitare l'access point premendo il pulsante frontale **(C)**.

Rilasciare il pulsante quando il led **(D)** corrispondente al pulsante è acceso verde fisso.

L'abilitazione dell'Access Point, si accende dopo 19-23 secondi, ed è confermata dal lampeggio lento rosso del led Network.

NOTA: L'Access Point si disabilita in automatico in assenza di connessioni per più di 30 minuti.

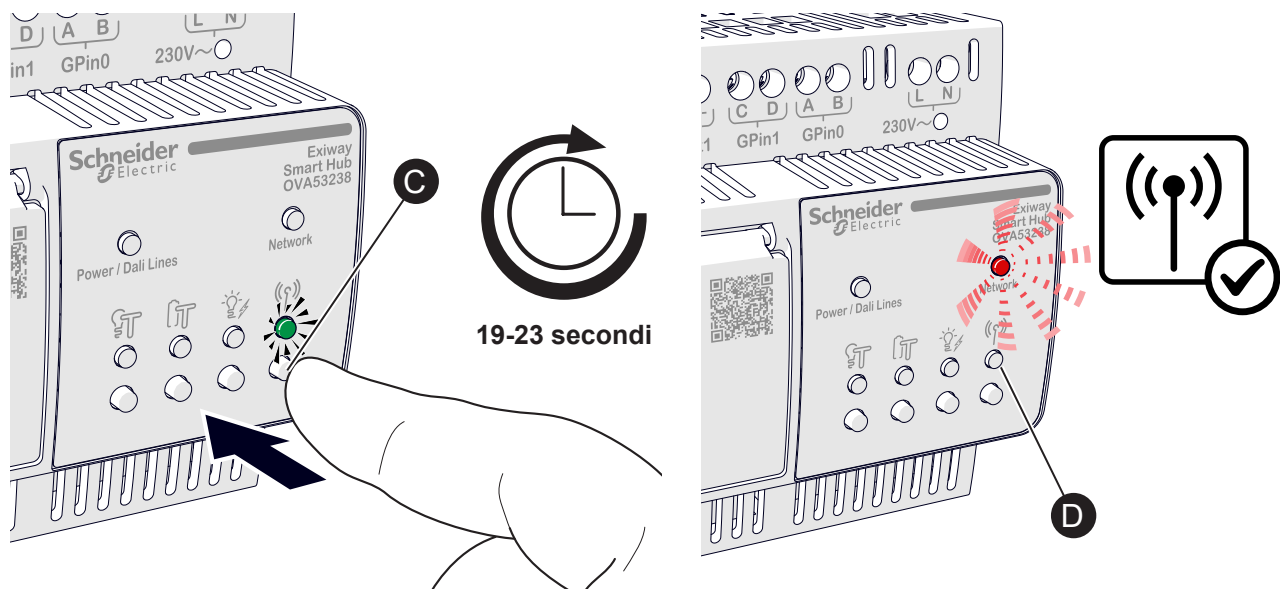

Per effettuare la connessione:

- con smartphone o tablet, inquadrare il QR "Wi-Fi" frontale di Exiway Smart Hub.

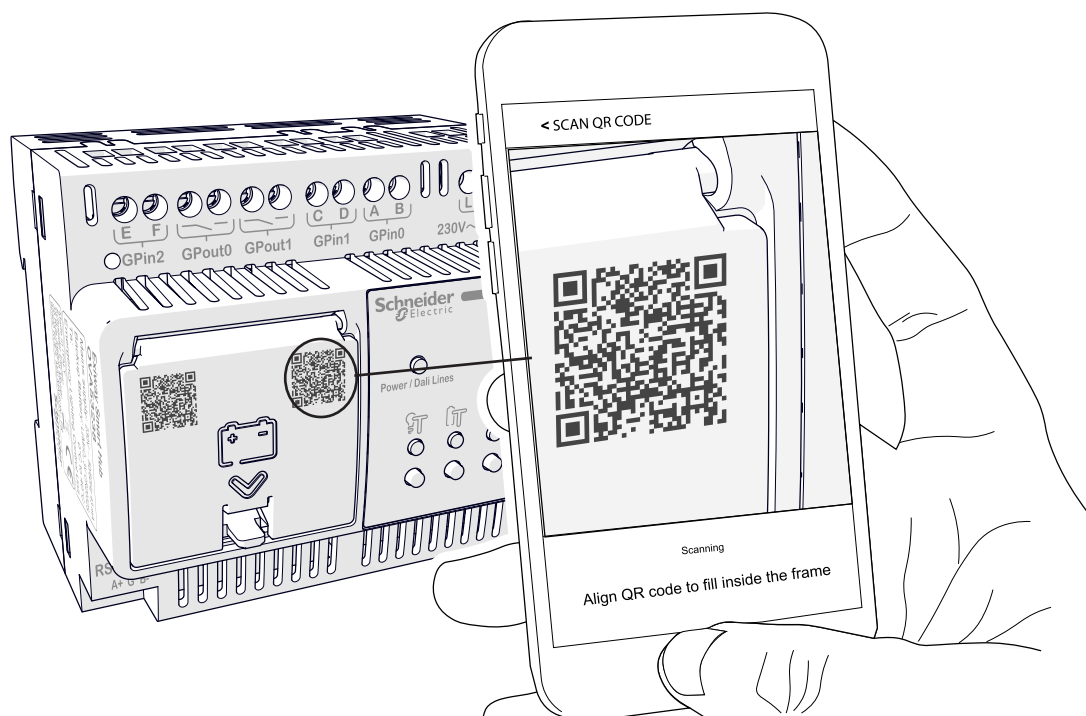

- con PC, utilizzare l'SSID e Password indicate nell'etichetta laterale applicata alla centralina.

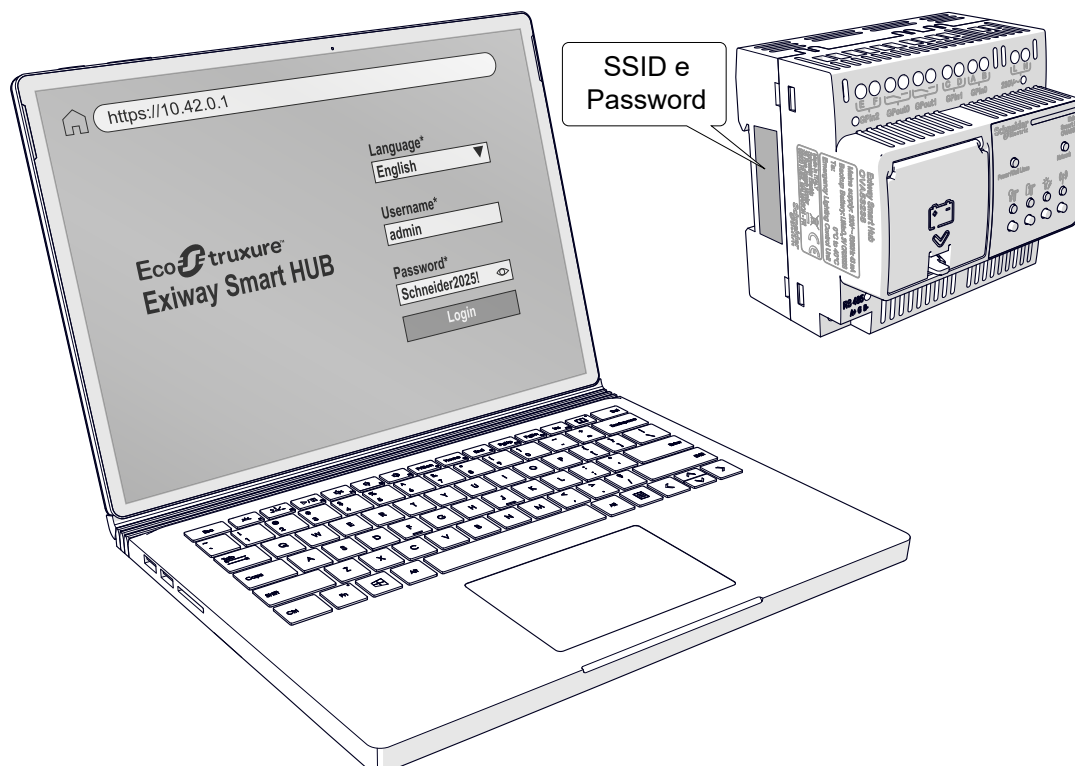

Per connettersi alla webpage accedere all'indirizzo <https://10.42.0.1>

È sempre possibile modificare la configurazione dell'Access point dalla seguente pagina web: **Impostazioni > Configurazione Rete > Configurazione WIFI.**

4.2.3 Connessione con EcoStruxure Building Operation

Exiway Smart Hub può comunicare con EcoStruxure Building Operation oppure BMS di terze parti, tramite protocollo Modbus TCP su Ethernet. Le informazioni di sistema disponibili sono specificate al paragrafo 8.2.

La porta da utilizzare in Exiway Smart Hub è l'Ethernet 1.

Le impostazioni da usare per il collegamento Modbus TCP sono:

- Server Modbus
- ID slave di Exiway Smart Hub=1
- Porta di Exiway Smart Hub=502

È possibile modificare questi parametri andando alla pagina del web server:

Impostazioni > Configurazione di rete > Impostazioni interfacce > Interfaccia BMS.

4.2.4 Connessione RS-485 tra Exiway Smart Hub e Exiway Smart Console

Exiway Smart Hub può essere collegato a una o più Exiway Smart Console (massimo 10) usando la comunicazione seriale RS-485.

È necessario definire l'indirizzo di bus RS485 sia in Exiway Smart Hub sia in Exiway Smart Console.

Per configurare Exiway Smart Console, dal display selezionare **Impostazioni > Interfaccia > RS485 > configura.**

Scegliere bit rate e indirizzo (1-10) del dispositivo.

Per la configurazione del sistema in Exiway Smart Hub, è necessario accedere alle seguenti pagina del web server:

Impostazioni > Configurazione rete > Impostazioni interfacce > Interfaccia Console RS485

Da questa pagina è possibile eseguire le seguenti operazioni:

- Abilitare/Disabilitare la comunicazione.
- Fornire parametri di comunicazione: Velocità, Parità, Bit Stop utilizzato in Exiway Smart Console (di default: valore parità: Even, bit stop: 1).

Impostazioni > Exiway Smart Console

Da questa pagina è possibile eseguire le seguenti operazioni:

1. Selezionare Connessione > RS485.
2. Impostare l'indirizzo della Exiway Smart Console (1-10).
3. Aggiungere ulteriori Exiway Smart Console (se necessario).

4.2.5 Connessione Ethernet tra Exiway Smart Hub e Exiway Smart Console

Exiway Smart Hub può essere collegata a una o più Exiway Smart Console (massimo 10) usando solo la comunicazione Ethernet porta 2.

Per ogni Exiway Smart Console è necessario definire l'indirizzo di rete (indirizzo IP, Subnet mask, Gateway) sia in Exiway Smart Hub sia in Exiway Smart Console.

Per configurare Exiway Smart Console, dal display selezionare **Impostazioni > Interfaccia > Ethernet > configura.**

Scegliere indirizzo IP, subnet mask, IP gateway (lo stesso impostato su Smart Hub) e porta 502.

Per la configurazione del sistema in Exiway Smart Hub, accedere alle seguenti pagine web del web server:

Impostazioni > Configurazione Rete > ETH2

Da questa pagina è possibile eseguire le seguenti operazioni:

- Impostare IP, Subnet mask, Gateway della porta Eth2 di Exiway Smart Hub.
- Abilitare la comunicazione.

Impostazioni > Configurazione Rete > Impostazione interfacce > Interfaccia Console ETH

Da questa pagina è possibile eseguire le seguenti operazioni:

- Abilitare la porta Eth2.
- Impostare il Timeout: tempo di attesa prima di fornire l'allarme di mancata comunicazione tra Exiway Smart Hub e Exiway Smart Console.

Impostazioni > Exiway Smart Console

Da questa pagina è possibile eseguire le seguenti operazioni:

- Selezionare Connessione > Ethernet.
- Impostare l'indirizzo IP di Exiway Smart Console per ogni Exiway Smart Console (Il tasto "Nuovo" permette di aggiungere una ulteriore Exiway Smart Console).

4.2.6 Connessione RS-232 tra Exiway Smart Hub e Exiway Smart Console

Exiway Smart Hub può essere collegata a una o due Exiway Smart console usando solo la comunicazione RS-232.

La configurazione RS-232 deve essere definita sia in Exiway Smart Hub sia in Exiway Smart Console.

Per la configurazione del sistema, in Exiway Smart Hub è necessario accedere alla seguente pagine del web server:

Impostazioni > Exiway Smart Console > Connessione > RS232

(Il tasto "Nuovo" permette di collegare al massimo 2 Exiway Smart Console).

4.3 Exiway Smart Hub inputs

Exiway Smart Hub ha 3 ingressi digitali che possono essere configurati per fornire comandi a singoli o gruppi di dispositivi dell'impianto.

Per la configurazione dei vari input, è necessario accedere alla seguente pagina del web server: **Impostazioni > Gestione Input / Output**.

Le prime tre righe sono dedicate alla configurazione degli ingressi. Cliccare sui tre punti dell'ingresso da utilizzare.

Nella pagina di modifica ingresso è possibile:

- Associare un Nome, Descrizione dell'ingresso.
- Abilitare l'ingresso.
- Selezionare se l'ingresso è normalmente aperto o chiuso.
- Selezionare il tipo di ingresso: Interruttore (mantenuto) o Pulsante (toggle).
- Abilitare e associare il comando se l'ingresso è aperto o chiuso.

4.4 Exiway Smart Hub outputs

Exiway Smart Hub ha 2 uscite con contatto NA/NC utilizzabili per interfacciarsi con altri dispositivi.

Per la configurazione delle uscite, è necessario accedere alla seguente pagina del web server: **Impostazioni > Gestione Input / Output**.

Le ultime due righe sono dedicate a questa funzione. Cliccare sui tre punti dell'uscita da utilizzare.

Nella pagina di modifica uscita è possibile:

- Associare un Nome e una Descrizione all'uscita.
- Abilitare l'uscita.
- Selezionare se l'uscita è normalmente aperta o chiusa.
- Associare l'uscita ad uno stato predefinito di un apparecchio di emergenza.
- Attivando la funzione "recupera" si può decidere lo stato dell'uscita al riavvio di Exiway Smart Hub.

4.5 Connessione al sistema anticendio con Exiway Smart Hub e visibilità aumentata

Per alcuni paesi (e.g Francia) è richiesta la funzione di visibilità aumentata in abbinamento alla segnalazione di allarme incendio.

1. Collegare Exiway Smart Hub a Smart Console via 485 o Ethernet.
2. La selezione del paese durante l'inizializzazione di Exiway Smart Hub predisporrà la funzionalità di visibilità aumentata. Tale comando sarà efficace solo se inviato a lampade che supportano questa funzione.
3. Collegare l'ingresso GPIn di Exiway Smart Console al contatto NC del sistema anti incendio.
4. Dal menu di Exiway Smart Console impostare l'ingresso GPIn in modalità "Allarme incendio".

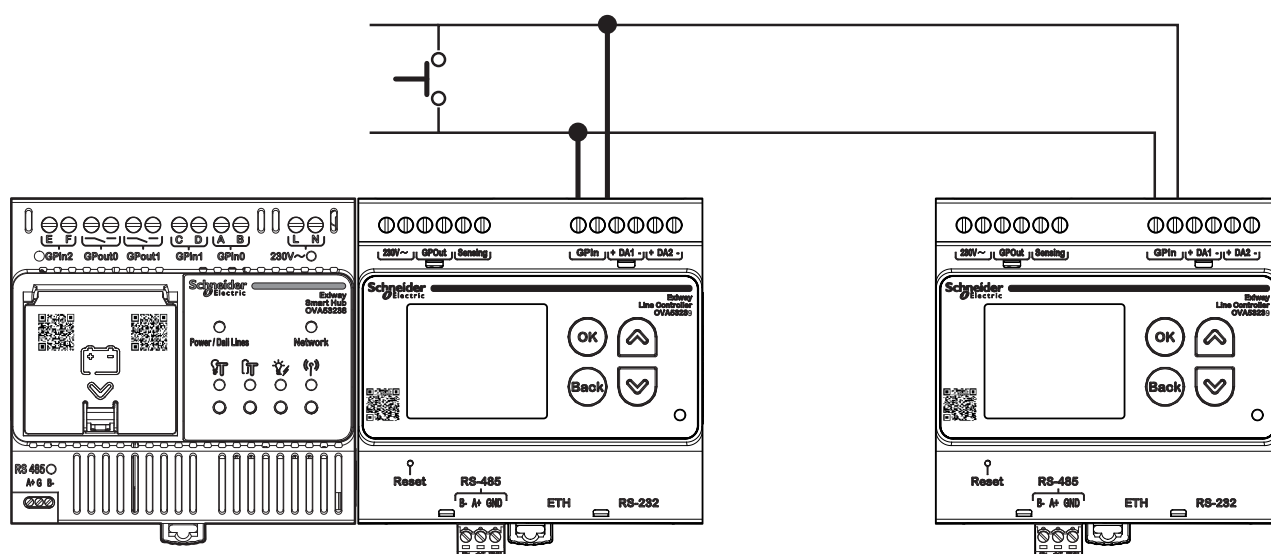

All'apertura del contatto GPIn, il comando di allarme incendio verrà mandato a tutti i dispositivi connessi a Exiway Smart Console e sarà visualizzato sulle pagine web di Exiway Smart Hub.

La segnalazione di allarme antincendio permane su Exiway Smart Hub e sulla pagina web per un'ora dall'apertura del contatto.

Per azzerare l'allarme è possibile inviare un comando di Riposo (Rest mode) utilizzando i pulsanti frontali di Exiway Smart Hub, la sua web page, o agendo singolarmente su ciascun dispositivo Exiway Smart Console.

4.6 Panoramica del Web Server di Exiway Smart Hub

Il web server di Exiway Smart Hub fornisce la possibilità di mettere in funzione e monitorare il sistema di illuminazione di emergenza.

Dal web server di Exiway Smart Hub è possibile:

- Configurare le connessioni del sistema (Ethernet 1/2, RS-232, RS-485, Wi-Fi).
- Eseguire il commissioning di tutti le lampade di Emergenza DiCube connesse all'impianto.
- Visualizzare i dati e gli eventi in tempo reale con visualizzazione di testi e mappe.
- Generare ed esportare report di impianto e file log dei dati funzionali dei prodotti.
- Impostare parametri per le notifiche via email.
- Gestire la programmazione di test funzioni di gruppi di apparecchi di Emergenza.
- Configurare gli ingressi e le uscite.

Per effettuare l'accesso alla pagina iniziale di Exiway Smart Hub Web Server, è necessario digitare l'indirizzo di default di Exiway Smart Hub nella barra indirizzi di un qualsiasi browser.

NOTA: è consigliato utilizzare la modalità di navigazione in incognito.

Nella fase di login al web server è necessario:

- Selezionare la lingua.
- Digitare il nome utente e la password.

Al primo accesso verrà richiesto di modificare i dati di default con nome utente e password personalizzati.

- Negli accessi successivi sarà possibile:
 - Inserire i parametri nome utente e password personalizzati
 - Cliccare su "Password dimenticata" per il reset della password, inviando un codice temporaneo (OTP) sulla mail registrata da inserire per l'aggiornamento password

La disconnessione automatica delle pagine avviene dopo un'ora di inattività.

4.7 Layout dell'interfaccia utente

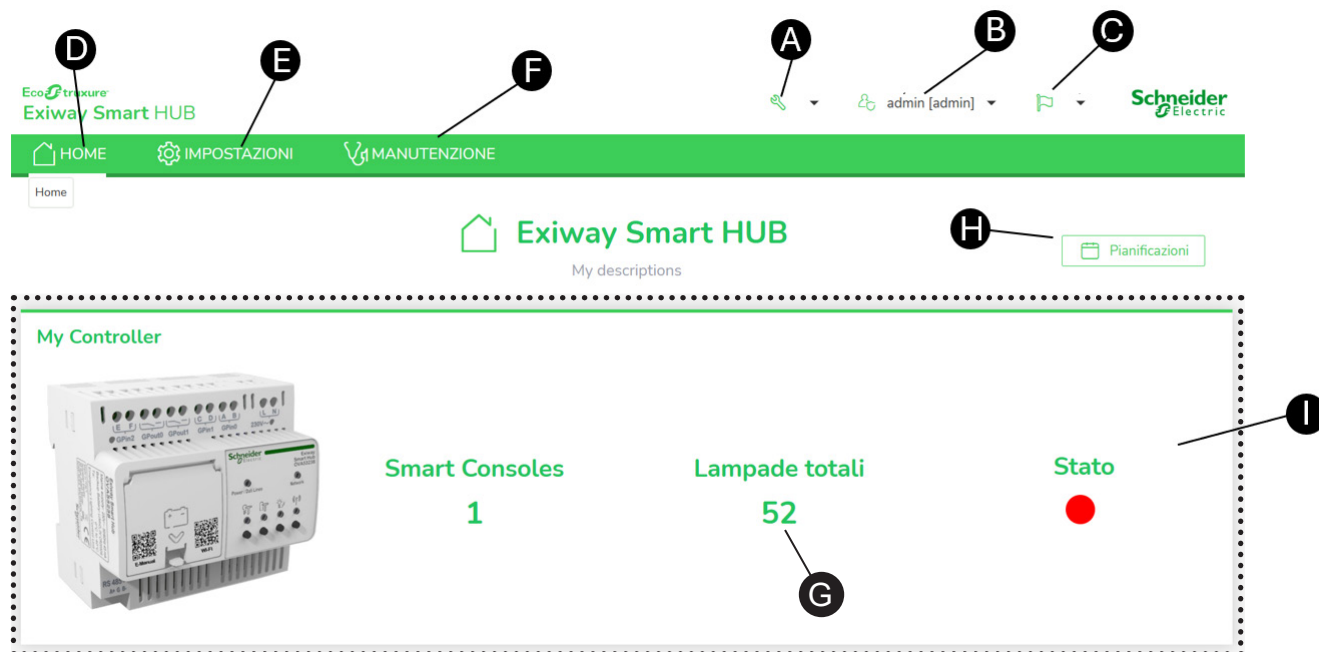

- A. Riavvio
- B. Utente
- C. Lingua
- D. Schermata Home
- E. Schermata Impostazioni
- F. Schermata Manutenzione
- G. Elenco dispositivi Exiway Smart Console gestiti da Exiway Smart Hub
- H. Schermata di visualizzazione delle date dei test eseguiti, di quelle programmate per i test successivi e del Safe Time (fascia oraria in cui è possibile eseguire i test)
- I. Visualizzazione dei dispositivi Exiway Smart Console collegate a Exiway Smart Hub, con il dettaglio dei dispositivi associati a ciascuna Exiway Smart Console e un riepilogo complessivo del loro stato

Il menu (A) presenta le seguenti voci:

- **Riavvio:** Exiway Smart Hub effettuerà un riavvio dopo una richiesta di conferma.
 - I led lampeggiano come indicato dalla tabella segnalazioni led.
 - Exiway Smart Hub si spegne e riaccende.
- **Licenze:** Sono visualizzate le librerie e le relative licenze.

Il menù (B) riporta le informazioni dell'utente attualmente collegato a Exiway Smart Hub. Da questo menù è possibile scollegare l'utente tramite il comando di Logout. È necessario accedere nuovamente inserendo nome utente e password per accedere al web server.

Il menù (C) permette la scelta della lingua in cui visualizzare le pagine Web.

In tutte le pagine, in basso a sinistra è indicato l'orario fornito da Exiway Smart Hub e la versione del software che si sta utilizzando.

4.8 Home

Nella schermata Home (I) sono elencati i dispositivi Exiway Smart Console configurati e collegati a Exiway Smart Hub. Per ogni Exiway Smart Console sono messe a disposizione una serie di informazioni:

- **Stato:** Indica lo stato generale con un colore:
 - **Grigio:** errore di comunicazione tra Exiway Smart Hub e Exiway Smart Console.
 - **Giallo:** sono presenti avvisi.
 - **Rosso:** sono presenti allarmi.
 - **Verde:** lo stato dell'impianto è ok.
- **Lampade totali:** Numero di dispositivi collegati.

Dalla schermata Home, selezionando "Report Sito" è possibile scaricare un report di impianto in formato pdf.

I menù a cui è possibile accedere dalla schermata di Home sono:

- Stato impianto.
- **Mappe:** Permette di visualizzare le mappe caricate e di posizionare su di esse i dispositivi commissionati elencati nella colonna di sinistra.

4.8.1 Stato Impianto

"Stato impianto" visualizza per ogni Exiway Smart Console e per ogni linea associata al dispositivo Exiway Smart Console:

- Lo stato di ogni dispositivo collegato alla relativa linea. I numeri associati al dispositivo X.Y.Z indicano:
 - X=Numero di Exiway Smart Console.
 - Y=Numero di linea associata al dispositivo Exiway Smart Console (1-2).
 - Z=Numero di dispositivo (1-63) associato alla linea.
- **FT stato:** l'esito dell'ultimo test funzionale, se è stato effettuato.
- **DT stato:** l'esito dell'ultimo test di durata, se è stato effettuato.

4.8.2 Dettagli stato Impianto

Home > Exiway Smart Hub > Smart Console X

(X=numero identificativo Exiway Smart Console)

Il menù permette di navigare tra tutti i dispositivi che sono collegati su uno od entrambi i circuiti di uscita di Exiway Smart Console. La navigazione può essere effettuata con l'ausilio di filtri impostabili dall'apposito pulsante. È possibile visualizzare l'elenco dei dispositivi filtrandoli per:

- Linea.
- Stato:
 - Allarme.
 - Avviso.
 - Ok: non presenta avvisi o allarmi.
 - Errore di comunicazione.
- **Allarme:** Indica lo stato dei dispositivi collegati a Exiway Smart Console e commissionati che presentano uno di questi allarmi:
 - Guasto Funzionale.
 - Guasto di Durata.
 - Guasto di Batteria.
 - Test non effettuato entro il periodo normativo (vedere il paragrafo Lampada in errore di comunicazione (non è in comunicazione con Exiway Smart Console).
- **Errore di comunicazione:** non c'è comunicazione con Exiway Smart Console
- **Avviso:** Indica lo stato di dispositivi collegati a Exiway Smart Console che presentano uno di questi avvisi:
 - Test in corso.
 - Test Pending.
 - Emergenza.
 - Inhibit.
 - Rest.

Le colonne che compongono l'elenco dei dispositivi indicano:

- **L'ID** del dispositivo nell'impianto (numero assoluto da 1 al numero massimo di dispositivo disponibile per numero di dispositivi Exiway Smart Console collegati a Exiway Smart Hub).
- **Linea:** la linea dove è collegato il dispositivo.
- **Stato del dispositivo:**
 - Ok: non presenta avvisi o allarmi.
- **Indirizzo DALI:** Indica l'indirizzo DALI assegnato al dispositivo.
- **Descrizione:** individua il dispositivo nell'impianto.
- **Informazioni:** mostra le informazioni dettagliate del dispositivo.

4.8.3 Informazioni del dispositivo

Home > Exiway Smart Hub > Exiway Smart Console X > Device Y

(Y=numero di linea, Z =numero assoluto dispositivo)

Quando si entra in questa pagina dopo qualche secondo le informazioni del dispositivo sono aggiornate automaticamente.

Da questa pagina è possibile eseguire le seguenti operazioni:

- **Leggi tutti i dati:** È possibile forzare una lettura delle informazioni legate al dispositivo.

Invia Comando

- **Accesso al massimo Flusso (Recall Max):** se il dispositivo ha la funzione di accensione/spegnimento della sorgente luminosa, quando l'alimentazione di rete è presente, è forzato ad essere acceso al flusso massimo.
- **Spegni:** sorgente luminosa spenta con alimentazione di rete presente.
- **Avvia identificazione:** la sorgente luminosa del dispositivo alterna accensione e spegnimento per essere identificato. Il dispositivo continua ad essere identificato fino alla ricezione del comando di "Ferma Identificazione".
- **Ferma identificazione:** termina l'identificazione.
- **Avvia test funzionale:** comando di inizio test funzionale (se le condizioni di rete presente e batteria sufficientemente carica per questo test lo permettono, il test si avvierà altrimenti il dispositivo indicherà lo stato di test in attesa). Il test verifica l'accensione della sorgente luminosa con rete presente e la simulazione del funzionamento a batteria per alcuni secondi.
- **Avvia test durata:** comando di inizio test di durata (se le condizioni di rete presente e batteria completamente carica lo permettono, il test si avvierà altrimenti il dispositivo indicherà lo stato di test in attesa). Il test verifica l'accensione della sorgente luminosa simulando il funzionamento a batteria per la durata nominale.
- **Ferma Test:** Il test funzionale o di durata è forzato a terminare. Se il dispositivo ha un test in attesa questo viene cancellato.
- **Inibisci emergenza:** Il dispositivo non entra in emergenza al mancare della rete di alimentazione.

ATTENZIONE: Il comando Inhibit deve essere usato solo quando il locale è fuori servizio per preservare la carica delle batterie. Prima di ripristinare il servizio è necessario resettare questa funzione con il comando "Reset modalità inibizione/riposo". Exiway Smart Hub continuerà ad inviare ogni dieci minuti questo comando al dispositivo. Eventuali interruzioni di rete entro questo intervallo ripristinano il dispositivo. Se il dispositivo non riceve questo comando per quindici minuti esce automaticamente da questa funzionalità.

- **Riposo (Rest mode):** Se il dispositivo è acceso in emergenza è possibile spegnerlo per preservare lo stato di carica delle batterie con locale fuori servizio.
- **Reset modalità inibizione/riposo:** Reset Inhibit/Rest Mode permette di azzerare l'inibizione e accendere il dispositivo spento in precedenza con il comando di "Rest".

Da questa pagina è possibile inoltre visualizzare per ogni dispositivo le seguenti informazioni:

Dispositivo

- **Nome:** associazione del dispositivo nell'impianto: X, Y, Z (vedere il paragrafo Stato Impianto).
- **Descrizione**
- **Data di produzione:** informazione di fabbrica letta dal dispositivo, se disponibile.
- **Hardware:** informazione di fabbrica letta dal dispositivo (se disponibile).
- **Aggiornamento firmware:** informazione di fabbrica letta dal dispositivo (se disponibile).
- **Numero seriale:** informazione di fabbrica letta dal dispositivo (se disponibile).

- **Nome prodotto/GTIN:** informazione di fabbrica letta dal dispositivo (se disponibile).

Generale

- **Pronto:** pronto ad intervenire in emergenza (non ci sono guasti rilevati alla sorgente luminosa o alle batterie in seguito degli ultimi test).
- **Lampada accesa:** sorgente luminosa SA accesa.
- **Anomalia lampada:** presente un guasto alla sorgente luminosa.
- **Anomalia flusso luminoso:** Riservato per usi futuri.
- **Fase di attenuazione attiva:** Riservato per usi futuri.
- **Resetta valori:** Riservato per usi futuri.
- **Indirizzo mancante:** Riservato per usi futuri.
- **Livello di luminosità all'accensione:** Stato dell'SA al primo avvio (collegamento batteria e alimentazione rete).

Funzionalità

- **Unità di gestione integrata per modalità di emergenza:** funzione per l'illuminazione dell'emergenza.
- **Lampada mantenuta:** sorgente luminosa sempre attiva (non è possibile spegnerla con la rete presente).
- **Lampada mantenuta con interruttore:** la sorgente luminosa può essere spenta (è possibile spegnerla con la rete presente).
- **Auto-test regolabile:** (autoest abilitato).
- **Intensità in modalità emergenza regolabile (intensità luminosa modificabile in emergenza):** non utilizzata per lampade DiCube.
- **Modalità inibizione hardware:** Riservato per usi futuri.
- **Modalità di indirizzamento manuale:** Riservato per usi futuri.
- **Modalità Riposo terminabile via software:** possibilità di spegnere la fonte luminosa quando il dispositivo è entrato in emergenza, se il locale non è in servizio per preservare la carica della batteria.

Stato delle luci di emergenza

- **Modalità inibizione attiva:** la funzione "Inibizione" è attiva. La lampada non si accende in emergenza alla prima mancanza rete per preservare la carica della batteria quando il locale è fuori servizio.
- **Test funzionale completato:** Test funzionale terminato, in attesa che Exiway Smart Hub riconosca questo stato e lo azzeri.
- **Test durata completato:** Test di durata terminato, in attesa che Exiway Smart Hub riconosca questo stato e lo azzeri.
- **Batteria completamente carica:** batteria carica al 100%.
- **Test funzionale in sospenso:** Comando di Test funzionale ricevuto ma il dispositivo è in emergenza o ha la batteria non carica per effettuare il test.
- **Test durata in attesa:** Comando di Test funzionale ricevuto ma il dispositivo è in emergenza o ha la batteria non carica per effettuare il test.
- **Identificazione attiva:** il dispositivo si sta identificando (fonte luminosa si accende e spegne con la rete presente).
- **Indirizzata manualmente:** (Segnalazione non utilizzata per lampade DiCube).

Guasti

- **Circuito difettoso:** Guasto nel circuito del dispositivo.
- **Durata nominale non raggiunta:** Autonomia nominale non raggiunta durante un test di durata.
- **Guasto alla batteria:** Possibile guasto alla batteria.
- **Anomalia lampada rilevata durante la modalità emergenza:** Sorgente luminosa con intensità fuori dalla finestra dei valori di fabbrica.
- **Test funzionale non eseguito entro il tempo previsto:** Comando di Test funzionale non ricevuto da 28 giorni o è stato ricevuto ma il dispositivo non può effettuare il test da almeno 7 giorni.
- **Test funzionale non eseguito entro il tempo previsto:** Comando di test di durata non ricevuto da un anno o è stato ricevuto ma non può effettuare il test da almeno 7 giorni.
- **Test funzionale fallito:** Il test funzionale è fallito (la lampada non garantisce l'accensione in emergenza).
- **Test durata fallito:** Il test funzionale è fallito (la lampada non garantisce l'accensione in emergenza o si accende ma la durata dell'accensione è inferiore al valore nominale).

Modalità Funzionamento

- **Modalità Riposo attiva:** Sorgente luminosa è spenta durante l'assenza rete.
- **Alimentazione da rete elettrica attiva:** Alimentazione di rete presente (la batteria può essere mantenuta carica).
- **Modalità emergenza attiva:** Mancanza rete, sorgente luminosa accesa con batteria.
- **Modalità emergenza ancora attiva dopo il ripristino della rete:** Alimentazione di rete presente dopo una emergenza ma il dispositivo rimane ancora per un tempo in emergenza (rientro ritardato).
- **Test funzionale in corso:** Test funzionale in corso.
- **Test durata in Corso:** Test di durata in corso.
- **Modalità inibizione hardware attiva:** Riservato per usi futuri.
- **Lampada mantenuta con interruttore accesa:** Riservato per usi futuri.

Aggiuntivo

- **Stato carica batteria.**
- **Durata test di autonomia:** Autonomia rilevata all'ultimo test di durata.
- **Ore di funzionamento lampada in modalità emergenza:** Questo campo registra il numero totale di ore in cui la lampada ha funzionato in modalità di emergenza (per la norma alla prima emergenza il contatore si porta a 1 ora). Arrivato a 254 ore il contatore si resetta.
- **Ore di funzionamento totali:** Questo campo registra il numero totale di ore in cui la lampada è stata accesa, indipendentemente dalla modalità (normale o emergenza). (Per la norma il contatore si porta a 4 ore alla prima accensione). Arrivato a 1016 ore il contatore si resetta.
- **Durata nominale:** Durata dell'autonomia nominale in emergenza.

4.9 Impostazioni

Dalla schermata principale è possibile accedere a tutte le impostazioni di sistema tramite il pulsante “Impostazioni”. Dalla schermata che compare successivamente, è possibile accedere ai seguenti menu:

- **Generale:** Impostazione di Gruppi di dispositivi, pianificazioni test, utenti e ruoli, configurazione email, notifiche e impostazione dell’ora.
- **Configurazione Rete:** Impostazioni per la connessione alla rete Ethernet, Wi-Fi e Modbus.
- **Configurazione Rapida:** Procedura guidata per una messa in funzione rapida di Smart Hub e dell’installazione.
- **Exiway Smart Console:** Configurazione delle Smart Console e configurazione automatica o manuale delle singole linee e dispositivi DALI.
- **Gestione I/O:** Configurazione degli ingressi e delle uscite digitali e analogiche del dispositivo.
- **Gestione mappe:** Gestione mappe grafiche (importazione file grafici .png e attribuzione di nome e descrizione).
- **Aggiornamento firmware:** Aggiornamento Firmware della Smart Hub. Aggiornamento firmware delle Smart Console. Ricerca di versioni aggiornate dei FW.
- **Backup e ripristino:** Salvataggio e ripristino della configurazione del sistema.

4.9.1 Generale

Impostazioni > Generale

Dalla pagina “Impostazioni Generali” è possibile accedere:

- **Gruppi:** Configura gruppi di dispositivi per semplificare la gestione.
- **Pianificazioni:** Configura le pianificazioni per la gestione dei dispositivi.
- **Utenti:** Configura gli utenti e il livello di accesso.
- **Configurazione Email:** Imposta SMTP e altre impostazioni di posta elettronica.
- **Notifiche e-mail:** Abilita/disabilita notifiche.
- **Data e ora:** Imposta l’orario di Exiway Smart Hub.
- **Safe time:** Finestra temporale in cui possono essere eseguiti i test programmati da calendario. Se l’ora di start e stop coincidono, i test possono essere svolti lungo tutta la giornata.

Gruppi dispositivi

Impostazioni > Generale > Gruppi

Accedendo a questa pagina è possibile creare e gestire gruppi di dispositivi.

I gruppi Group0, Group1, Group2 sono i gruppi creati di default. Dopo la messa in funzione dell’impianto, Exiway Smart Hub assegna automaticamente i dispositivi a questi gruppi per la programmazione dei test periodici. Nello specifico:

- **Group1:** comprende tutti i dispositivi dell’impianto. Exiway Smart Hub utilizzerà questo gruppo per mandare un test funzionale a tutti dispositivi.
- **Group2:** comprende tutti i dispositivi dell’impianto con progressivo dispari. Exiway Smart Hub utilizzerà questo gruppo per mandare un test di durata solo a questi dispositivi.
- **Group3:** comprende tutti i dispositivi dell’impianto che hanno progressivo pari. Exiway Smart Hub utilizzerà questo gruppo per mandare un test di durata solo a questi dispositivi.

Si raccomanda la modifica dei gruppi di default solo a persone competenti. I gruppi di default garantiscono la gestione dei test in conformità con la EN 50172, EN 62034. Ogni variazione può compromettere la conformità dell'impianto agli standard di riferimento per l'illuminazione di Emergenza.

Con il tasto "Nuovo" è possibile aggiungere un nuovo gruppo e associare a questo gruppo le lampade commissionate desiderate. Per ogni riga visualizzata si ha:

- Nome.
- Descrizione.

NOTA: Azioni; il simbolo con tre punti, selezionabile, permette di:

- Modificare il gruppo:
 - Inserire il nome del gruppo
 - Aggiungere una descrizione del gruppo
 - Selezionare il dispositivo tra quelli commissionati che farà parte del gruppo
- Selezionare l'ingresso da associare al gruppo.
- Eliminare il gruppo.

NOTA: Invia comando (selezionabile) al gruppo di dispositivi selezionato (vedere il capitolo "Informazioni dispositivo" sulla spiegazione dei comandi).

Pianificazioni

Impostazioni > Generale > Pianificazioni

La pagina permette di creare e gestire pianificazioni legate a gruppi di dispositivi.

Esistono 3 pianificazioni di default che permettono di effettuare:

- un test funzionale a tutti i dispositivi.
- un test di durata per dispositivi con indirizzo DALI dispari.
- un test di durata per dispositivi con progressivo pari.

Il tasto "Nuovo" permette di creare una nuova pianificazione entrando nella pagina "Nuova Pianificazione".

In "Azioni" è possibile modificare la pianificazione o eliminarla.

Nuova pianificazione /Modifica pianificazione

Impostazioni > Generale > Nuova Pianificazione

Accedendo a questa pagina è possibile inserire le seguenti informazioni relative alle pianificazioni:

- **Nome Pianificazione:** Il nome della pianificazione.
- **Descrizione:** Descrizione dettagliata della pianificazione.
- **Obiettivo:** Selezionare il gruppo da associare alla pianificazione.
- **Tipo:** Specifica il tipo di pianificazione tra i seguenti:
 - **Test funzionale:** effettua un test funzionale al gruppo selezionato con periodicità in giorni.
 - **Test durata:** effettua un test di durata al gruppo selezionato con periodicità in settimane.
 - **Personalizzato:** è possibile scegliere di abilitare l'invio di un comando personalizzato al gruppo decidendo quando inviarlo.
- **Ora:** L'ora in cui la pianificazione deve essere eseguita.
 - Alla prima messa in funzione verrà eseguito un test funzionale dopo 20h dall'ora in cui è stato inviato l'indirizzamento delle lampade. Dopo 24h dall'indirizzamento iniziale verrà eseguito un test di durata delle lampade numerate dispari. Dopo 48h dall'indirizzamento iniziale verrà eseguito un test di durata delle lampade numerate pari. Dopo queste verifiche iniziale

i test previsti nel calendario verranno effettuati con l'orario impostato nel campo Ora.

- **Ripeti:** Indica la frequenza di ripetizione della pianificazione.
- **Ripeti ogni (solo per pianificazioni personalizzate):** La frequenza con cui la pianificazione deve essere ripetuta (giorno, settimana, mese).
- **Abilitato (solo per pianificazioni personalizzate):** Indica se la pianificazione è attiva o disattivata.
- **Comando (per pianificazioni personalizzate):** L'azione che deve essere eseguita dalla pianificazione è possibile scegliere tra:
 - Inibizione.
 - Reset Inibizione.
 - Spegnimento sorgente luminosa.
 - Accensione sorgente luminosa.
- **Data e ora pianificata:** Informazioni sulla data e l'ora dell'ultima azione eseguita e della prossima azione programmata.
 - **Ultima esecuzione:** Data e ora in cui è stata eseguita l'ultima azione.
 - **Prossima esecuzione:** Data e ora in cui sarà eseguita la prossima azione associata al gruppo. Questa azione è indipendente dal valore indicato nel campo "Ora". L'azione successiva verrà schedulata in accordo con quanto indicato nel campo "Ora" e "Ripeti". Questo campo è obbligatorio per avviare la pianificazione.

Utenti

Impostazioni > Generale > Utenti

La pagina permette di gestire gli utenti e i livelli di accesso alle pagine.

NOTA: Solo chi ha il profilo Amministratore può accedere a questa sezione per modificare la lista di utenti.

Per ogni riga utente presente nella lista mostrata è possibile effettuare delle azioni, ovvero:

- Modificare le informazioni dell'utente o eliminare la riga dell'utente. Le modifiche che si possono effettuare sono:
 - **Nome:** Il nome dell'utente.
 - **Ruolo:** Il ruolo dell'utente, che può essere:
 - Amministratore (ha tutti i permessi)
 - Utente (permessi limitati)
 - Visitatore (solo permesso di visualizzazione)
 - **Email:** L'indirizzo email dell'utente.
 - **Nome utente:** Il nome utente utilizzato per l'accesso.
 - **Password:** La password dell'utente.
 - **Scadenza password:** La data di scadenza della password.
- Gestire gli utenti.

Con "Nuovo" si entra nella pagina di inserimento di un nuovo utente, dove è possibile inserire le seguenti informazioni:

- **Nome:** Indica il nome dell'utente.
- **Ruolo:** Il ruolo o livello di autorizzazione dell'utente può essere:
 - Amministratore (ha tutti i permessi e la possibilità di creare nuovi utenti).
 - Utente (ha tutti i permessi ma non è possibile creare nuovi utenti).
 - Visitatore (solo permesso di visualizzazione).
- **Email:** L'indirizzo email dell'utente.

- **Nome utente:** Il nome utente utilizzato per l'accesso.
- **Password:** La password dell'utente.
- **Ripeti password:** La password deve essere ripetuta per conferma.

Configurazione Email

Impostazioni > Generale > Configurazione Email

La pagina permette di gestire la configurazione di un'email.

La mail può essere usata per creare una nuova password o per abilitare l'invio di notifiche dell'impianto.

- **Nome utente SMTP:** indirizzo mail.
- **Password SMTP:** password mail (nelle impostazioni di posta del provider, creare PW per l'applicazione Smart Hub).
- **Server SMTP:** indirizzo del server smtp.
- **Porta SMTP:** porta smtp.
- **Autenticazione SMTP:** (StartTLS, TLS, nessuna).
- **Ritentativi SMTP.**
- **Timeout SMTP.**

Notifiche e-mail

Impostazioni > Generale > Notifiche

È possibile scegliere per quali eventi inviare una mail di notifica.

Data e ora

Impostazioni > Generale > Data e ora

La pagina permette di gestire l'orario di Exiway Smart Hub. Tramite l'opzione "Sincronizza ora locale"; il sistema acquisisce data e ora del computer collegato alla pagina Web.

In alternativa, l'opzione "Usa server NTP" abilita o disabilita la sincronizzazione automatica dell'ora tramite un server NTP (Network Time Protocol). Se abilitata, il sistema aggiornerà automaticamente l'ora e la data da un server NTP altrimenti è utilizzato l'orologio interno a Exiway Smart Hub. È possibile indicare:

- **Server NTP primario:** L'indirizzo del server NTP principale a cui il sistema si conetterà per la sincronizzazione dell'ora.
- **Server NTP secondario:** L'indirizzo del server NTP secondario, utilizzato come backup nel caso in cui il server primario non sia disponibile.

Impostazioni > Generale > Safe time

- **Safe Time:** finestra temporale in cui possono essere eseguiti i test programmati da calendario. Se l'ora di start e stop coincidono, i test possono essere svolti lungo tutta la giornata.

4.9.2 Configurazione di Rete

Impostazioni > Configurazione Rete

Dalla pagina “Configurazione di rete” è possibile accedere alle pagine:

- **ETH1:** Configura la porta Ethernet principale (Eth1 in Exiway Smart Hub) per la connessione alla rete LAN. Da utilizzare per la visualizzazione delle pagine web di Exiway Smart Hub o per il collegamento di un Client Modbus verso Exiway Smart Hub (EcoStruxure Building Operation o software di terze parti).
- **ETH2:** Configura la porta Ethernet secondaria (Eth2 in Exiway Smart Hub) per la connessione con Exiway Smart Console.
- **WIFI:** Configura la rete wireless per l'Access Point di Exiway Smart Hub.
- **Impostazioni interfacce:** Impostazioni del protocollo Modbus.

Configurazione Ethernet Primaria

Impostazioni > Configurazione Rete > Configurazione ETH1

La pagina permette di configurare la porta Ethernet principale (Eth1) per la connessione alla rete LAN e accedere alle pagine web di Exiway Smart Hub o per fornire il collegamento ad un Modbus Client. Nella pagina è possibile visualizzare:

- **Abilitato:** Indica se l'interfaccia Ethernet è abilitata o disabilitata. Se abilitata, la scheda di rete è attiva e può comunicare con altri dispositivi.
- **Stato:** Lo stato attuale della connessione Ethernet, che può essere “Connesso” o “Disconnesso”.
- **Collegamento:** Lo stato del collegamento fisico alla rete Ethernet, che può essere “Connesso” o “Disconnesso”.
- **DHCP:** Selezionando “IP dinamico”, l'indirizzo IP, la subnet mask, il gateway e i server DNS vengono assegnati automaticamente da un server DHCP presente nella rete. Selezionando “IP statico”, è necessario inserire manualmente questi parametri.
- **Indirizzo IP:** L'indirizzo IP assegnato all'interfaccia Ethernet.
- **Indirizzo MAC:** L'indirizzo MAC (Media Access Control) univoco della scheda di rete.
- **Subnet mask:** La subnet mask utilizzata per definire la dimensione della rete.
- **Gateway:** L'indirizzo IP del gateway predefinito, utilizzato per comunicare con altre reti.
- **DNS Primario:** L'indirizzo IP del server DNS primario, utilizzato per la risoluzione dei nomi di dominio.
- **DNS Secondario:** L'indirizzo IP del server DNS secondario, utilizzato come backup nel caso in cui il server primario non sia disponibile.

Configurazione Ethernet Secondaria

Impostazioni > Configurazione Rete > Configurazione ETH2

La pagina permette di configurare la porta per il collegamento con Exiway Smart Console (Eth2). Nella pagina è possibile visualizzare/modificare:

- **Abilitato:** Indica se l'interfaccia Ethernet secondaria è abilitata o disabilitata. Se abilitata, la scheda di rete è attiva e può comunicare con altri dispositivi.
- **Stato:** Lo stato attuale della connessione Ethernet secondaria, che può essere "Connesso" o "Disconnesso".
- **Collegamento:** Lo stato del collegamento fisico alla rete Ethernet secondaria, che può essere "Connesso" o "Disconnesso".
- **Indirizzo IP:** L'indirizzo IP assegnato all'interfaccia Ethernet secondaria.
- **Subnet mask:** La subnet mask utilizzata per definire la dimensione della rete secondaria.
- **Gateway:** L'indirizzo IP del gateway predefinito per la rete secondaria, utilizzato per comunicare con altre reti.
- **Indirizzo MAC:** L'indirizzo MAC (Media Access Control) univoco della scheda di rete secondaria.

NOTA: è necessario che la subnet di appartenenza di ETH2 sia differente da quella di ETH1. In caso contrario il dispositivo disabilita la comunicazione sulla porta.

Configurazione WIFI

Impostazioni > Configurazione Rete > Configurazione WIFI

La pagina permette di configurare l'Access Point di Exiway Smart Hub.

- **Wifi abilitato:** Abilita o disabilita la funzionalità Wi-Fi. Se abilitata, il dispositivo può abilitare l'Access Point di Exiway Smart Hub.
- **Stato:** Lo stato attuale della connessione Wi-Fi, che può essere "Connesso" o "Disconnesso".
- **SSID (Service Set Identifier):** Nome della rete Wi-Fi a cui connettersi.
- **Password:** Password della rete Wi-Fi a cui connettersi.
- **Indirizzo MAC:** L'indirizzo MAC (Media Access Control) univoco della scheda di rete Wi-Fi.
- **Sicurezza:** Il tipo di sicurezza utilizzato dalla rete Wi-Fi, come WPA2 o WEP.
- **AP abilitato e relativo stato**

Impostazioni interfacce

Impostazioni > Configurazione Rete > Impostazioni interfacce

Dalla schermata è possibile accedere alle pagine:

- **Interfaccia Console ETH:** Questa opzione configura il dispositivo come un client Modbus TCP nel caso in cui Exiway Smart Console sia collegato a Exiway Smart Hub tramite Ethernet2. In questa modalità, il dispositivo può inviare richieste (lettura o scrittura) al dispositivo Exiway Smart Console per ottenere o modificare dati.
- **Interfaccia BMS:** Questa opzione configura il dispositivo come un server Modbus TCP. In questa modalità, Exiway Smart Hub è in grado di ricevere richieste da client Modbus TCP (EcoStruxure Building Operation e software di terze parti) e di fornire i dati richiesti o eseguire le azioni richieste. È utile per dispositivi che forniscono dati o funzionalità ad altri dispositivi (client) sulla rete Ethernet.

- **Interfaccia Console RS485:** Questa opzione permette di variare i parametri di comunicazione RS485 di default, nel caso in cui la comunicazione tra Exiway Smart Hub e Exiway Smart Console sia tramite il BUS RS485. La stessa configurazione dei parametri dovrà essere presente in tutti i dispositivi Exiway Smart Console connessi a Exiway Smart Hub.

Interfaccia Console ETH

Impostazioni > Configurazione Rete > Impostazioni interfacce > TCP Client

La pagina permette di configurare la comunicazione verso Exiway Smart Console tramite Ethernet.

Nella pagina è possibile visualizzare/modificare:

- **Abilitato:** Questa casella di controllo abilita o disabilita la funzionalità Modbus TCP Client. Se selezionata, il dispositivo è configurato per operare come client Modbus TCP e può quindi inviare richieste a Exiway Smart Console.
- **Porta:** Questo menù a tendina permette di selezionare la porta di rete utilizzata per la comunicazione Modbus TCP.
- **Timeout:** Questo campo numerico specifica il timeout massimo (in secondi) che il client Modbus TCP attende una risposta dal server.

Interfaccia BMS

Impostazioni > Configurazione Rete > Impostazioni interfacce > TCP Server

La pagina permette di configurare la comunicazione Modbus TCP server per dispositivi Modbus Client (EcoStruxure Building Operation o software di terze parti). Nella pagina è possibile visualizzare/modificare:

- **Abilitato:** Questa casella di controllo abilita o disabilita la funzionalità Modbus TCP Server. Se spuntata, il dispositivo è configurato per operare come server Modbus TCP e può ricevere richieste da client Modbus TCP.
- **Porta:** Questo campo numerico specifica il numero di porta TCP utilizzata per la comunicazione Modbus. Il valore predefinito standard per Modbus TCP è 502.
- **Indirizzo dispositivo:** Questo campo numerico specifica l'indirizzo del dispositivo Modbus. In una rete Modbus, ogni dispositivo deve avere un indirizzo univoco.
- **Server Modbus:** Questo menù a tendina offre due modalità di funzionamento del server Modbus. Con l'opzione Exiway Smart System è possibile utilizzare i registri di sistema di Exiway Smart System. Un'altra modalità è la retrocompatibilità con gli indirizzi utilizzati dalla centralina precedente (Exiway Smart Control).

Interfaccia Console RS485

Impostazioni > Configurazione Rete > Impostazioni interfacce > RS485

La pagina permette di configurare la comunicazione Modbus RS-485 di Exiway Smart Hub la connessione seriale con Exiway Smart Console. Nella pagina è possibile visualizzare/modificare:

- **Abilitato:** La casella di controllo “Enabled” (abilitato) permette di attivare o disattivare la comunicazione Modbus RTU sulla porta RS485.
- **Porta:** Il menù a tendina “Port” (porta) specifica quale porta fisica del dispositivo viene utilizzata per la comunicazione RS485.
- **Velocità:** Il campo numerico “Birate” indica la velocità di trasmissione dei dati sulla linea RS485.
- **Parità:** Il menù a tendina “Parity” (parità) specifica il tipo di controllo di parità utilizzato per rilevare errori di trasmissione. Le opzioni disponibili sono solitamente “None” (nessuna), “Even” (pari) e “Odd” (dispari).
- **Bit di stop:** Il menù a tendina “Stopbits” (bit di stop) specifica il numero di bit di stop utilizzati per segnalare la fine di un byte di dati. Le opzioni comuni sono 1 o 2.
- **Timeout:** Questo campo numerico specifica il timeout massimo (in secondi) che il client Modbus TCP attende una risposta dal server.

ATTENZIONE: Un timeout inferiore a 10 secondi è sconsigliato.

4.9.3 Configurazione rapida

Impostazioni > Configurazione rapida

La pagina permette di inserire le principali informazioni che servono per avviare Exiway Smart Hub e per eseguire un primo indirizzamento automatico delle lampade con il fine di verificare l'integrità e la correttezza dell'installazione.

Selezionando **Avanti** si accede alla pagina iniziale di avvio procedura, per poi proseguire nei seguenti passi:

1. **Configurazione del sito:** In questa sezione è possibile impostare:
 - a. **Nome del sito.**
 - b. **Indirizzo.**
 - c. **Città.**
 - d. **CAP:** Il codice di avviamento postale.
 - e. **Paese.**
 - f. **Nome della persona di riferimento:** Il nome della persona di riferimento.
 - g. **Email della persona di riferimento:** L'indirizzo email della persona di riferimento.
 - h. **Inizio Safe time / Fine Safe time:** finestra temporale in cui possono essere eseguiti i test programmati da calendario. Se l'ora di start e stop coincidono, a meno di un minuto, i test possono essere svolti lungo tutta la giornata.

Premendo **Salva** è possibile salvare le informazioni.

2. **Configurazione di Exiway Smart Hub:** in questa sezione è possibile impostare:
 - a. **Nome di Exiway Smart Hub:** associare a Exiway Smart Hub un nome identificativo.
 - b. **Descrizione:** associare a Exiway Smart Hub una descrizione.
 - c. **Posizione:** associare una posizione descrittiva a Exiway Smart Hub.
3. **Selezionare l'architettura.**
4. **Configurazione Exiway Smart Console:** premendo i tasti:
 - a. **Nuovo:** Verrà aggiunta una riga nuova per inserire un nuovo Exiway

Smart Console.

- b. **Impostazioni Eth2:** È possibile impostare i parametri ethernet di Exiway Smart Hub per la comunicazione verso i Exiway Smart Console.
- c. **Impostazioni RS485**
- d. L'elenco fornisce per ogni Exiway Smart Console:
 - **Nome:** Il nome di Exiway Smart Console
 - **Descrizione:** Una descrizione di Exiway Smart Console
 - **Stato:** Lo stato attuale Exiway Smart Console, che può essere "Connesso" o "Disconnesso" al sistema Exiway Smart Hub
 - Il pulsante:
 - » **Informazioni:** fornisce le informazioni dettagliate di Exiway Smart Console
 - » **Connessione:** è possibile selezionare se la connessione di Exiway Smart Hub verso Exiway Smart Console è RS232 o RS485 o Ethernet e indicare dove richiesto l'indirizzo o numero del dispositivo
 - » **Comando:**
 - Seleziona su quale linea di Exiway Smart Console inviare il comando selezionato a tutti i dispositivi collegati (comandi broadcast).
 - **Richiama massimo:** accensione lampade con funzionamento permanente.
 - **Spento:** spegnimento lampade con funzionamento permanente.
 - **Avvia identificazione:** accensione e spegnimento continuo dei dispositivi. La funzione si arresta con il comando "Stop".
 - **Riposo:** Se il dispositivo è acceso in emergenza è possibile spegnerlo per preservare lo stato di carica delle batterie.
 - **Reset modalità inibizione/riposo:** permette di riaccendere il dispositivo spento in precedenza con il comando di "Riposo".
 - **Pulisci indirizzo:** cancella gli indirizzi di tutti i dispositivi collegati.
 - **Simbolo dei tre punti:** per modificare le proprietà della Exiway Smart Console.
 - **Nome controller:** Il nome della Exiway Smart Console
 - **Descrizione console:** Una descrizione della Exiway Smart Console

5. **Messa in servizio:** Premendo "Inizio" è possibile iniziare il processo di indirizzamento di tutti i dispositivi collegati a Exiway Smart Console:
 - Tutti i dispositivi che avevano precedentemente un indirizzo DALI lo perderanno per riceverne uno nuovo.
 - Durante l'indirizzamento è possibile vedere l'avanzamento dei dispositivi trovati tra le linee.
 - Il tasto "Interrompi la messa in servizio" consente di fermare l'indirizzamento.

Al termine dell'indirizzamento si avrà l'elenco dei dispositivi DiCube trovati.

Premendo "Fine" Exiway Smart Hub creerà una pianificazione dei test funzionale, Durata per dispositivi dispari, Durata per dispositivi pari. (vedere il capitolo "Pianificazioni").

Per la procedura completa di configurazione guidata, fare riferimento al capitolo 5 della presente guida.

4.9.4 Exiway Smart Console

Impostazioni > Exiway Smart Console

La pagina permette di configurare i dispositivi Exiway Smart Console connessi. Nella pagina è possibile eseguire comandi e visualizzare le informazioni di ciascun dispositivo.

- **Nuovo:** aggiunge una nuova Exiway Smart Console da collegare al sistema Exiway Smart Hub.
- **Impostazioni Eth2:** collegamento per accedere alle impostazioni di rete Ethernet 1 di Exiway Smart Hub.
- **Tabella:**
 - **Nome:** nome associato a Exiway Smart Console.
 - **Descrizione:** Breve testo descrittivo da associare al dispositivo Exiway Smart Console. Ad esempio, il campo potrebbe contenere una descrizione della posizione di Exiway Smart Console o una descrizione della parte di impianto associata a Exiway Smart Console (e.g. Primo Piano).
 - **Stato:** Indica se la connessione tra Exiway Smart Hub e Exiway Smart Console è attiva oppure no. Nel caso in cui sia indicato “non Connesso” è necessario verificare che la connessione fisica tra Exiway Smart Hub e Exiway Smart Console sia corretta e anche che i parametri di comunicazione tra i due dispositivi sia allineata e coerente con la connessione fisica.
- **Informazioni:** Permette di visualizzare informazioni più approfondite su Exiway Smart Console.
- **Connessione:** Imposta nel dispositivo Exiway Smart Hub i parametri per comunicare con Exiway Smart Console selezionata:
 - Impostare il protocollo di comunicazione verso Exiway Smart Console (RS232, RS485, Ethernet).
 - **L'indirizzo del dispositivo varia in base al tipo di connessione:** è un indirizzo IP se la connessione avviene tramite Ethernet, oppure è un ID se la connessione utilizza RS485.
- **Comando:** Possibilità di inviare i seguenti comandi al dispositivo Exiway Smart Console su una linea o su entrambe:
 - Accensione / spegnimento della sorgente luminosa del dispositivo.
 - Identificazione del dispositivo.
 - Riposo del dispositivo acceso in emergenza per preservare la carica delle batterie.
 - Riattivazione del dispositivo precedentemente spento con il comando “Riposo”.
 - Cancellazione degli indirizzi di tutti i dispositivi collegati.
 - Modifica delle proprietà della Exiway Smart Console.
- **Messa in servizio:** Funzione per configurare la linea.
- **Pulsante con tre punti:** Modifica del nome, descrizione di Exiway Smart Console e cancellazione di Exiway Smart Console.

Messa in servizio

Impostazioni > Exiway Smart Console > Messa in servizio

Questa pagina permette di aggiungere i dispositivi nelle linee di Exiway Smart Console. Nella pagina è possibile trovare:

- **Filtro:** filtra i dispositivi visualizzati in base ai criteri:
 - **Linee:** una o più linee di appartenenza.
 - **Stato:** elenco dispositivi che sono in uno stato specifico.
- **Ferma identificazione:** interrompe tutti i comandi di identificazione attualmente in corso.
- **Comandi di ricerca e indirizzamento:** in questa sezione è possibile selezionare il tipo di indirizzamento, specificare la linea su cui intervenire e scegliere se aggiungere nuovi dispositivi, cercare quelli già indirizzati oppure reindirizzarli tutti. Il tipo di comando può essere:
 - **Automatico:** avvia una procedura di indirizzamento automatico, nel quale non è possibile scegliere l'indirizzo da associare ai singoli dispositivi.
 - **Sequenziale:** avvia una procedura di indirizzamento manuale dove si può decidere di assegnare l'indirizzo proposto al dispositivo selezionandolo (tramite laser o pulsante). Solo per i dispositivi Exiway DiCube (vedere le istruzioni di questo prodotto).
- **Messa in servizio:** cancella gli indirizzi dei dispositivi presenti sulla linea e procede con un nuovo indirizzamento, creando una nuova pianificazione di test.
- **Aggiungi nuova lampada:** attribuisce l'indirizzo DALI ad un nuovo dispositivo aggiunto alla linea. La pianificazione dei test riparte dal momento dell'aggiunta del nuovo indirizzo.
- **Righe per pagina:** aggiunge nuovi dispositivi alla linea che hanno già un indirizzo.
- **Acquisisci indirizzi:** opzione per impostare il numero di righe (dispositivi) da visualizzare per pagina e navigare tra le pagine che elencano i dispositivi collegati alle linee della Exiway Smart Console selezionata.
- **Tabella con Colonne:**
 - **#:** Numero di riga del dispositivo.
 - **Dispositivo:** numero composto da indirizzo console.linea.indirizzo dali dell'apparecchio.
 - **Descrizione:** Descrizione dispositivo.
 - **Linea:** Numero della linea dove il dispositivo è collegato.
 - **Stato:** Stato attuale del dispositivo (**OK**, in allarme, ecc.).
 - **Commissionato:** Indica se il dispositivo è stato commissionato.
 - **Indirizzo DALI:** Indirizzo attribuito a ciascun dispositivo collegato.
- **Azioni:**
 - **Tre punti:** È possibile aggiungere / modificare la descrizione associata al dispositivo.
 - **Identificazione:** Invia al dispositivo un comando di identificazione.
 - **Pulisci indirizzo:** Cancella l'indirizzo DALI del dispositivo.
 - **Cambia indirizzo:** Permette di modificare l'indirizzo DALI di un dispositivo già indirizzato.

4.9.5 Gestione I/O

Impostazioni > Gestione I/O

La pagina visualizza l'elenco degli ingressi e uscite disponibili per Exiway Smart Hub. La pagina permette di visualizzare:

- **Nome:** Nome identificativo per l'ingresso o l'uscita.
- **Descrizione:** descrizione dell'elemento associata all'ingresso o l'uscita.
- **Abilitato:** Indica se l'ingresso è stato abilitato o disabilitato.
- **Comando/Modalità:** Mostra il comando associato all'ingresso o l'allarme/notifica associato all'uscita.
- **Azioni:** è possibile configurare l'ingresso / l'uscita.

Modifica Input

Impostazioni > Gestione I/O

La pagina permette di configurare l'ingresso selezionato.

- **Nome:** Nome o identificativo dell'ingresso (es. IN 1).
- **Descrizione:** Descrizione dell'ingresso (es. Input 1).
- **Abilitato:** Indica se l'ingresso è abilitato o disabilitato.
- **Comando/Modalità:** Non configurato / Non configurato.

Impostazioni > Gestione Input/Output > Modifica input

- **Tipo di input:** Interruttore o pulsante.
- **Aperto:**
 - **Abilitato:** Indica se la funzione "UP" è abilitata o meno (casella di controllo).
 - **Esegui il comando:** All'apertura dell'ingresso verrà inviato il comando al gruppo di dispositivi associato.
- **Chiuso:**
 - **Abilitato:** Indica se la funzione "DOWN" è abilitata o meno (casella di controllo spuntata).
 - **Esegui il comando:** Alla chiusura dell'ingresso verrà inviato il comando al gruppo di dispositivi associato.

Se si decide di utilizzare l'ingresso, impostare nella pagina di configurazione gruppo l'ingresso associato.

Modifica Output

Impostazioni > Gestione Ingressi/Uscite > Modifica output

La pagina permette di configurare un'uscita per chiudersi in caso di allarme o notifica di almeno un dispositivo.

Configurare nella pagina dei gruppi di dispositivi l'uscita corrispondente.

- **Nome:** Nome o identificativo dell'uscita (es. OUT1).
- **Descrizione:** Descrizione dell'uscita (es. Output1).
- **Abilitato:** Indica se l'uscita è abilitata o disabilitata per gestire l'allarme / notifica.
- **Posizione:** Associazione di una posizione.
- **Invertito:** Indica se l'uscita è invertita o meno:
 - Invertito **No:** Allora l'uscita si chiude se almeno un dispositivo presenta l'allarme o avviso associato. L'uscita è normalmente aperta.
 - Invertito **Si:** Allora l'uscita si apre se almeno un dispositivo presenta l'allarme o avviso associato. L'uscita è normalmente chiusa.

- **Recupera:** Stato dell'uscita all'avvio di Exiway Smart Hub (Restore off = all'avvio Exiway Smart Hub avrà l'uscita aperta, Restore on= all'avvio Exiway Smart Hub avrà l'uscita chiusa).
- **Modalità:** evento da associare all'uscita:
 - Ultimo test funzionale KO.
 - Ultimo test di durata KO.
 - Test funzionale in corso.
 - Test di durata in corso.
 - Test funzionale in attesa di essere eseguito.
 - Test durata in attesa di essere eseguito.
 - Rest mode.
 - Inibit.

4.9.6 Gestione mappe

Impostazioni > Gestione mappe

Questo menù permette di caricare una o più planimetrie dell'edificio.

La pagina permette di creare, importare e modificare le mappe su cui posizionare i dispositivi.

È possibile aggiungere mappe solo in formato .png con una dimensione massima di 1Mbyte, per un massimo di 50 immagini.

Il tasto "Aggiungi mappa" aggiunge una nuova mappa con la finestra:

- **Id**
- **Nome:** inserire il nome associato alla mappa.
- **Carica mappa:** trascinare o caricare da un percorso l'immagine della mappa (in formato ".png").
- **Descrizione:** associare una descrizione della planimetria.
- **Note:** aggiungere note opzionali.

Nella tabella presente nella pagina sono elencate le mappe caricate.

Il pulsante "Azioni" permette di modificare ed eliminare la mappa selezionata.

Mappa luci

La pagina permette di posizionare i dispositivi sulla mappa. Per il posizionamento dei dispositivi sulla mappa grafica, occorre seguire i seguenti passi:

- Nel menù a tendina Mappa corrente: selezionare una planimetria (caricata dal menù precedente).
- Selezionare l'icona del dispositivo da posizionare nella mappa e trascinarlo sull'immagine a destra. Nella colonna di sinistra è possibile vedere tutti i dispositivi associati ad Exiway Smart Hub.

Posizionando il puntatore del mouse sul simbolo “i” è possibile conoscere il nome che è stato associato al dispositivo. Cliccando sulla “i” il dispositivo si evidenzia nella mappa. Sull'icona posizionata nella mappa, cliccando con il tasto destro è possibile:

- Visualizzare i dettagli del dispositivo. Cliccando, si apre la pagina “Informazioni del dispositivo” (vedere il capitolo).
- Rimuovere il dispositivo dalla mappa.

Altre azioni che è possibile effettuare in questa pagina:

- **Zoom reset:** permette di tornare alla dimensione della planimetria iniziale se è stato modificato lo zoom.
- **Lamp Zoom In / Lamp Zoom Out:** consente di ingrandire o ridurre le icone delle lampade per adattarne la visualizzazione alla scala della mappa.
- **Rimuovere tutti i dispositivi:** cancella tutte le icone che sono posizionate nella planimetria.
- **Mostrare dispositivi:** permette di evidenziare tutti i dispositivi posizionati.
- **Salvare:** effettua il salvataggio della posizione dei dispositivi sulla planimetria.

4.9.7 Aggiornamento firmware

Impostazioni > Aggiornamento firmware

La pagina permette di aggiornare il firmware di Exiway Smart Hub e di Exiway Smart Console.

NOTA: Aggiornare sempre il sistema all'ultima versione di Firmware disponibile, effettuando prima un RIAVVIO come descritto al paragrafo 4.7.

Per evitare malfunzionamenti nella navigazione del webserver durante questa operazione si suggerisce la navigazione in modalità incognito.

Mantenere Exiway Smart Hub aggiornato garantisce l'accesso alle funzionalità più recenti e alle patch di sicurezza informatica. Per motivi di sicurezza, non è possibile installare una versione del firmware precedente rispetto alla patch di sicurezza già applicata.

- Trascinare il file del firmware o selezionare la cartella locale dove è presente.
- Premere avanti.
- Attendere il trasferimento e il riavvio di Exiway Smart Hub.

Per aggiornare il firmware di Exiway Smart Console è necessario che il collegamento tra Exiway Smart Hub e Exiway Smart Console sia Ethernet o RS485, in caso di connessione RS232 è necessario effettuare il collegamento Ethernet / RS485. (Vedere il capitolo di collegamento).

Exiway Smart Hub aggiornerà direttamente tutti i dispositivi Exiway Smart Console collegati.

- Trascinare il file del firmware o selezionare il percorso locale dove è presente il file.
- Premere avanti.
- Attendere il trasferimento e il riavvio di Exiway Smart Console.

4.9.8 Backup/Ripristino

Impostazioni > Backup e ripristino

La pagina permette di salvare in un file la configurazione attuale dell'impianto presente in Exiway Smart Hub, o di importare un file di configurazione precedentemente salvato. Dalla pagina, si possono eseguire i seguenti comandi:

- **Salva:** È possibile scaricare in un file la configurazione attuale dell'impianto presente in Exiway Smart Hub.
- **Ripristina:** Consente di caricare in Exiway Smart Hub un file di backup precedentemente scaricato per ripristinare la configurazione dell'impianto. Dopo il ripristino, Exiway Smart Hub verrà riavviato.

NOTA: Non utilizzare spazi o caratteri speciali nel nome del file.

4.9.9 Manutenzione

Visualizza per ciascuna Exiway Smart Console il numero di apparecchi collegati e lo stato degli stessi in modo cumulativo.

Il menù "**Allarmi**" fornisce la lista in ordine cronologico degli avvisi ed allarmi in essere.

Avvisi: La priorità del dispositivo è indicata con un numero ed il colore arancione:

- Test in corso (funzionale o durata).
- Test (funzionale o durata) in attesa di essere inviato.
- Inhibit.
- Rest Mode.
- Emergenza (assenza di rete di alimentazione e funzionamento del dispositivo in emergenza).

Allarme: La priorità del dispositivo è indicata con un numero ed il colore rosso:

- Allarme batteria (il livello di tensione è basso, la batteria è scollegata o fuori temperatura operativa).
- Test funzionale non passato (possibile problema di batteria o sorgente luminosa fuori dai parametri di fabbrica).Inhibit.
- Test di durata non passato (nei primi minuti è verificata la sorgente luminosa se è fuori dai parametri di fabbrica) oppure possibile problema di batteria (vedi allarme batteria) o l'autonomia in emergenza è inferiore a quella nominale
- Test (funzionale o durata) non effettuato secondo la pianificazione di default
- Dispositivo in errore di comunicazione.

Il comando "**Ferma identificazione**" consente di interrompere tutti i processi di identificazione in corso, evitando che proseguano automaticamente per un'ora.

Il menù "**Scarica**" permette di salvare due tipi di file:

- Un registro di log eventi interni di Exiway Smart Hub.
- Dati storici dei dispositivi, con la cronologia degli stati DALI dei dispositivi collegati per Exiway Smart Console, linea e indirizzo DALI.

Il menu "**Registri**" fornisce un elenco dei messaggi visualizzati sulla pagina web durante le attività della centralina.

Per ogni Exiway Smart Console è possibile selezionare il circuito 1 o 2 per visualizzare i dettagli di ciascun dispositivo o effettuare la sostituzione dello stesso nell'impianto, qualora fosse difettoso.

Sostituisci dispositivo

Manutenzione > Sostituisci

La pagina la sostituzione delle lampade e la visualizzazione dei dettagli funzionali di ciascun apparecchio. La tabella fornisce l'elenco dei dispositivi collegati alla linea di Exiway Smart Console selezionata. La tabella è dotata di filtri per la visualizzazione parziale dei dispositivi presenti. Nello specifico, è possibile filtrare i dispositivi:

- in Allarme.
- con Avviso.
- con stato ok.
- con l'errore di comunicazione nel bus dati DALI.
- che non sono commissionati.

Per ogni dispositivo è visualizzato:

- **#** : indica il progressivo assoluto del dispositivo dell'impianto (1-1280).
- **Dispositivo**: associazione del dispositivo per X, Y, Z (X=progressivo Exiway Smart Console progressivo, Y=progressivo linea Exiway Smart Console, Z= progressivo dispositivo linea).
- **Descrizione**
- **Linea**: specifica la linea che si sta visualizzando.
- **Stato**: viene visualizzato lo stato del dispositivo che può essere:
 - **Ok**: Se il dispositivo non presenta Allarmi o Avvisi a seguito delle ultime verifiche effettuate da Exiway Smart Hub.
 - **Allarme**: Il dispositivo presenta un allarme relativo alla batteria o alla sorgente luminosa, oppure un test non eseguito nel periodo pianificato.
 - **Avviso**: il dispositivo segnala che è:
 - In emergenza (assenza rete con sorgente luminosa accesa)
 - Ha ricevuto il comando di un test e in attesa di poterlo eseguire
 - Inhibit
 - Rest Mode
- **Commissionato**: indica se il dispositivo è stato indirizzato ed è nella lista dei dispositivi inclusi nella messa in funzione dell'impianto ed è verificato da Exiway Smart Hub.
- **Indirizzo DALI**: l'indirizzo associato al dispositivo durante la messa in funzione. Il valore è compreso fra 0 e 63.

Dalla pagina è possibile eseguire delle azioni:

- **Sostituisci**: Se è necessario sostituire una lampada DiCube con una nuova priva di indirizzo, premendo questo pulsante si assegna alla nuova lampada lo stesso indirizzo della vecchia.
- **Informazioni**: Fornisce informazioni dettagliate sullo stato della lampada.

5 Exiway Smart Console

5.1 Introduzione

Exiway Smart Console è un dispositivo per il controllo digitale dei dispositivi di illuminazione, implementa un doppio bus di comunicazione basato su standard DALI (IEC62386), supporta fino a 128 dispositivi (64 per linea).

Le caratteristiche principali di Exiway Smart Console sono:

- Possibilità di collegamento a Exiway Smart Hub con tre tipologie di interfaccia:
 - RS-485
 - RS-232
 - Ethernet
- Sono presenti un ingresso Gpin programmabile, un'uscita Gpout programmabile e un ingresso Sensing per rilevare la presenza rete locale.
- Exiway Smart Console è provvisto di una batteria per il funzionamento in assenza di alimentazione.

Quando l'alimentazione è presente, il Led di segnalazione è acceso e Exiway Smart Console è pienamente operativo (*dettaglio 1*).

In assenza rete Exiway Smart Console rimane operativo per tre ore (*dettaglio 2*), mantenendo attive le comunicazioni RS-232, RS-485, Ethernet e l'interfaccia locale. In questo periodo il bus può operare in modalità DALI o in modalità TBS, a seconda della configurazione.

Al termine del timer di tre ore (*dettaglio 3*) viene mantenuta attiva solamente l'interfaccia locale fino all'esaurimento della batteria (*dettaglio 4*), il bus può essere utilizzato in modalità DALI o in modalità TBS a seconda della configurazione.

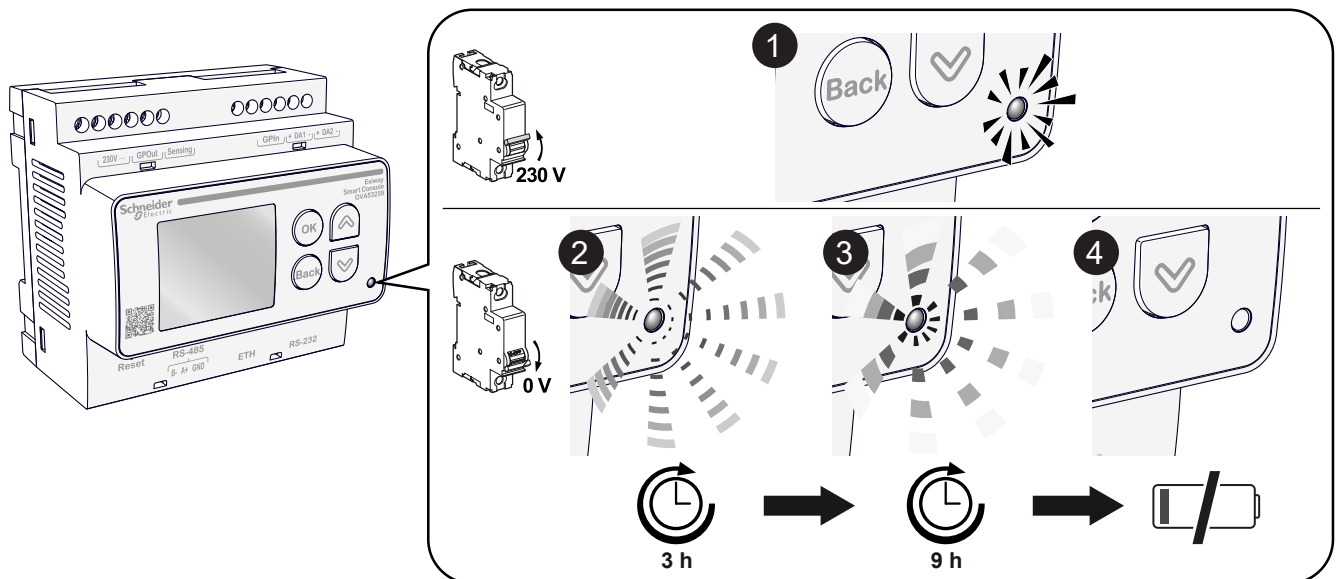

	RS-232	RS-485	Ethernet	Local Interface
②	ON	ON	ON	ON
③	OFF	OFF	OFF	ON
④	OFF	OFF	OFF	OFF

L'interfaccia locale rimane attiva per cinque minuti dopo qualsiasi interazione. Trascorso questo periodo, il dispositivo entra in modalità basso consumo e il display si spegne. Qualsiasi pressione sui pulsanti riattiva il dispositivo.

Exiway Smart Console è dotato di un display che consente di visualizzare informazioni relative allo stato di funzionamento degli apparecchi ad essa collegati. È possibile inoltre eseguire una serie di comandi sulle linee controllate da Exiway Smart Console.

5.2 Menù

Di seguito è riportata la descrizione del Menù di Exiway Smart Console.

5.2.1 Monitor Linea



Questa sezione non è disponibile se l'interfaccia di comunicazione selezionata è RS232.

Linea Generale

Menù > Monitor Linea > Linea 1(o 2) Generale

Permette di visualizzare le seguenti informazioni relative alla singola linea.



- **Indirizzati:** numero di dispositivi indirizzati sulla linea.
- **Attivi:** numero di dispositivi connessi e attivi sulla linea.
- **Emergenza:** numero di dispositivi sulla linea nello stato di Emergenza.
- **Funzionale fallito:** numero di dispositivi sulla linea che riportano test Funzionale fallito.
- **Autonomia fallito:** numero di dispositivi sulla linea che riportano test Autonomia fallito.

Scorrere con   fino al campo desiderato,  per tornare indietro.

Allarmi Linea

Menù > Monitor Linea > Allarmi Linea

Permette di visualizzare la lista degli allarmi dei dispositivi indirizzati sulla singola linea.

Premere   per scorrere,  per tornare indietro.





Linea Avanzato

Menù > Monitor Linea > Lina Avanzato

Visualizza graficamente lo stato della linea. Ciascuna casella riporta lo stato del dispositivo assegnato all'indirizzo indicato al suo interno (da 0 a 63):

- **Grigio:** dispositivo non indirizzato.
- **Verde:** dispositivo indirizzato e attivo.
- **Giallo:** dispositivo indirizzato ma non attivo.
- **Rosso:** fault sul dispositivo (Test funzionale, Test di Autonomia, Batteria disconnessa).
- **Blu:** dispositivo in modalità di Emergenza.

Premendo sulla casella di un determinato indirizzo, si visualizzano le informazioni dettagliate del dispositivo associato.

Scorrere con   fino al campo desiderato,  per selezionare.  per tornare indietro.

5.2.2 Comandi

Menù > Comandi

Il set di comandi a disposizione in assenza rete dipende dal paese selezionato, dalla configurazione del bus in emergenza e dal tipo di interfaccia impostata.

Le impostazioni per i comandi sono:

- **Linea:** permette di selezionare su quale linea mandare il comando.
- **Comando:** permette di selezionare il comando desiderato:

(comandi DALI)

- **OFF:** comando DALI OFF.
- **ON MAX:** comando di accensione dispositivo al livello massimo.
- **IDENTIFICA:** comando per l'identificazione dei dispositivi. I dispositivi che ricevono il comando lampeggiano. L'azione dura 30 minuti, per interrompere utilizzare il comando STOP IDENTIFICA.
- **CICLO ON OFF:** comando che alterna lo stato ON e OFF (questa azione non garantisce che i dispositivi si riportino allo stato che precedeva la ricezione del comando). L'azione dura 30 minuti, per interrompere utilizzare il comando STOP IDENTIFICA.
- **STOP IDENTIFICA:** comando per interrompere l'identificazione dei dispositivi.
- **RIPOSO:** comando per mettere nello stato di riposo i dispositivi nello stato di Emergenza in assenza rete, o interrompe l'allarme incendio in presenza rete (se attivo).
- **ACCENSIONE:** comando per ripristinare lo stato di Emergenza del dispositivo.
- **TEST FUNZIONALE:** comando per eseguire test funzionale.
- **TEST AUTONOMIA:** comando per eseguire test di autonomia.
- **FERMA TEST:** comando per interrompere l'esecuzione di un test in corso.
- **INDIRIZZA TUTTI:** comando per eseguire l'indirizzamento sulla linea.
- **INDIRIZZA NUOVO:** comando per eseguire l'indirizzamento dei dispositivi non indirizzati.
- **CANCELLA TUTTI:** comando per cancellare tutti i dati di indirizzamento della linea.
- **CANCELLA SINGOLO:** comando per cancellare i dati di indirizzamento di uno specifico indirizzo.
- **TROVA INDIRIZZI:** comando per acquisire i dispositivi con indirizzo presenti sulla linea.

(comandi TBS)



Comando di ACCENSIONE su entrambe le linee (premere per mandare)



Comando di RIPOSO su entrambe le linee (premere per mandare)







- **RIPOSO:** comando per mettere nello stato di riposo i dispositivi nello stato di Emergenza (BAES + BAEH).
- **ACCENSIONE:** comando per ripristinare lo stato di Emergenza del dispositivo (BAES + BAEH).
- **RIPOSO BIF:** comando per mettere nello stato di riposo i dispositivi nello stato di Emergenza (BAEH).
- **ACCENSIONE BIF:** comando per ripristinare lo stato di Emergenza del

dispositivo (BAEH).

- **Cast:** seleziona il tipo di indirizzamento.
 - **TUTTI:** il comando verrà mandato a tutti i dispositivi sulla linea.
 - **SOLO INDIRIZZATI:** il comando verrà mandato solo ai dispositivi indirizzati sulla linea.
 - **GRUPPO DALI:** il comando verrà mandato solo ai dispositivi appartenenti al gruppo DALI indicato nel campo Indirizzo.
 - **SINGOLO:** il comando verrà mandato solo al dispositivo all'indirizzo indicato nel campo Indirizzo.
- **Indirizzo:** seleziona l'indirizzo a cui mandare il comando.

NOTA: Cast e Indirizzo possono non essere disponibili per alcuni comandi.

Per inviare il comando selezionare **INVIA** e premere .

Scorrere con   fino al campo desiderato,  per selezionare,   per modificare,  per confermare o  per tornare indietro senza salvare le modifiche.

5.2.3 Impostazioni







Interfaccia

Menù > Impostazioni > Interfaccia

Permette di configurare la modalità di comunicazione verso Exiway Smart Hub.

- **RS232:** La comunicazione è impostata su RS232, connettere a (10).
- **RS485:** La comunicazione è impostata su RS485, connettere a (9). Cliccando su "Configura" è possibile cambiare le impostazioni predefinite per questa configurazione:
 - **Baud:** velocità di trasmissione (115200 kbps, 57600 kbps, 19200 kbps, 9600 kbps).
 - **Indirizzo:** indirizzo del dispositivo.
 - **Terminazione:** abilita o disabilita la terminazione 120Ohm sul bus (9).
- **ETHERNET:** La comunicazione è impostata su Ethernet, connettere a (8). Cliccando su "Configura" è possibile cambiare le impostazioni predefinite per questa configurazione.

Le modifiche saranno effettive solamente selezionando **Salva e Riavvia**.







Scorrere con   fino al campo desiderato,  per selezionare,   per modificare,  per confermare. **Back** per tornare indietro senza salvare le modifiche.

Data & Ora

Menù > Impostazioni > Data & Ora

Permette di configurare Data e Ora sul dispositivo.

Data e Ora verranno configurate in automatico se Exiway Smart Hub è connesso in modalità RS485 o Ethernet.







Scorrere con   fino al campo desiderato, premere  per selezionare, premere   per modificare,  per confermare. **Back** per tornare indietro senza salvare le modifiche.

GPout

Menù > Impostazioni > GPout

Permette di configurare le opzioni GPout sul dispositivo. GPout è disabilitato automaticamente in assenza rete.

- **Disabilitato:** GPout è disabilitato (normalmente aperto).
- **Ingresso Sensing:** GPout è attivo quando viene rilevata tensione all'ingresso Sensing (4).
- **Modalità GPIn:** GPout è comandato da GPIn (vedi impostazioni GPIn).







Scorrere con   fino al campo desiderato,  per selezionare,   per modificare,  per confermare o  per tornare indietro senza salvare le modifiche.

GPIn

Menù > Impostazioni > GPIn

Permette di configurare le opzioni GPIn sul dispositivo.

- **Disabilitato:** GPIn è disabilitato.
- **ON/OFF GPout:** GPout è pilotato in accordo allo stato GPIn.
- **Toggle Line x:** permette di mandare alternativamente comandi DALI ON e OFF su ciascuna linea o su entrambe quando è rilevata la chiusura del contatto GPIn.
- **ON/OFF Line x:** permette di mandare comandi ON e OFF su ciascuna linea o su entrambe rispettivamente sul fronte di apertura e chiusura del contatto GPIn.
- **Allarme Incendio:** invia il comando di Allarme Incendio su entrambe le linee quando il contatto GPIn viene aperto.
- **Riposo/Accensione:** Alterna comando di Riposo e Accensione.

Scorrere con   fino al campo desiderato,  per selezionare,   per modificare,  per confermare. **Back** per tornare indietro senza salvare le modifiche.







Emergenza

Menù > Impostazioni > Emergenza

Permette di configurare la modalità di comunicazione sul bus (5)(6) in assenza rete.

- **BUS TBS:** il bus di comunicazione implementa i comandi TBS.
- **BUS DALI:** il bus di comunicazione implementa i frame DALI.
- **BUS DISABILITATO:** il bus di comunicazione è disabilitato.







NOTA: Quando il dispositivo è nello stato di Emergenza il bus di comunicazione è mantenuto inattivo al di fuori del tempo necessario all'invio del comando.

Scorrere con   fino al campo desiderato,  per selezionare,   per modificare,  per confermare o  per tornare indietro senza salvare le modifiche.

Generale

Menù > Impostazioni > Generale

Permette di configurare la lingua, il paese e le configurazioni preimpostate del dispositivo.







Scorrere con   fino al campo desiderato,  per selezionare,   per modificare,  per confermare o  per tornare indietro senza salvare le modifiche.

Schermo

Menù > Impostazioni > Schermo

Permette di configurare le impostazioni dello Schermo.

- **Spegnimento:** tempo di inattività dei pulsanti di navigazione dopo il quale lo schermo si spegne.







Scorrere con   fino al campo desiderato,  per selezionare,   per modificare,  per confermare o  per tornare indietro senza salvare le modifiche.

Sicurezza

Menù > Impostazioni > Sicurezza

Permette di configurare le opzioni di sicurezza del dispositivo Exiway Smart Console. Quando le opzioni di sicurezza sono abilitate per accedere al menù è necessario inserire il codice a quattro cifre impostato.

Per abilitare le opzioni di sicurezza settare abilitare la funziona con “ABILITA”, impostare il codice a quattro cifre nel campo Pin, concludere la procedura selezionando **Salva ed Esci**.







Scorrere con   fino al campo desiderato,  per selezionare,   per modificare,  per confermare o  per tornare indietro senza salvare le modifiche.

Le modifiche saranno effettive solamente selezionando **Salva ed Esci**.

Riavvio

Menù > Impostazioni > Riavvio







Permette di riavviare il dispositivo, tutte le impostazioni verranno mantenute. In caso di mancata alimentazione il dispositivo si spegne.

Scorrere con   fino al campo desiderato,  per selezionare,   per modificare,  per confermare o  per tornare indietro senza salvare le modifiche.

Ripristino

Menù > Impostazioni > Ripristino



Permette di ripristinare il dispositivo alle impostazioni di fabbrica, tutte le impostazioni verranno ripristinate al loro valore iniziale. In caso di mancata alimentazione il dispositivo si spegne.

Scorrere con   fino al campo desiderato,  per selezionare,   per modificare,  per confermare o  per tornare indietro senza salvare le modifiche.

5.2.4 Diagnostica

Menù > Diagnostica



Riporta informazioni dettagliate sullo stato del dispositivo.

Scorrere con   fino al campo desiderato.  per tornare indietro.

5.2.5 Informazioni

Menù > Informazioni

Permette di visualizzare i dettagli del prodotto.

Scorrere con   fino al campo desiderato.  per tornare indietro.

6 Messa in funzione di Exiway Smart System

6.1 Fase di Pre-commissioning

Impostazioni > Configurazione rapida

Per una messa in funzione efficace del sistema è necessario verificare che:

- Tutte le lampade siano collegate correttamente a Exiway Smart Console.
- Il collegamento tra Exiway Smart Hub e tutti gli Exiway Smart Console rispetta quanto indicato nei precedenti capitoli.
- Exiway Smart Hub, Exiway Smart Console e tutte le lampade siano connesse all'alimentazione.

Exiway Smart System fornisce gli strumenti per rilevare eventuali anomalie di installazione che dovranno essere corrette prima di eseguire la messa in servizio.

È possibile eseguire il comando di identificazione dal web server di Exiway Smart Hub. Consultare la sezione relativa a Smart Hub all'interno di questo documento.

In alternativa la verifica della connessione dei dispositivi è possibile anche per mezzo di Exiway Smart Console:

- Accedere alla sezione comandi: Menu > Comandi
- Selezionare la linea desiderata
- Selezionare il comando IDENTIFICA
- Inviare il comando con Invia
- Selezionare il comando INDIRIZZA TUTTI
- Inviare il comando con Invia

6.2 Configurazione di Exiway Smart Console

Prima di procedere alla messa in funzione vera e propria, è necessario attivare tutti i dispositivi Exiway Smart Console presenti nell'installazione e configurare tutti i parametri funzionali in coerenza con le configurazioni di Exiway Smart Hub.

Consultare la sezione relativa a Exiway Smart Console all'interno di questo documento per la corretta configurazione.

6.3 Messa in funzione semplificata del sistema

Per effettuare la messa in funzione del sistema occorre collegarsi al web server di Exiway Smart Hub tramite collegamento alla porta Ethernet 1. In alternativa, è possibile collegarsi tramite Access Point Wi-Fi.

L'accesso al web server di Exiway Smart Hub è soggetto all'inserimento di credenziali che sono impostate di fabbrica alla prima accensione del dispositivo.

1. Accedere a **Impostazioni > Configurazione rapida > Configurazione Guidata**.
2. Selezionare **Avanti** per accedere alla pagina iniziale di avvio procedura.
3. Configurare il sito fornendo le informazioni richieste:
 - **Nome del sito**
 - **Indirizzo linea**
 - **Città**
 - **CAP**
 - **Paese**
 - **Nome:** Nome della persona di riferimento
 - **Email:** Email della persona di riferimento

- **Impostazione dell'intervallo temporale di sicurezza:**
 - Questo è l'intervallo accettato da Exiway Smart Hub per inviare un test funzionale o di durata alle lampade. Al di fuori di questo intervallo il comando di test non verrà inviato ai dispositivi connessi.

Premendo **Salva** è possibile salvare le informazioni.

4. Configurare Exiway Smart Hub.
 - **Nome di Exiway Hub:** nome associato a Exiway Smart Hub.
 - **Descrizione:** descrizione associata a Exiway Smart Hub.
 - **Posizione:** descrizione della posizione di Exiway Smart Hub.
5. Selezionare l'architettura.
6. Impostazioni Eth2: È possibile impostare i parametri ethernet di Exiway Smart Hub per la comunicazione verso Exiway Smart Console.
7. Configurare Exiway Smart Console:
 - **Nuovo:** Verrà aggiunta una riga nuova per inserire un nuovo dispositivo Exiway Smart Console
 - Per ogni nuovo Exiway Smart Console è possibile visualizzare e/o modificare le seguenti informazioni:
 - » **Stato:** Lo stato di Exiway Smart Console, che può essere "Connesso" o "Disconnesso"
 - » **Dettagli:** fornisce le informazioni del dispositivo
 - » **Connessione:** è possibile selezionare se la connessione tra Exiway Smart Hub e Exiway Smart Console è in RS232, in RS485 o in Ethernet
 - » **Comando:**
 - Seleziona la linea alla quale inviare il comando
 - **Invia ON/OFF:** per inviare un ON o un OFF a tutte le lampade collegate alla linea selezionata
 - **Invia Identificazione:** invia un comando di Identificazione per identificare tutte le lampade collegate alla linea selezionata
 - ...: per modificare le proprietà del dispositivo Exiway Smart Console:
 - **Nome controller:** Il nome di Exiway Smart Console
 - **Descrizione console:** Una descrizione di Exiway Smart Console
 - **Descrizione linea A:** Una descrizione della linea A
 - **Descrizione linea B:** Una descrizione della linea B

8. Assicurarsi che le impostazioni presenti su Exiway Smart Hub siano coerenti con le configurazioni di ogni Exiway Smart Console fatte direttamente sul dispositivo.
9. Premere **Avanti** e successivamente il pulsante "Inizio", per cominciare il processo di indirizzamento automatico di tutti i dispositivi collegati a Exiway Smart Console:
 - Tutti i dispositivi che avevano precedentemente un indirizzo DALI lo perderanno per riceverne uno nuovo.
 - Durante l'indirizzamento è possibile vedere l'avanzamento dei dispositivi trovati tra le linee.

Al termine dell'indirizzamento si avrà l'elenco dei delle lampade trovate.

Premendo "Fine" il dispositivo Exiway Smart Hub creerà la pianificazione del test funzionale per tutte le lampade, del test di durata per dispositivi dispari e del test di durata per dispositivi pari. (vedere il capitolo Pianificazioni).

6.4 Metodi di indirizzamento

Exiway Smart System è un sistema di illuminazione di emergenze basato su bus DALI, all'interno del quale ogni lampada ha un indirizzo univoco.

In aggiunta alla modalità di configurazione rapida, sono presenti altre modalità di indirizzamento del sistema. La scelta di una modalità si basa sulle esigenze installative e sulla grandezza dell'impianto.

- a. Indirizzamento automatico di tutte le lampade utilizzando i tasti sul frontale di Exiway Smart Hub (vedere Appendice A). In questo modo tutti gli indirizzi delle lampade sono cancellati e riassegnati in maniera casuale, una nuova pianificazione di test periodici è creata (*).
- b. Indirizzamento automatico di entrambe le linee e utilizzo del comando di identificazione per individuare lampade e assegnare una descrizione nella pagina web (*). Questa modalità può essere eseguita sia dal web server di Exiway Smart Hub, sia da Exiway Smart Console.
- c. Indirizzamento automatico di entrambe le linee con utilizzo del dispositivo VLDP per leggere l'indirizzo DALI e assegnare una descrizione (**).
- d. Indirizzamento sequenziale in una linea in abbinamento ad un puntatore laser (o attuatore meccanico presente sulle lampade) per selezionare la lampada e per assegnare un indirizzo (**). Questa modalità è disponibile solo dal web server di Exiway Smart Hub.
- e. Per ogni Exiway Smart Console, selezionando una o entrambe le linee, è possibile aggiungere lampade già indirizzate utilizzando il comando "Analizza"(**). Questa modalità può essere eseguita sia dal web server di Exiway Smart Hub sia da Exiway Smart Console.
- f. Per ogni Exiway Smart Console, è possibile aggiungere lampade senza indirizzo usando il comando "Aggiungi Nuove Lampade" (*). Questa modalità può essere eseguita sia dal web server di Exiway Smart Hub sia da Exiway Smart Console.

(*) **ATTENZIONE:** con questi comandi si crea in automatico una pianificazione dei test periodici richiesti dalla norma, vedere nel menù **Impostazioni > Generale > Pianificazioni:**

- Gruppo1 (test funzionale ogni 28 giorni)
- Gruppo2 e Gruppo3 (test di durata ogni 12 settimane)
- o Dopo la messa in funzione le lampade eseguiranno un primo test funzionale dopo 20h dall'indirizzamento.
- o Dopo 24h dall'indirizzamento i dispositivi con indirizzo dispari eseguiranno un test di durata.
- o Dopo 48h dall'indirizzamento i dispositivi con indirizzo pari eseguiranno un test di durata.

(**) **ATTENZIONE:** con questi comandi non si crea in automatico una pianificazione dei test periodici richiesto dalla norma, verificare nel menù **Impostazioni > Generale > Modifica Pianificazione** se sono già presenti le pianificazioni dei gruppi:

- Gruppo1 (test funzionale ogni 28 giorni)
- Gruppo2 e Gruppo3 (test di durata ogni 12 settimane)

in alternativa è necessario procedere con la creazione dei gruppi.

(***) **ATTENZIONE:** settare Date & Time prima di procedere con l'Indirizzamento

6.4.1 Indirizzamento automatico e comando di identificazione

ATTENZIONE: L'utilizzo di questa modalità comporterà la cancellazione e la riassegnazione casuale di tutti gli indirizzi delle lampade di quella linea (o di entrambe le linee). La pianificazione dei test periodici di Exiway Smart Hub sarà ricreata.

1. Dal menù del web server, **Impostazioni > Exiway Smart Console** selezionare Exiway Smart Console.
2. Selezionare "Messa in servizio", la linea (o entrambe) e inviare il comando "start".
3. Ogni lampada indirizzata verrà contrassegnata nella colonna "Stato come **OK**".
4. Ogni lampada può essere individuata nell'impianto premendo il tasto di Identificazione.
5. Assegnare un'eventuale descrizione della lampada (vedere il menù nel capitolo Messa in servizio).
6. È possibile cancellare l'indirizzo della lampada con il pulsante **Pulisci Indirizzo**.
7. È possibile modificare l'indirizzo della lampada con il comando **Cambia Indirizzo**

6.4.2 Indirizzamento automatico e lettura VLDP

Con questa modalità tutti gli indirizzi delle lampade di quella linea (o entrambe le linee) verranno cancellati e riassegnati in maniera casuale. La pianificazione dei test periodici di Exiway Smart Hub verrà ricreata.

1. Dal menù del web server di Exiway Smart Hub, **Impostazioni > Exiway Smart Console** selezionare Exiway Smart Console.
2. Cliccare su "Commissioning".
3. Selezionare il menù "Messa in servizio", la linea (o entrambe) e inviare il comando "Start".
4. Ogni lampada indirizzata verrà contrassegnata nella colonna Commissionata.
5. Leggendo le informazioni dalla lampada utilizzando il dispositivo VLDP (vedere OVA53172) e l'app eCommssion Exiway è possibile conoscere l'indirizzo DALI che è stato assegnato.

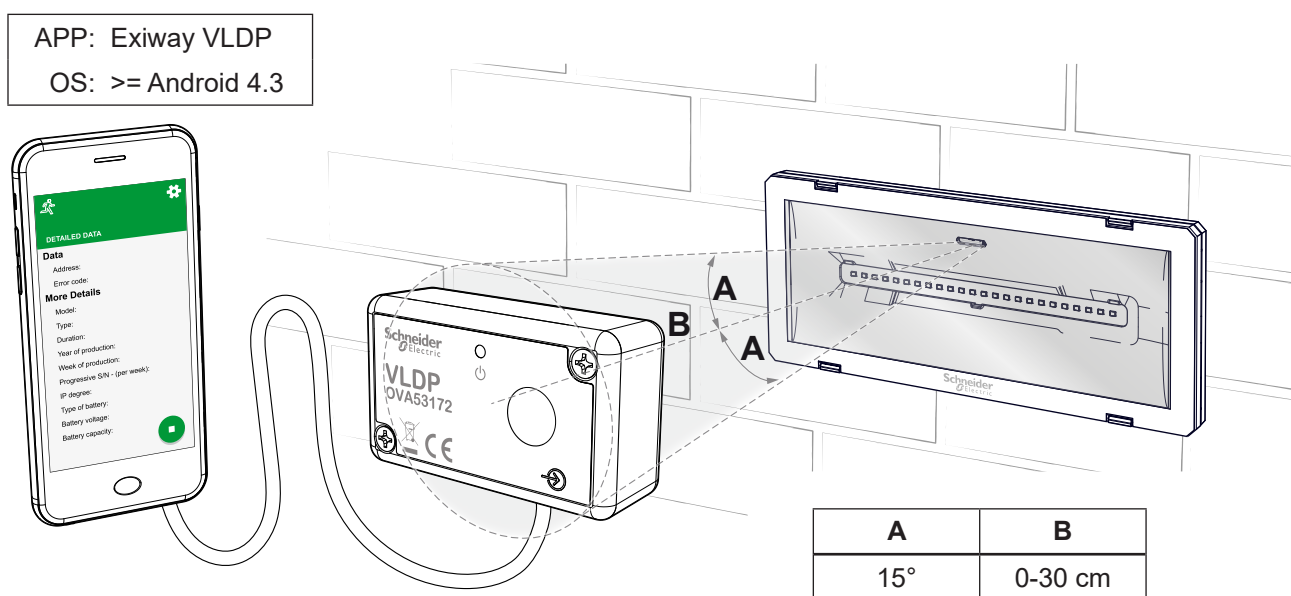

6. Conoscendo la linea e la centralina Exiway Smart Console a cui è collegata la lampada, accedere alla pagina e selezionare la riga corrispondente per aggiungere una descrizione della lampada vedere il menu nel capitolo “Messa in servizio”).
7. È possibile cancellare l'indirizzo della lampada con il pulsante **Cancella Indirizzo**.
8. È possibile modificare l'indirizzo della lampada: dal menù “Diagnostica” selezionare la linea di Exiway Smart Console associata, cliccare su sposta e selezionare il nuovo indirizzo.

6.4.3 Indirizzamento Sequenziale

Vedere il capitolo Messa in servizio.

Questo indirizzamento permette di assegnare un indirizzo a una lampada non ancora indirizzata utilizzando un trasmettitore Laser. (Vedere le istruzioni della lampada Exiway).

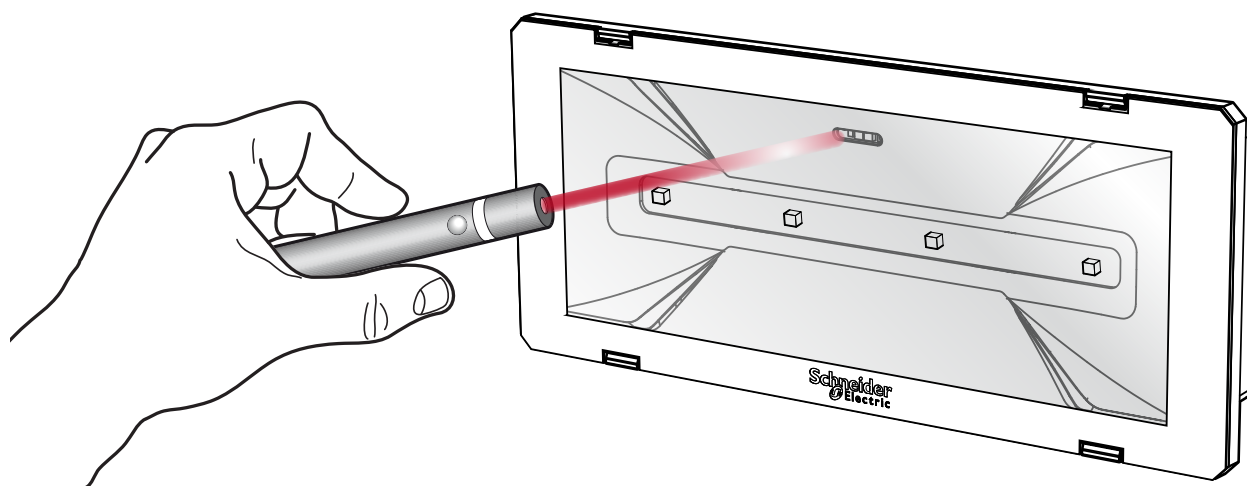

1. Dal menù del web server di Exiway Smart Hub **Impostazioni > Exiway Smart Console** selezionare Exiway Smart Console.
2. Cliccare su “Messa in servizio”.
3. Selezionare la linea dove è collegata la lampada, selezionare “Sequenziale” e inviare il comando. “Start”
4. Exiway Smart Hub cerca il primo indirizzo libero e, in corrispondenza della lampada, compare il messaggio “Attendere”. La lampada selezionata con il laser (o tramite il pulsante della lampada, premuto per almeno 2 secondi) riceverà l'indirizzo corrispondente ed effettuerà una sequenza di lampeggi di identificazione tramite la sorgente luminosa. Una sequenza di lampeggi del LED di stato verde indicherà l'indirizzo ricevuto (lampeggi veloci per le decine, lampeggi lenti per le unità).
5. Selezionando direttamente la lampada successiva, è possibile impostare gli indirizzi DALI con un valore che si incrementa automaticamente da 0 a 63.
6. È possibile passare a un nuovo indirizzo (non sequenziale) premendo la funzione “Messa in funzione”.
7. Assegnare una eventuale descrizione della lampada (vedere il menù nel capitolo “Messa in servizio”).

8. Al termine premere il tasto “Stop” nella pagina web.
9. Fuori dalla modalità di indirizzamento sequenziale è possibile identificare la lampada (tasto Identificazione) e cancellare l’indirizzo della lampada con il pulsante **Pulisci Indirizzo**.
10. È possibile modificare l’indirizzo della lampada con il comando **Cambia indirizzo**

ATTENZIONE: Ogni volta che la lampada è indirizzata Exiway Smart Hub fa ripartire un cronometro interno di 15 minuti. Entro questo tempo occorre indirizzare almeno una lampada altrimenti la procedura verrà terminata automaticamente e sarà necessario riavviare l’indirizzamento sequenziale per continuare. Le lampade già indirizzate non perderanno l’indirizzo assegnato.

6.4.4 Aggiungere lampade già indirizzate

Il comando permette di aggiungere alla linea una o più lampade che hanno già un indirizzo ma non sono state ancora acquisite da Exiway Smart Hub.

ATTENZIONE: Prima di effettuare questa operazione nella linea verificare che non siano presenti lampade con il medesimo indirizzo di quelle da aggiungere e che la linea abbia un numero di lampade inferiore o uguale a 64.

1. Dal menù del web server di Exiway Smart Hub **Impostazioni > Exiway Smart Console** selezionare il dispositivo Exiway Smart Console.
2. Cliccare su “Commissioning”.
3. Selezionare la linea dove è collegata la lampada, selezionare “Acquisisci indirizzi” e inviare il comando “Start”.
4. Ogni lampada nuova trovata nella linea verrà aggiunta e contrassegnata come indirizzata nella colonna Commissionata.
5. È possibile modificare l’indirizzo della lampada: dal menù Diagnostica selezionare la linea associata al dispositivo Exiway Smart Console, cliccare su “sposta” e selezionare il nuovo indirizzo.

6.4.5 Aggiungere lampade non indirizzate

Il comando permette di aggiungere nella linea una o più lampade che non hanno ancora un indirizzo.

ATTENZIONE: Prima di effettuare questa operazione nella linea verificare che le lampade da aggiungere non abbiano un indirizzo e che la linea abbia un numero di lampade inferiore o uguale a 64.

1. Dal menù del web server di Exiway Smart Hub **Impostazioni > Exiway Smart Console** selezionare Exiway Smart Console.
2. Cliccare su “Commissioning”.
3. Selezionare la linea o entrambe le linee dove è collegata la lampada, selezionare “Aggiungi Nuova Lampada” e inviare il comando “Start”.
4. Ogni lampada indirizzata verrà contrassegnata nella colonna Commissionata.
5. È possibile modificare l’indirizzo della lampada con il comando **Cambia indirizzo**

6.5 Visualizzazione dell'impianto con Mappe

Per la gestione delle lampade all'interno di una planimetria occorre caricare le immagini (formato .png, la massima dimensione supportata è 1MB) all'interno di Exiway Smart Hub.

Dalla pagina del web server di Exiway Smart Hub **Impostazioni > Gestione mappe**.

1. Premere **Nuovo**.
2. Da menù selezionare la mappa da caricare.
3. Cliccare il bottone con freccia verso l'alto per caricare l'immagine.
4. Aggiungere una descrizione e salvare.

Dalla pagina del web server di Exiway Smart Hub **Home > Smart Console > Mappe**.

1. Dal menù a tendina **Mappa corrente** selezionare l'immagine.
2. Nella lista a sinistra selezionare l'icona della lampada e trascinarla nell'immagine.
3. Sull'immagine con il tasto destro è possibile passare al menù delle informazioni della lampada o rimuovere l'icona sull'immagine.
4. **Salvare** il posizionamento delle lampade sull'immagine con il tasto di salvataggio.

NOTA: Non utilizzare spazi o caratteri speciali nel nome dei file.

7 Manutenzione di Exiway Smart System

Gli impianti di illuminazione di emergenza rivestono un ruolo essenziale nel garantire la sicurezza degli occupanti di un edificio, assicurando visibilità e orientamento anche in caso di interruzione dell'alimentazione elettrica.

La corretta implementazione delle prescrizioni relative alla verifica e alla manutenzione degli impianti di illuminazione di emergenza assicura che questi sistemi siano sempre pronti a entrare in funzione in caso di emergenza, riducendo al minimo i rischi per la sicurezza.

Per garantire la conformità dell'impianto alle prescrizioni richieste dalle normative è necessario assicurare i seguenti step:

1. **Verifiche Periodiche:**
 - Gli impianti di illuminazione di emergenza devono essere sottoposti a verifiche periodiche per assicurarsi che funzionino correttamente. Queste verifiche includono:
 - (1) **test funzionali** della durata di pochi secondi per la verifica del corretto intervento in emergenza della lampada e accensione della sorgente luminosa tramite batteria
 - (2) **test di durata** per simulare l'intervento in emergenza e l'accensione della sorgente luminosa tramite batteria per l'autonomia nominale
2. **Manutenzione:**
 - La manutenzione degli impianti deve essere eseguita da personale qualificato e deve includere la sostituzione delle batterie, delle lampade e di altri componenti che potrebbero deteriorarsi nel tempo.
3. **Documentazione:**
 - È obbligatorio mantenere un registro delle verifiche e della manutenzione eseguite. Questo registro deve essere aggiornato regolarmente e deve includere dettagli su tutte le attività di controllo e manutenzione effettuate.
4. **Sistema di Test e controllo Automatico:**
 - Exiway Smart System è un sistema di controllo automatico che effettua il monitoraggio continuo dello stato dei dispositivi di emergenza e segnala eventuali guasti o anomalie.

7.1 Programmazione dei test funzionali e di autonomia

Dal web server di Exiway Smart Hub: **Impostazioni > Generale > Pianificazioni**.

Per le verifiche periodiche dell'impianto di illuminazione di emergenza è essenziale avere una pianificazione dei test configurata.

I test funzionali devono essere programmati per essere effettuati almeno una volta al mese.

I test di durata devono essere effettuati almeno una volta all'anno.

I dispositivi sono raggruppati in due gruppi (dispositivi numerati pari e dispari). Per effettuare una scarica completa delle batterie dell'impianto in giorni alternati. Questo garantisce di mantenere sempre una parte dell'impianto pronto ad intervenire in caso di emergenza.

È possibile aggiungere o modificare i gruppi in funzione delle proprie esigenze. Per creare una nuova pianificazione cliccare su "Nuovo". Alla pianificazione è necessario Assegnare un nome, un tipo e un obiettivo. È anche possibile indicare la periodicità dell'azione e la data/ora della prima occorrenza.

NOTA: Se le lampade non ricevono il comando di test, allo scadere del mese per il test funzionale o anno per il test di durata, segnalano con il led di stato

(lampeggio rosso/verde) il mancato test funzionale e di autonomia.
Verificare che Data & Ora siano correttamente configurate prima di procedere alla configurazione dei test automatici.

7.2 Generazione e download del report

Per il registro delle verifiche richiesto dalla norma è possibile scaricare in qualsiasi momento lo stato dell'impianto con la situazione delle lampade ed eventuali allarmi.

Dal web server di Smarthub: **Home > Smart Console > Report sito**

Le informazioni disponibili:

- Nome impianto.
- IP Centralina
- Produttore
- Ubicazione.
- Totale dispositivi installati.
- Totale dispositivi in errore di comunicazione (dispositivi indirizzati ma che non stanno comunicando con Exiway SmartHub e Exiway Smart Console).
- Totale dispositivi in guasto autonomia (dispositivi che non hanno superato il test di durata nominale in emergenza o hanno la tensione di batteria al di sotto del livello minimo consentito).
- Totale dispositivi in guasto funzionale (dispositivi che non hanno superato il test funzionale per livello di luminosità della sorgente luminosa fuori dal range di fabbrica o il livello della tensione di batteria è basso).
- Totale dispositivi in attesa di test autonomia (il comando di test di autonomia è stato ricevuto dalla lampada ma la batteria non è completamente carica e la lampada attende la ricarica completa prima di eseguirlo).
- Totale dispositivi in attesa di test funzionale (il comando di test funzionale è stato ricevuto ma la batteria non ha ancora raggiunto il livello di carica minimo per effettuare il test).
- Assenza di test di autonomia (la lampada non ha ricevuto il comando di test autonomia da un anno).
- Assenza di test funzionale (la lampada non ha ricevuto il comando di un test funzionale da un mese).
- Totale dispositivi in assenza di rete (dispositivi che sono al momento in emergenza).

7.3 Sostituzione di una lampada

È possibile sostituire una lampada guasta installata e indirizzata con una nuova, associando direttamente lo stesso indirizzo DALI.

- Disinstallare la lampada guasta.
- Installare la nuova lampada nella linea DALI e alimentarla (vedere le istruzioni della lampada).
- Dal web server di Exiway Smart Hub, entrare nel menù **Manutenzione**.
- Scegliere Exiway Smart Console e selezionare la linea dove era installata la precedente lampada. La lampada sostituita indicherà nello stato “Errore di comunicazione”, in quanto non ancora indirizzata.
- Premere sostituisci.
- Attendere che nella colonna della pagina, in corrispondenza della lampada compaia:
 - **Stato:** OK.
 - **Commissionata:** Sì.

La lampada è pronta per essere verificata nell'impianto.

7.4 Informazioni Lampade

Per ogni lampada indirizzata, è possibile visualizzare le informazioni di fabbrica, le informazioni scambiate attraverso il protocollo DALI e inviare una lista di comandi manuali.







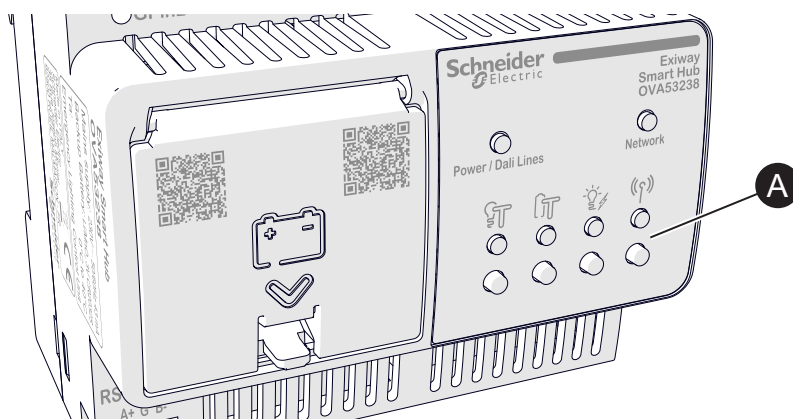





Per i dettagli vedere il capitolo: Informazioni del dispositivo.

8 Appendici









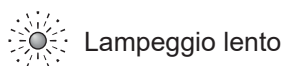
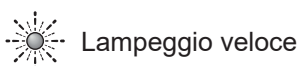











8.1 Appendice A: Segnalazioni locali e comandi manuali di Exiway Smart Hub



Attraverso l'interfaccia frontale (A) di Exiway Smart Hub è possibile inviare i seguenti comandi:

Pulsanti	 	Comando	Segnalazione
	3÷7 secondi	Avvio Test funzionale.	
	11÷15 secondi	Stop test (funzionale e di durata).	
	19÷23 secondi	Nessun comando.	
	27÷31 secondi	Nessun comando.	
	3÷7 secondi	Avvio test durata pari.	
	11÷15 secondi	Avvio test durata dispari.	
	19÷23 secondi	Nessun comando.	
	27÷31 secondi	Nessun comando.	



Pulsanti		Comando	Segnalazione
 	3÷7 secondi	Rest mode (lampade spente in emergenza).	
	11÷15 secondi	Restore (lampade accese se precedentemente spente da Rest in emergenza).	
	19÷23 secondi	Nessun comando.	
	27÷31 secondi	Nessun comando.	
	3÷7 secondi	Nessun comando.	
	11÷15 secondi	Nessun comando.	
	19÷23 secondi	Wifi acceso e access mode attivo.	
	27÷31 secondi	Nessun comando.	
 + 	3÷7 secondi	Nessun comando.	
	11÷15 secondi	Nessun comando.	
	19÷23 secondi	Nessun comando.	
	27÷31 secondi	Nessun comando.	
 + 	3÷7 secondi	Nessun comando.	
	11÷15 secondi	Riavvio dispositivo.	

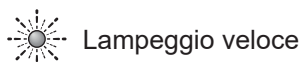

Pulsanti		Comando	Segnalazione
	3÷7 secondi	Nessun comando.	
	11÷15 secondi	Reset degli indirizzi di tutte le lampade e nuovo indirizzamento.	
	19÷23 secondi	Stop indirizzamento lampade.	
	27÷31 secondi	Nessun comando.	

Acceso fisso

Lampeggio veloce

Lampeggio lento

INDICATORE	STATO	COLORE	INDICAZIONE
 Power / Dali Lines	ACCESO FISSO	Verde	Tutti gli Exiway Smart Console configurati sono in comunicazione con Exiway Smart Hub.
 Power / Dali Lines	ACCESO FISSO	Rosso	Almeno un Exiway Smart Console configurato non è in comunicazione con Exiway Smart Hub.
 Network	LAMPEGGIO LENTO	Verde	Ethernet dell'Exiway Smart Hub collegato ad una rete ethernet.
 Network	ACCESO FISSO	Rosso	Nessuna connessione di rete dell'Exiway Smart Hub(Wi-Fi / Ethernet) è attiva.
 Network	LAMPEGGIO LENTO	Rosso	Wi-Fi dell'Exiway Smart Hub in access mode è attivo.

8.2 Appendice B: Registri Modbus

Exiway Smart Hub può essere abilitato per funzionare tramite la porta ETH1 come Modbus Server (vedere il capitolo di configurazione). EcoStruxure Building Operation o BMS di terze parti possono collegarsi a Exiway Smart Hub per accedere alle informazioni dell'impianto utilizzando i registri disponibili.

8.2.1 Modalità Exiway Smart System

È possibile configurare la modalità di indirizzamento dei registri indicata come Exiway Smart System nel menù di configurazione: Modbus TCP Server.

Per ogni lampada è possibile conoscere i dati descritti in queste tabelle andando a leggere il registro indicato.

Input Registers

Totale dispositivi: **1280**

Comando Modbus: **0x04 (Read Input Register)**

Indirizzo Modbus	Valore registrato (16 bit)
5000 + Indirizzo dispositivo (0 a 1279)	bit 0 => 1 per errore di comunicazione bit 1 => 1 Guasto al trasmettitore di portata bit 2 => 1 Guasto DT bit 3 => 1 Allarme incendio ATTIVO (solo Francia) bit 4 => 1 Guasto batteria bit 5 => 1 FT mancante (4 settimane senza test) bit 6 => 1 DT mancante (52 settimane senza test) bit 7-15 => riservato
15000 + Indirizzo dispositivo (0 a 1279)	bit 0 => 1 Non usato (Dynamic Escape ON) bit 1 => 1 dispositivo in Inhibit bit 2 => 1 dispositivo in DT pending bit 3 => 1 dispositivo Test Funzionale Fallito bit 4 => 1 batteria completamente ricaricata bit 5 => Dispositivo in emergenza / 0 dispositivi con alimentazione di rete bit 6 => 1 dispositivo in REST bit 7 => 1 DT in corso bit 8-15 => riservato

Holding Registers

È possibile inviare comandi alle singole lampada o ai gruppi costituiti da tutti i dispositivi, quelli indicati nella pagina web con numero pari o dispari.

Totale dispositivi: **1280**

Comando Modbus: **0x06 (Lettura del registro di input)**

Indirizzo Modbus	Valore del registro (16 bit)
25000 + Indirizzi dispositivo (0 a 1279)	Comando a dispositivo singolo (vedi Tabella dei codici comando)
26280	Comando a tutti i dispositivi (vedi Tabella dei codici comando)
26281	Comando ai dispositivi pari (vedi Tabella dei codici comando)
26282	Comando ai dispositivi dispari (vedi Tabella dei codici comando)

Codice comando	Descrizione
32768	Spegnimento lampada permanente: questo comando è riservato alle lampade di tipo permanente che non hanno alimentazione all'ingresso permanente, ma hanno alimentazione all'ingresso di ricarica. In caso di assenza di rete all'ingresso di ricarica, la lampada si accende comunque.
32773	Accensione lampada permanente: questo comando è riservato alle lampade di tipo permanente che non hanno alimentazione all'ingresso permanente, ma hanno alimentazione all'ingresso di ricarica. In caso di assenza di rete all'ingresso di ricarica, la lampada si accende comunque.
34016	Rest Mod: Se la lampada è accesa in emergenza in seguito alla mancanza di rete, il comando la spegne. Al rientro rete il comando si annulla e alla successiva emergenza la lampada sarà pronta per accendersi.
34017	Inibizione: Il comando mantiene spenta la lampada in caso di emergenza. La funzione non si annulla come nel Rest Mode dopo il ripristino della rete. I test non vengono eseguiti se le lampade si trovano in questo stato. (Non previsto per la configurazione in Francia).
34018	Riaccensione / Azzeramento inibizione: il comando riaccende la lampada spenta durante una emergenza a seguito di un comando Rest Mode o cancella il comando di inibizione.

Codice comando	Descrizione
34019	Test funzionale: inviato il comando alla lampada questa effettuerà un test breve di funzionamento, al termine i registri "Stato Lampada" e "Stato Guasto" saranno aggiornati.
34020	Test di autonomia: inviato il comando alla lampada questa rimarrà in test per la sua autonomia nominale, al termine del test i registri "Stato Lampada" e "Stato Guasto" saranno aggiornati.
34021	"Stop Test" il test in corso viene forzato ad essere terminato prima della sua durata nominale
34032	Identificazione: la lampada si accende e spegne per alcuni secondi al fine di essere identificata.

8.2.2 Modalità retrocompatibile

Exiway Smart Hub fornisce la possibilità di impostare i registri Modbus utilizzati da Exiway Smart Control (OVA53167) nel caso sia necessario procedere con una sostituzione.

Di seguito sono riportate le informazioni implementate dalla configurazione "Modalità retrocompatibile".

Per ogni indirizzo è possibile leggere l'informazione della lampada.

Input Registers

Totale dispositivi: **256**

Comando Modbus: **0x04 (Lettura del registro di input)**

Indirizzo Modbus	Valore registrato (16 bit)
0 + 15*Indirizzo dispositivo (0 a 255)	Richiesta stato
1 + 15*Indirizzo dispositivo (0 a 255)	Stato di emergenza
2 + 15*Indirizzo dispositivo (0 a 255)	Failure Status
3 + 15*Indirizzo dispositivo (0 a 255)	Modalità emergenza
4 + 15*Indirizzo dispositivo (0 a 255)	Non utilizzato
5 + 15*Indirizzo dispositivo (0 a 255)	Non utilizzato
6 + 15*Indirizzo dispositivo (0 a 255)	Non utilizzato
7 + 15*Indirizzo dispositivo (0 a 255)	Non utilizzato
8 + 15*Indirizzo dispositivo (0 a 255)	Non utilizzato
9 + 15*Indirizzo dispositivo (0 a 255)	Non utilizzato
10 + 15*Indirizzo dispositivo (0 a 255)	Non utilizzato
11 + 15*Indirizzo dispositivo (0 a 255)	Non utilizzato
12 + 15*Indirizzo dispositivo (0 a 255)	Non utilizzato
13 + 15*Indirizzo dispositivo (0 a 255)	Non utilizzato

Indirizzo Modbus	Valore registrato (16 bit)
14 + 15*Indirizzo dispositivo (0 a 255)	bit0= 1 (in caso di errore di comunicazione o se lo Stato di Guasto > 0) bit1= 1 se allarme incendio attivo (solo Francia)

Considerare il valore delle risposte con gli ulteriori dettagli nella posizione dei bit:

Stato della richiesta	Stato di emergenza	Stato di guasto	Modalità di emergenza
Bit 0 Alimentazione lampada: "0" = "OK"	Bit 0 Inibizione: "0" = "No"	Bit 0 Guasto circuito: "0" = "No"	Bit 0 Modalità riposo attiva: "0" = "No"
Bit 1 Guasto lampada: "0" = Lampada non guasta	Bit 1 Test funzionale eseguito: "0" = "No"	Bit 1 Guasto durata batteria: "0" = "No"	Bit 1 Lampada con rete elettrica presente: "0" = "No"
Bit 6 Indirizzo lampada mancante: "1" = La lampada è stata messa in servizio ma non risponde (la linea di comunicazione tra Exiway Smart Control e la lampada potrebbe essere scollegata)	Bit 2 Test autonomia eseguito: "0" = "No"	Bit 2 Guasto batteria: "0" = "No"	Bit 2 Lampada in emergenza: "0" = "No"
	Bit 3 Batteria completamente carica: "0" = "In carica"	Bit 3 Guasto lampada di emergenza: "0" = "No"	Bit 4 Test funzionale in corso: "0" = "No"
	Bit 4 Test funzionale richiesto: "0" = "No"	Bit 4 Test funzionale non eseguito da più di un mese: "0" = "No"	Bit 5 Test di autonomia in corso: "0" = "No"
	Bit 5 Test di autonomia richiesto: "0" = "No"	Bit 5 Test di durata non eseguito da più di sei mesi: "0" = "No"	
	Bit 6 Identificazione attiva: "0" = "No"	Bit 6 Test funzionale fallito: "0" = "No"	
		Bit 7 Test di autonomia fallito: "0" = "No"	

Holding Registers

Per ogni registro è possibile scrivendo il codice indicato inviare alla singola lampada ai gruppi costituiti da tutti i dispositivi, quelli indicati nella pagina web con numero pari o dispari:

Totale dispositivi: **256**

Comando Modbus: **0x06 (Scrittura di un singolo registro)**

Indirizzo Modbus	Valore registrato (16 bit)
0 + 5*Indirizzo dispositivo (0 a 255)	Comando per singolo dispositivo (vedi tabella Codici Comando)
1364	Comando per tutti i dispositivi (vedi tabella Codici Comando)
1369	Comando per dispositivi pari (vedi tabella Codici Comando)
1374	Comando per dispositivi dispari (vedi tabella Codici Comando)

Codice comando	Descrizione
32768	Spegnimento lampada permanente: questo comando è riservato alle lampade di tipo permanente che non hanno alimentazione all'ingresso permanente, ma hanno alimentazione all'ingresso di ricarica. In caso di assenza di rete all'ingresso di ricarica, la lampada si accende comunque.
32773	Accensione lampada permanente: questo comando è riservato alle lampade di tipo permanente che non hanno alimentazione all'ingresso permanente, ma hanno alimentazione all'ingresso di ricarica. In caso di assenza di rete all'ingresso di ricarica, la lampada si accende comunque.
34016	Rest Mod: Se la lampada è accesa in emergenza in seguito alla mancanza di rete, il comando la spegne. Al rientro rete il comando si annulla e alla successiva emergenza la lampada sarà pronta per accendersi.
34017	Inibizione: Il comando mantiene spenta la lampada in caso di emergenza. La funzione non si annulla come nel Rest Mode dopo il ripristino della rete. I test non vengono eseguiti se le lampade si trovano in questo stato. (Non previsto per la configurazione in Francia).
34018	Riaccensione / Azzeramento inibizione: il comando riaccende la lampada spenta durante una emergenza a seguito di un comando Rest Mode o cancella il comando di inibizione.

Codice comando	Descrizione
34019	Test funzionale: inviato il comando alla lampada questa effettuerà un test breve di funzionamento, al termine i registri "Stato Lampada" e "Stato Guasto" saranno aggiornati.
34020	Test di autonomia: inviato il comando alla lampada questa rimarrà in test per la sua autonomia nominale, al termine del test i registri "Stato Lampada" e "Stato Guasto" saranno aggiornati.
34021	"Stop Test" il test in corso viene forzato ad essere terminato prima della sua durata nominale
34032	Identificazione: la lampada si accende e spegne per alcuni secondi al fine di essere identificata.

Schneider Electric
35 rue Joseph Monier
92500 Rueil Malmaison
France

+ 33 (0) 1 41 29 70 00

www.se.com

As standards, specifications, and design change from time to time, please ask for confirmation of the information given in this publication.

© 2026 – Schneider Electric. All rights reserved.

IST004920