

# FL ISOLATOR 100-M12 - Isolatore di rete



2902985

<https://www.phoenixcontact.com/it/prodotti/2902985>

Si prega di notare che i dati visualizzati in questo PDF sono stati generati dal nostro catalogo online. I dati completi sono disponibili nella documentazione per l'utente. Si applicano le condizioni generali di utilizzo per i download.



Isolatore di rete passivo per separazione galvanica nelle reti Ethernet. Per la protezione di dispositivi Ethernet da differenze di potenziale fino a 4 kV. Utilizzabile per velocità di trasmissione fino a 100 MBit/s. Connessione Ethernet mediante due connettori femmina M12 (codifica D).

## Descrizione del prodotto

çFL ISOLATOR 100-M12 è stato sviluppato appositamente per l'impiego nel settore ferroviario. Questo isolatore di rete è utilizzabile in modo flessibile grazie alla connessione M12 e alla possibilità del montaggio a parete.

## I vantaggi

- Alimentazione di tensione non necessaria
- Rigidità dielettrica fino a 4 kV
- Tensione di isolamento continua da 250 VRMS
- Protezione da influssi ambientali aggressivi in condizioni industriali particolarmente critiche mediante circuito stampato laccato
- Omologazione per applicazioni ferroviarie (materiale rotabile) secondo EN 50155 e EN 50121
- Montaggio a parete
- Range di temperatura esteso da -40 °C ... +75 °C



## Dati commerciali

Codice articolo	2902985
Pezzi/conf.	1 Pezzi
Quantità di ordinazione minima	1 Pezzi
Nota	Produzione su ordinazione (non è possibile effettuare resi)
Codice vendita	DNC332
Codice prodotto	DNC332

# FL ISOLATOR 100-M12 - Isolatore di rete



2902985

<https://www.phoenixcontact.com/it/prodotti/2902985>

GTIN	4046356727815
Peso per pezzo (confezione inclusa)	135,85 g
Peso per pezzo (confezione esclusa)	94,91 g
Numero tariffa doganale	85176990
Paese di origine	DE

## Dati tecnici

### Note

#### Nota per l'utilizzo

Nota per l'utilizzo	Solo per l'uso industriale
---------------------	----------------------------

### Caratteristiche articolo

Tipo di prodotto	Isolatore di rete
MTTF	18372 Anni (Standard SN 29500, temperatura 25 °C, ciclo operativo 21%)
	13381 Anni (Standard SN 29500, temperatura 40 °C, ciclo operativo 34,25%)
	3348 Anni (Standard SN 29500, temperatura 40 °C, ciclo operativo 100%)
MTBF	38062 Anni (Standard Telcordia, temperatura 25 °C, ciclo operativo 21% (5 giorni alla settimana, 8 ore al giorno))
	12264 Anni (Standard Telcordia, temperatura 40 °C, ciclo operativo 34,25 % (5 giorni alla settimana, 12 ore al giorno))

### Caratteristiche elettriche

Separazione galvanica	Porta X1 // Porta X2
Tensione di isolamento ingresso/uscita	250 V <sub>rms</sub>
Tensione di prova interfaccia dati/interfaccia dati	4 kV AC (50 Hz, 1 min.)

#### Alimentazione

Range tensione di alimentazione	componente passivo, non richiede tensione di alimentazione
---------------------------------	--

### Interfacce

Segnale	Ethernet
	PROFINET

#### Dati: Interfaccia Ethernet, 10/100Base-T(X) secondo IEEE 802.3

Velocità di trasmissione seriale	10/100 MBit/s
Collegamento	Connettore M12, codifica D (femmina)
Numero di canali	1
Coppia di serraggio	≤ 2 Nm
Lunghezza di trasmissione	≤ 100 m (Lunghezza totale attraverso entrambe le porte (in base alla velocità dati e al conduttore utilizzato))
Protocolli	con protocollo trasparente per IPv4 e IPv6

#### Dati: Interfaccia Ethernet, 10/100Base-T(X) secondo IEEE 802.3

Collegamento	Connettore M12, codifica D (femmina)
Numero di canali	1

### Dimensioni

# FL ISOLATOR 100-M12 - Isolatore di rete



2902985

<https://www.phoenixcontact.com/it/prodotti/2902985>

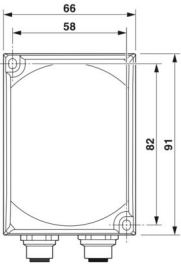
Disegno quotato	
Larghezza	66 mm
Altezza	91 mm
Profondità	34 mm

## Indicazioni materiale

Colore (Custodia)	nero (RAL 9005)
Materiale (Custodia)	Policarbonato
Materiale (Parte inferiore)	PC-ABS

## Cavo / linea

Schermatura	nessun collegamento per la messa a terra di protezione (PE) isolamento capacitivo tra le due connessioni schermate
-------------	---

## Controlli meccanici

Resistenza alle vibrazioni secondo EN 60068-2-6/IEC 60068-2-6	Funzionamento: 5g, 10 ... 150 Hz, 2,5 h, in direzione XYZ
Resistenza alle vibrazioni secondo IEC 61373, EN 61373	Funzionamento: Categoria 1, classe B
Urti secondo EN 60068-2-27/IEC 60068-2-27	Funzionamento: 15g, 11 ms durata, pulsazione d'urto d'onda semisinusoidale Immaggazzinamento/trasporto: 30g, 18 ms durata, pulsazione d'urto d'onda semisinusoidale

## Condizioni ambientali e della vita elettrica

### Condizioni ambientali

Grado di protezione	IP54
Temperatura ambiente (esercizio)	-40 °C ... 75 °C (85 °C per la durata di 10 min.; in seguito il funzionamento non viene più garantito - verificare il dispositivo)
Temperatura ambiente (stoccaggio/trasporto)	-40 °C ... 75 °C
Posizione elevata	≤ 5000 m (Per le limitazioni, vedere la dichiarazione del produttore per il funzionamento in quota)
Umidità dell'aria consentita (esercizio)	10 % ... 95 %
Umidità dell'aria consentita (stoccaggio/trasporto)	5 % ... 95 %

## Omologazioni

### CE

Certificato	Conformità CE
-------------	---------------

### Test dei gas tossici

# FL ISOLATOR 100-M12 - Isolatore di rete



2902985

<https://www.phoenixcontact.com/it/prodotti/2902985>

Siglatura	ISA-S71.04-1985 G3 Harsh Group A
-----------	----------------------------------

## Dati EMC

Compatibilità elettromagnetica	Conformità alla direttiva EMC 2014/30/EU
--------------------------------	--

### Transitori veloci (Burst)

Norme/Disposizioni	EN 61000-4-4
--------------------	--------------

### Emissione di disturbi

Norme/Disposizioni	EN 61000-6-4
--------------------	--------------

Tensione di radiodisturbo secondo norma EN 55011	Classe B campo di impiego Industria e ambiente domestico
--	--

Raggio di radiodisturbo secondo norma EN 55011	Classe B campo di impiego Industria e ambiente domestico
--	--

## Normative e prescrizioni

Norme/Disposizioni	EN 50121 e EN 50155 (per applicazioni ferroviarie)
	IEC 60571
	IEC 62368
	Idoneo secondo SELV EN 50153

## Montaggio

Tipo di montaggio	Montaggio a parete
-------------------	--------------------

# FL ISOLATOR 100-M12 - Isolatore di rete

2902985

<https://www.phoenixcontact.com/it/prodotti/2902985>

## Disegni

Disegno quotato

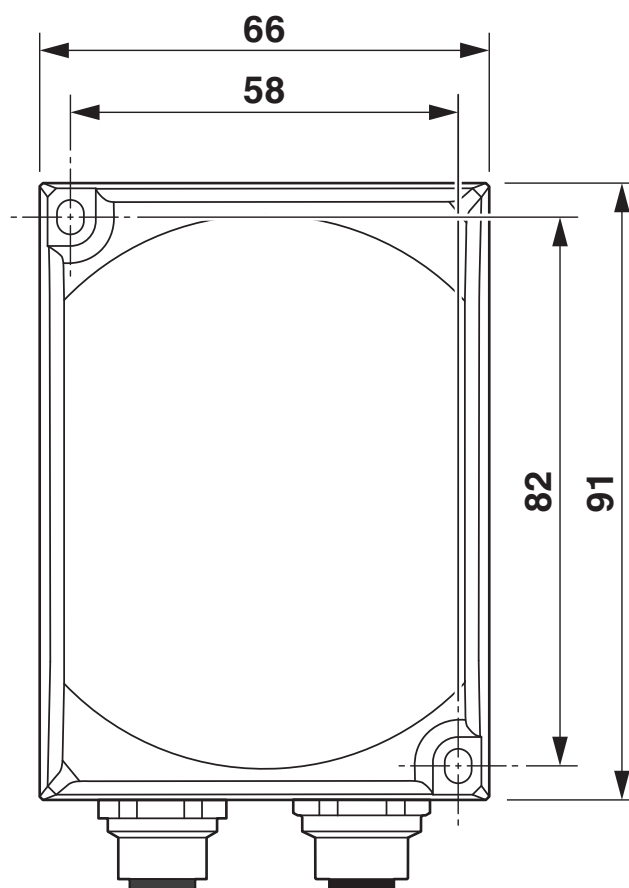

Dimensioni e distanza foro in mm

Disegno applicazione

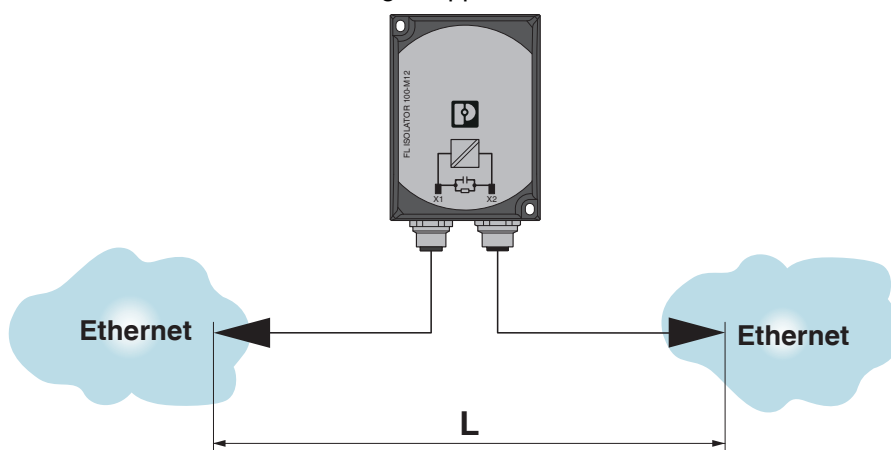

# FL ISOLATOR 100-M12 - Isolatore di rete

2902985

<https://www.phoenixcontact.com/it/prodotti/2902985>

Disegno schema

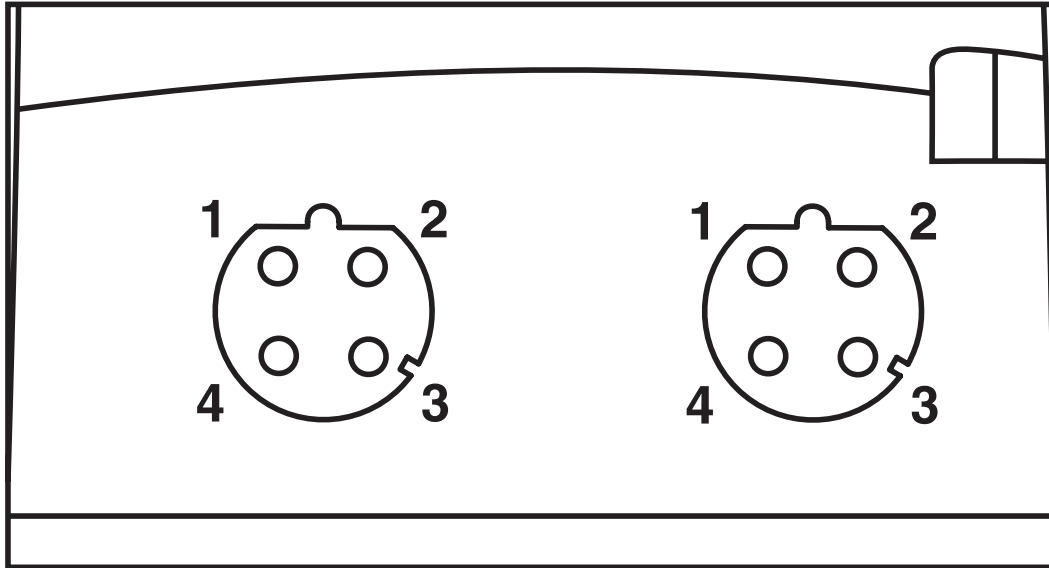

Vista da sotto

Disegno schema

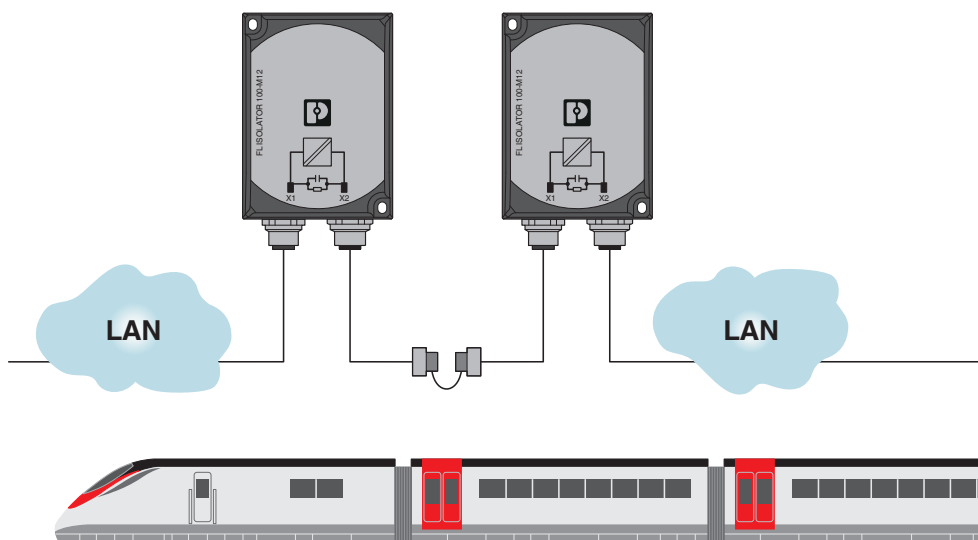

Applicazione ferroviaria: separazione di sezioni di treno

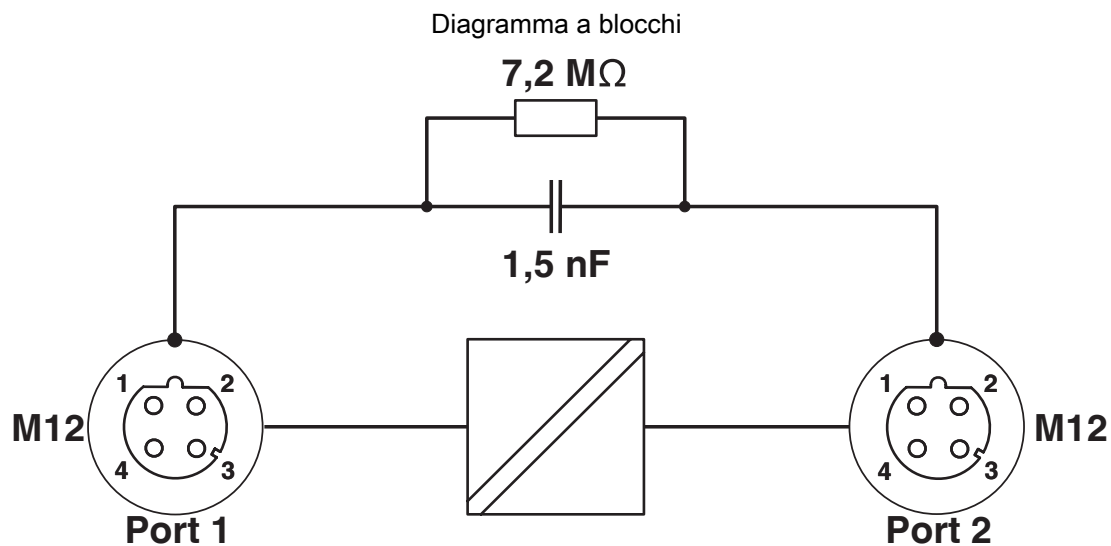

Schema funzionale

# FL ISOLATOR 100-M12 - Isolatore di rete



2902985

<https://www.phoenixcontact.com/it/prodotti/2902985>

## Classifiche

### ECLASS

ECLASS-13.0	27240692
ECLASS-15.0	27240692

### ETIM

ETIM 10.0	EC002584
-----------	----------

### UNSPSC

UNSPSC 21.0	39121400
-------------	----------

## Environmental product compliance

### EU RoHS

Soddisfa i requisiti della direttiva RoHS	Sì
con eccezione delle deroghe, se note	6(c), 7(c)-I

### China RoHS

Environment friendly use period (EFUP)	EFUP-50
	Una tabella per la dichiarazione China RoHS in base all'articolo è disponibile nell'area di download di ciascun articolo alla voce "Dichiarazione del produttore". Per tutti gli articoli con EFUP-E non viene allestita né richiesta alcuna tabella per la dichiarazione China RoHS.

### EU REACH SVHC

Avviso di sostanza candidata REACH (n. CAS)	Lead(n. CAS: 7439-92-1)
	2-(2H-benzotriazol-2-yl)-4-(1,1,3,3-tetramethylbutyl)phenol (UV-329)(n. CAS: 3147-75-9)
SCIP	257db5f4-4a92-404c-98c8-d7c6247b368d