

GPE 28X17,5 SR - Materiale da incidere



0807889

<https://www.phoenixcontact.com/it/prodotti/0807889>

Si prega di notare che i dati visualizzati in questo PDF sono stati generati dal nostro catalogo online. I dati completi sono disponibili nella documentazione per l'utente. Si applicano le condizioni generali di utilizzo per i download.

Materiale da incidere, Scheda, color argento, in bianco, siglabile con: PLOTMARK, ENGRAVING UNIT, CMS-P1-PLOTTER, P1 ENGRAVING UNIT, tipo di montaggio: colla, Numero dei cartellini singoli: 30, altezza del campo di testo: 17,5 mm, larghezza del campo di testo: 28 mm



I vantaggi

- Servizio di siglatura: Phoenix Contact sigla tutti i segnacavi GPE... singolarmente secondo le vostre indicazioni
- La pellicola adesiva impiegata garantisce un'elevata adesività anche su superfici difficili
- Materiale a due strati
- La scheda è formata da cartellini singoli preconfezionati e autoadesivi
- Possibilità di incisione con P1 ENGRAVING UNIT
- Facilmente siglabile con il CMS-P1-PLOTTER

Dati commerciali

Codice articolo	0807889
Pezzi/conf.	10 Pezzi
Quantità di ordinazione minima	10 Pezzi
Codice vendita	BG2415
Codice prodotto	BG2415
Pagina del catalogo	Pagina 346 (C-3-2019)
GTIN	4017918173029
Peso per pezzo (confezione inclusa)	19,42 g
Peso per pezzo (confezione esclusa)	19,42 g
Numero tariffa doganale	39203000
Paese di origine	DE

Dati tecnici

Caratteristiche articolo

Tipo di prodotto	Siglatura di apparecchiature in bianco
Siglatura	
Numero dei cartellini singoli	30
Numero di cartellini per riga	3

Montaggio

Tipo di montaggio	colla
-------------------	-------

Indicazioni materiale

Spessore adesivo	50 µm
Colla	Acrilato
Colore	color argento
Materiale	TRANSPLY-ABS
Sostanze contenute	senza silicone e alogenati

Condizioni ambientali e della vita elettrica

Resistenza ai raggi UV

Specifica di prova	DIN EN ISO 4892-2:2013-06 (in conformità)
Risultato	Prova superata
Procedimento	Irraggiamento artificiale con la lampada ad arco di xeno

Resistenza allo strofinamento delle scritte

Specifica di prova	DIN EN 61010-1 (VDE 0411-1):2011-07
Isopropanolo [CAS No. 67-63-0]	Prova superata
n-esano [CAS No. 110-54-3]	Prova superata
Acqua + benzina per smacchiare [CAS No. 64742-82-1]	Prova superata

Condizioni ambientali

Temperatura ambiente (esercizio)	-20 °C ... 85 °C
Condizioni di immagazzinamento consigliate	Umidità dell'aria relativa 20 °C/50%. Si consiglia la conservazione all'interno dell'imballaggio originale.
Temperatura ambiente consigliata (stoccaggio/trasporto)	20 °C
Umidità dell'aria consigliata (stoccaggio/trasporto)	50 %
Capacità di conservazione	12 mesi

Dimensioni

GPE 28X17,5 SR - Materiale da incidere

0807889

<https://www.phoenixcontact.com/it/prodotti/0807889>



Disegni

Disegno quotato

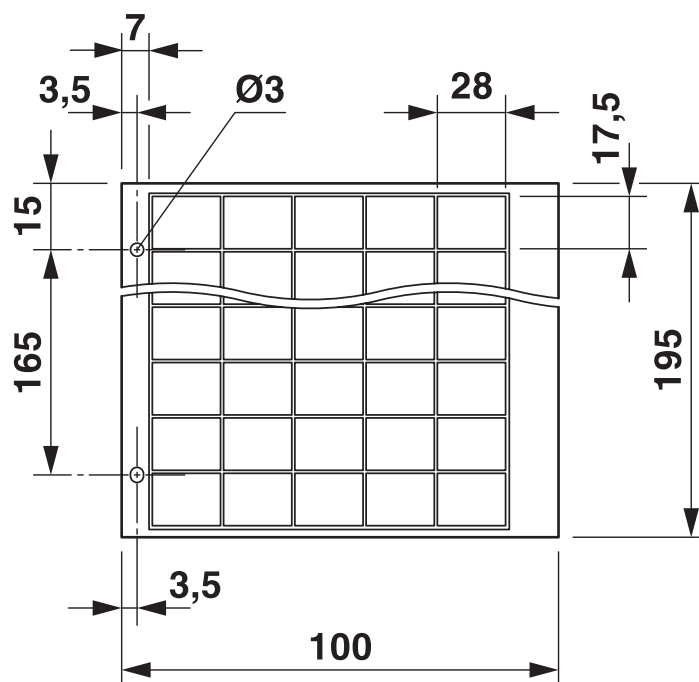

GPE 28X17,5 SR - Materiale da incidere



0807889

<https://www.phoenixcontact.com/it/prodotti/0807889>

Classifiche

ECLASS

ECLASS-12.0	27281103
ECLASS-13.0	27281103

ETIM

ETIM 9.0	EC001288
----------	----------

UNSPSC

UNSPSC 21.0	39131500
-------------	----------

GPE 28X17,5 SR - Materiale da incidere



0807889

<https://www.phoenixcontact.com/it/prodotti/0807889>

Environmental product compliance

EU RoHS

Soddisfa i requisiti della direttiva RoHS

Sì, Nessuna deroga

EU REACH SVHC

Avviso di sostanza candidata REACH (n. CAS)

Nessuna sostanza con una percentuale di massa maggiore dello 0,1%

Phoenix Contact 2025 © - Tutti i diritti riservati
<https://www.phoenixcontact.com>

PHOENIX CONTACT S.p.a.
Via Bellini, 39/41
20095 Cusano Milanino (MI)
+39 02 660591
info_it@phoenixcontact.com