



Proiettore GreenSpace Accent mini

ST315T LED39S/840 PSU FR24 BK

Proiettore GreenSpace Accent mini, Track projector, 29.5 W, 4000 lm, 4000 K, Riflettore sfaccettato con angolo del fascio 24°, Nero

Il proiettore GreenSpace Accent mini è quello più piccolo della serie GreenSpace Accent. Con un diametro di soli 80 mm e driver integrato, ha un design pulito e compatto, che ne consente l'installazione discreta nei punti vendita. Le elevate prestazioni e le soluzioni Philips Food LED lo rendono la scelta ideale per negozi di alimentari e piccoli supermercati cittadini. La gamma completa di angoli del fascio e le soluzioni Philips Fashion LED consentono di avere una luce di alta qualità per mettere in risalto collezioni di moda e lo rendono perfetto per varie applicazioni nel settore Retail.

Warnings and safety

- Durante la manipolazione e/o la manutenzione, il prodotto deve essere spento e lasciato raffreddare
- Il prodotto deve essere installato lontano dalla portata delle persone. Quando è caldo, toccare il prodotto soltanto dopo avere indossato un guanto isolante
- L'apparecchio per illuminazione deve essere installato e rimosso in base alle istruzioni di montaggio.

Dati del prodotto

Informazioni generali		Numero di riduttori	1 unità
Codice famiglia lampada	-	Driver incluso	Si
Sorgente luminosa sostituibile	No	Service tag	Si

Proiettore GreenSpace Accent mini

Lighting Technology	LED
Tier	Performance
Periodo di garanzia	5 anni
Rating di sostenibilità	Lighting for circularity

Dati tecnici di illuminazione

Flusso luminoso	4.000 lm
Temperatura di colore correlata (Nom)	4000 K
Efficienza luminosa (specificata) (Nom)	135 lm/W
Indice di resa cromatica (CRI)	>80
Numero di sorgenti luminose	1
Angolo del fascio della sorgente luminosa	120 °
Colore sorgente luminosa	840 bianco neutro
Tipo di ottica	Riflettore sfaccettato con angolo del fascio 24°
Ampiezza fascio luminoso dell'apparecchio d'illuminazione	24°
Fattore di abbagliamento UGR CEN	22

Funzionamento e parte elettrica

Tensione in ingresso	Da 220 a 240 V
Frequenza di linea	50 to 60 Hz
Consumo energetico CLO iniziale	- W
Consumo energetico CLO medio	- W
Corrente di spunto	11,1 A
Tempo di spunto	250 ms
Consumo energetico	29,5 W
Fattore di potenza (frazione)	0.9
Connessione	Binario 3C
Cavo	-
Numero di prodotti sotto interruttore magnetotermico (16A tipo B)	30
Adatto per la commutazione casuale	No
Classe di protezione IEC	Classe di isolamento II
Distorsione armonica totale	20 %

Controlli e dimmerazione

Dimmerabile	No
Driver/unità alimentazione/trasformatore	Unità di alimentazione (On/Off)
Interfaccia di controllo	-
= Emissione luminosa costante	No

Meccanica e corpo

Materiale del corpo	Alluminio
Materiale del riflettore	Policarbonato rivestito in alluminio
Materiale ottico	Alluminio e policarbonato
Materiale copertura ottica/lenti	Lente in policarbonato metacrilato
Materiale fissaggio	-
Colore alloggiamento	Nero
Finitura copertura ottica/lenti	Trasparente
Lunghezza complessiva	181 mm
Larghezza complessiva	80 mm

Altezza complessiva	250 mm
Diametro complessivo	80 mm
Dimensioni (Altezza x Larghezza x Profondità)	250 x 80 x 181 mm
e una gestione termica	IP20 [Protetto contro l'accesso con un dito]
Codice di protezione dagli impatti meccanici	IK02 [0,2 J standard]
Tipo copertura ottica	Coppa/copertura PMMA
Peso netto (Pezzo)	0,800 kg

Approvazione e applicazione

Test filo incandescente	Temperatura 650 °C, durata 30 s
Marchio di infiammabilità	Per montaggio su superfici normalmente infiammabili
Marchio CE	SI
Marchio ENEC	Marchio ENEC
Rischio fotobiologico	Photobiological risk group 1 @200mm to EN62778
Conformità a RoHS EU	SI
Temperatura ambiente performance Tq	25 °C
Valore di tremolio (PstLM)	1
Effetto stroboscopico	0,5
Intervallo temperatura ambiente	Da +10 a +35 °C

Performance iniziale (conforme a IEC)

Tolleranza al flusso luminoso	+/-10%
Cromaticità iniziale	(0.382,0.380)<3
Tolleranza consumo energetico	+/-10%
Consistenza Cromatica (ellisse di McAdam)	SDCM≤3

Performance nel tempo (conforme a IEC)

Frequenza di guasto driver a 5000 h	1 %
Frequenza di guasto dell'alimentatore di controllo alla vita utile media di 50.000 h	10 %
Mantenimento lumen alla vita utile media* 50.000 ore	L90
Mantenimento lumen alla vita utile media* 100.000 ore	L85

Dati del prodotto

Nome prodotto ordine	ST315T LED39S/840 PSU FR24 BK
Nome completo prodotto	ST315T LED39S/840 PSU FR24 BK
Full EOC	871869996526600
Descrizione codice locale	96526600
Codice d'ordine	96526600
Codice materiale (12NC)	910505100340
Codice locale	96526600
Numeratore - Quantità per confezione	1
EAN/UPC - Prodotto/scatola	8718699965266
Numeratore - Confezioni per scatola esterna	1
EAN/UPC - Case	8718699965266
Codice famiglia prodotto	ST315T [GREENSPACE ACCENT PROJECTOR MINI]

Proiettore GreenSpace Accent mini

Disegno tecnico

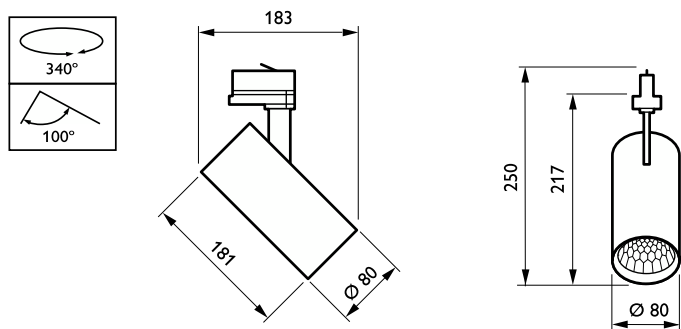

Fotometrie

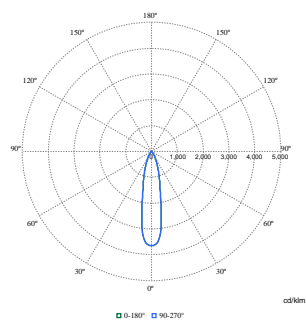

Polar Normal (separate) - ST315T1 - 910505100340

