

RF-FKWS.01S

KNX RF+ contatto finestra, secure, bianco



Descrizione prodotto:

Il contatto finestra KNX RF+ a batteria rileva in modo affidabile se una finestra è aperta o chiusa e invia lo stato al sistema KNX. Ideale per retrofit senza linea bus KNX – ad esempio per il controllo di riscaldamento, ventilazione o schermatura. Installazione semplice e discreta sul telaio della finestra.

Funzioni prodotto:

- **Protocollo RF+ KNX in System Mode**
- **KNX Data Secure**
- **Compatibile con MDT homeXpert**
- Per attivare le funzioni comfort (es. funzione di ventilazione, oscuramento automatico)
- Sensore di temperatura integrato
- **Con vano batteria, batteria inclusa**
- Notifica in caso di livello batteria critico

Dati tecnici:

Dispositivo	Tipo di dispositivo	RF+ Contatto finestra
	Codice articolo	RF-FKWS.01S
	EAN / GTIN	4251916114381
	Colore	Bianco
	Dimensioni (H x L x P)	101 x 19 x 19 mm
	Peso lordo (incl. imballo)	0.07 kg
	Classe di protezione	IP20
	Omologazione	Dichiarazione di conformità UE in base alla Direttiva 2014/53/UE
	Frequenza di trasmissione	868,0 ... 868,6 MHz ^{*1}
	Portata in range libero	150 m
	Livello di uscita	10 dBm
	Sensibilità	> -105 dBm
	Compatibilità (modo)	KNX RF S-Mode
	Peso netto	0.05 kg
	Tipo di batteria	Pila alcalina al manganese (LR03)
	Numero di batterie	2
KNX	Mezzo KNX	KNX RF 1.R
	Programma applicativo KNX	a partire da ETS 5 (versione più recente)
	KNX Secure	KNX Data Secure

*1 L'uso della banda di frequenza 868 MHz è soggetto a normative nazionali. Prima della messa in servizio, verificare e rispettare i requisiti legali vigenti nel paese interessato.

Disegno quotato:

Sensoreinheit – Sensor unit

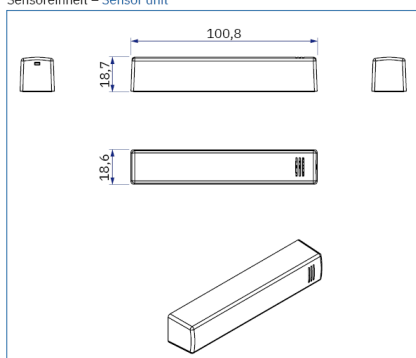

Magneteinheit – Magnet unit

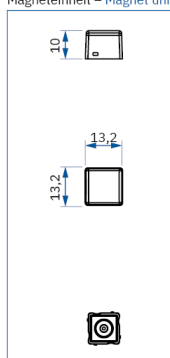

Befestigungsplatte – Mounting plate



Alle Abmessungen in mm
All dimensions in mm