

Made in Italy

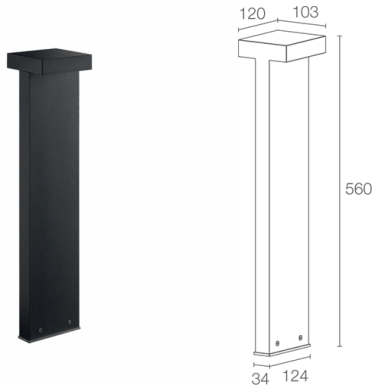

Plin 3.1, codice: PN31109AH
Paletti da esterno

13/12/2022 Rev. 31



DESCRIZIONE

paletto da esterno, biemissione; su superficie (pavimento); Potenza assorbita: 24W; Alimentazione: 230Vac; Flusso sorgente: 2484 lm (3000K); Flusso emesso: 984 lm (3000K); 36 mid power LED, 3 step MacAdam, 50000h L85 B10 (Ta 25°C); Colore LED: 4000K; Ottiche: asimmetrica diffusa: sistema ottico composto da vetro extrachiaro trasparente temprato serigrafato, combinato con un filtro tecnico in PMMA, posizionato all'interno della testa inclinata, rivolto all'illuminazione della zona frontale e retrostante; Percentuale flusso emesso verso l'alto: 0,40%; CRI Indice resa cromatica: 80; Materiale corpo: testa realizzata in lega di alluminio ANTICORODAL 6082, ricavata completamente da lavorazione tornitura CNC. Corpo in lega di alluminio 6060 ricavati da estrusione; Finiture: finitura di colore antracite ricavata tramite un primo trattamento di preparazione alla verniciatura con rivestimento di conversione a nano particelle ceramiche, seguito da un secondo passaggio di verniciatura epossidica e successiva in poliestere per fornire una resistenza alla corrosione che superi le 1500h di nebbia salina. Vernici conformi alle specifiche Qualicoat (standard automotive); Finitura RAL su richiesta; Materiale schermo: schermo in vetro extrachiaro temprato trasparente e serigrafato; alimentatore integrato; Grado di protezione: IP65; Grado di resistenza: IK08; su richiesta disponibile con altezza diversa da quelle standard, su richiesta disponibile la versione con gestione Casambi, controllabile tramite app Casambi; fornito di connettore stagno per cavi fino a Ø12 mm; Temperatura di esercizio: -20°C — +45°C; Glow wire test: 960°; Sicurezza fotobiologica: gruppo rischio 1 secondo EN 62471:2006; Classe di isolamento: classe I; Peso: 2200 g; Dimensioni: 124x103x560 mm; Classe di consumo energetico: A / A+ / A++ (modulo LED integrato) in accordo con UE 874/2012; Testato e approvato tramite E.O.L. test (End Of Line test) con prova di funzionamento e verifica dei parametri elettrici di assorbimento.

Stato: Disponibile

CARATTERISTICHE ELETTRICHE

Potenza assorbita	24W
Alimentazione	230Vac
Alimentatore	alimentatore integrato

CARATTERISTICHE ILLUMINOTECNICHE

Numero e tipo LED	36 mid power LED
Durata media LED	50000h L85 B10 (Ta 25°C)
Colore LED	4000K
CRI Indice resa cromatica	80
Binning	3 step MacAdam
Ottiche	asimmetrica diffusa
Flusso sorgente	2484 lm (3000K)
Flusso emesso	984 lm (3000K)

CARATTERISTICHE MECCANICHE

Dimensioni	124x103x560 mm
Peso	2200 g
Finiture	antracite
Fissaggio	installazione a terra
Materiale corpo	testa e colonna in alluminio
Materiale schermo	schermo in vetro extrachiaro temprato trasparente e serigrafato

CARATTERISTICHE GENERALI

Temperatura di esercizio	-20°C — +45°C
Grado di protezione	IP65
Grado di resistenza	IK08
Classe di consumo energetico	A / A+ / A++ (modulo LED integrato) in accordo con UE 874/2012
Glow wire test	960°
Classe di isolamento	classe I
Calpestabile	no
Carrabile	no
Sicurezza fotobiologica	gruppo rischio 1 secondo EN 62471:2006
Note	su richiesta disponibile con altezza diversa da quelle standard, su richiesta disponibile la versione con gestione Casambi, controllabile tramite app Casambi; fornito di connettore stagno per cavi fino a Ø12 mm

DATI FOTOMETRICI

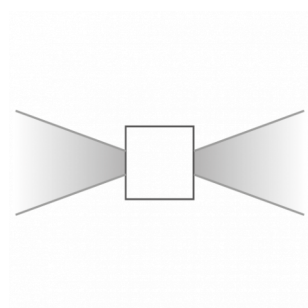
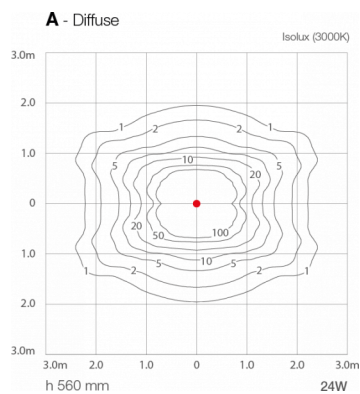

biemissione

Le informazioni contenute nel presente documento possono essere modificate in qualsiasi momento senza preavviso e non comportano l'assunzione, nemmeno implicita, di alcuna obbligazione da parte di L&L Luce&Light srl