



**Caratteristiche meccaniche**

Peso prodotto g 3800

**Condizioni ambientali**

Grado di protezione (UL) Tipo 1, 12, 3, 3R, 4

**Dimensioni**

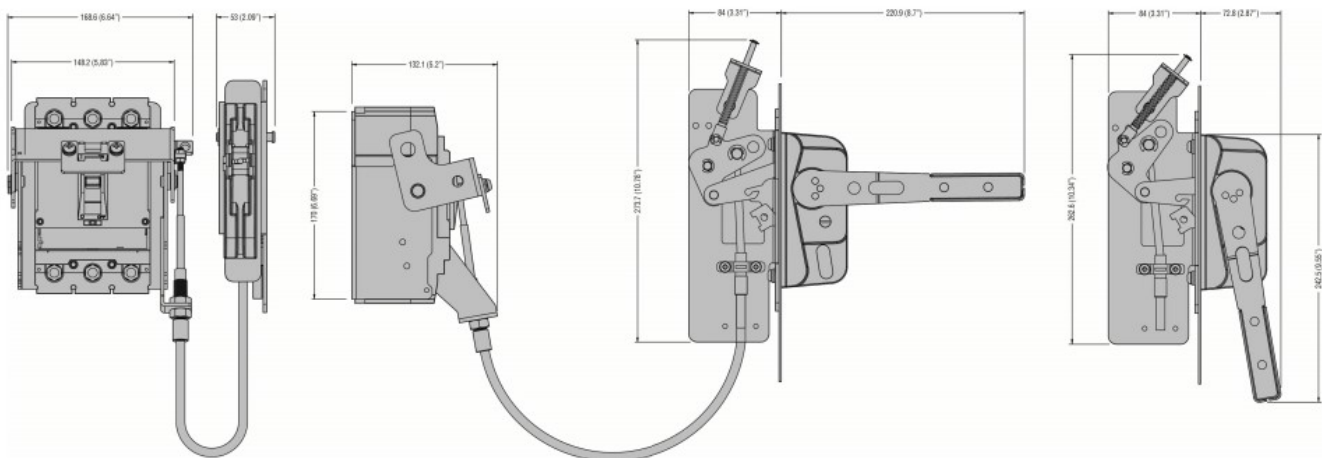

**Omologazioni e conformità**

Omologazioni

cULus

**Classificazione ETIM**

EC000066 - Power contactor, AC switching