



Caratteristiche generali

Diametro	mm - inch	70 / 2.75
Materiale		Metallo

Caratteristiche meccaniche

Peso prodotto	g	184
---------------	---	-----

Dimensioni

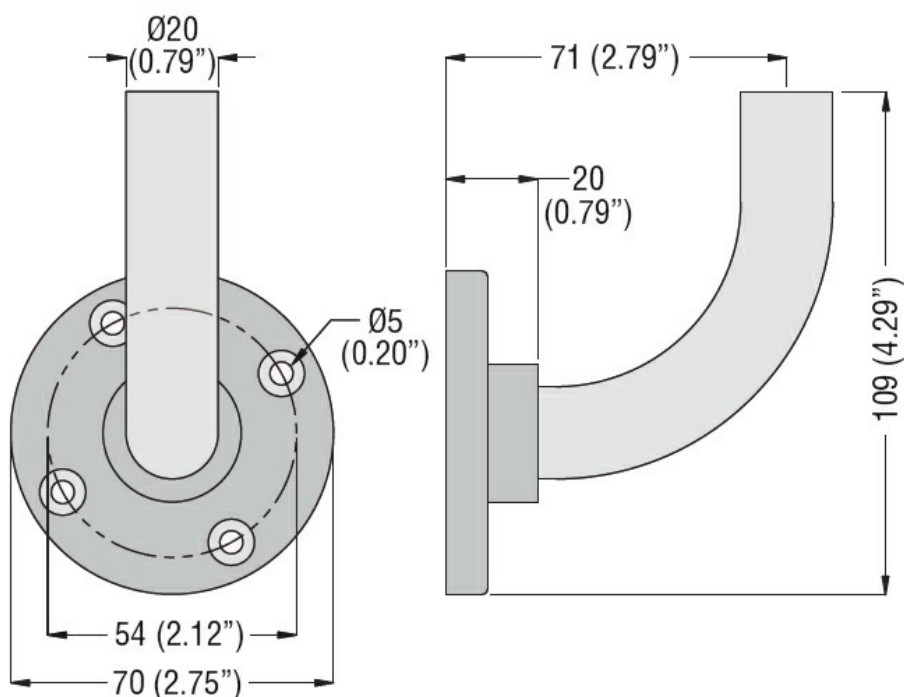

Omologazioni e conformità

Conformità

/

Omologazioni

/

Classificazione ETIM

ETIM 8.0

EC001153 -
Staffa a muro per
fissaggio colonna
segnaletica