



Caratteristiche generali

Diametro	mm - inch 70 / 2.75
Colore	Nero
Materiale	Metallo

Caratteristiche meccaniche

Peso prodotto	g 99
---------------	------

Dimensioni

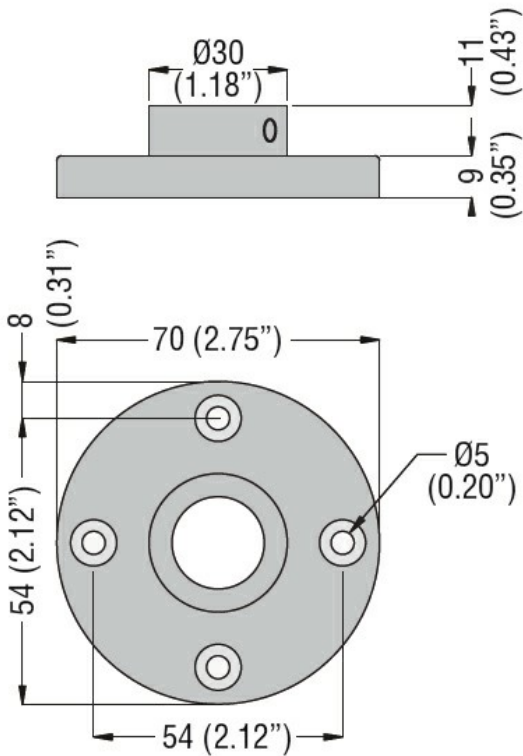

Omologazioni e conformità

Conformità /

Omologazioni /

Classificazione ETIM

ETIM 8.0

EC001259 -
Elemento per
colonna
segnaletica