

INFORMAZIONI TECNICHE - TECHNICAL INFORMATION

Tensione nominale - Rated voltage	Vedi tabella elenco prodotti - See product list table
Frequenza - Frequency	50/60Hz
Classe di isolamento - Insulation class	Vedi tabella elenco prodotti - See product list table
Temperatura ambiente di utilizzo - Ambiente temperature for using	-20°C ÷ +50°C
Grado di protezione - Degree of protection	IP65 frontale/ <i>frontal</i> - IP40 totale/ <i>total</i>
Potenza - Power	Vedi tabella elenco prodotti - See product list table

Installazione / Manutenzione - Installation / Maintenance

L'articolo dovrà essere installato da personale qualificato, **segundo le normative d'installazione vigenti del paese di appartenenza**; in caso di malfunzionamento o necessità di manutenzione della plafoniera contattare il servizio clienti LINEA LIGHT: support@linealight.com.

È VIETATO APRIRE/ TOCCARE L'ARTICOLO MENTRE È IN FUNZIONE;

Qualora non vengano rispettate le regole indicate, **l'azienda LINEA LIGHT declina ogni tipologia di responsabilità.**

The item must be installed by qualified personnel, **in accordance with the installation regulations in force in the country in question**; in case of ceiling light malfunction or need for maintenance contact LINEA LIGHT customer service: support@linealight.com.

IT IS FORBIDDEN TO OPEN/TOUCH THE ITEM WHILE IT IS IN OPERATION;

If the indicated rules are not respected, **the LINEA LIGHT company declines any type of responsibility.**

S1 Viti, Tasselli ed Or **NON INCLUSI.**

S2 Cacciavite e Chiave esagonale **NON INCLUSI.**

UTILIZZO CONFORME:

L'apparecchio è garantito esclusivamente se l'articolo in questione sia stato installato seguendo le istruzioni riportate in questo manuale istruzioni e da quello generale presente all'interno dell'imballo e/o scaricabile dal nostro sito www.linealight.com;

Un utilizzo scorretto dell'apparecchio può influire sulla durata utile della lampada e/o potrebbe avere un guasto precoce.

Per ulteriori avvertenze e spiegazione di eventuali simboli vedere il foglio istruzioni generale.

Conservare le presenti istruzioni per futuri lavori di installazione/manutenzione.

S1 Screws, Dowels and O-rings **NOT INCLUDED.**

S2 Screwdriver and hexagonal spanner **NOT INCLUDED.**

APPROPRIATE USE:

The appliance is guaranteed only if the item in question has been installed following the instructions given in this instruction manual and from the general one inside the packaging and/or downloadable from our website www.linealight.com;

Improper use of the fixture may affect the lamp life and/or may have premature failure.

For further warnings and explanation of any symbols, see the general instruction sheet.

Keep these instructions for future installation/maintenance work.

(ITA) - I prodotti devono essere installati tassativamente con alimentazioni, cablaggi e accessori originali del Gruppo Linea Light, o eventualmente approvati dall'azienda. L'utilizzo di accessori non originali, o non approvati, determina il decadimento di ogni garanzia sul prodotto. (ENG) - All power supply, wiring and accessories used for product installation shall be original Linea Light Group parts or approved by the company. The warranty will become void if non original or non approved parts are used. (FRA) - Les produits doivent impérativement être installés avec des alimentations, des câblages et des accessoires Linea Light Group, ou qui ont été approuvés par l'entreprise. L'utilisation d'accessoires non d'origine, ou non approuvés, entraîne la déchéance de toute garantie sur le produit. (ESP) - Los productos se han de instalar obligatoriamente con alimentaciones, cableados y accesorios originales de Linea Light Group o, de otra forma, deben ser aprobados por la empresa misma. El uso de accesorios no originales, o no aprobados, anula todas las garantías del producto. (GER) Die Produkte müssen obligatorisch mit Originalstromversorgung, Originalkabeln und Originalzubehör der Linea Light Group oder mit Teilen, die von der Linea Light Group ausdrücklich empfohlen sind, installiert werden. Die Verwendung von nicht originale oder nicht vom Hersteller empfohlenem Zubehör führt zu einem sofortigen Verfall vom Garantieanspruch für das Produkt.

SERIE / SERIES: DOWNLIGHT WARP/QUANTUM/VOS-EVO 4-8-15W

BRAND: **i-LèD**

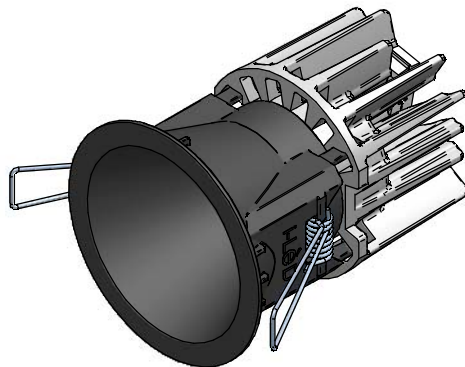
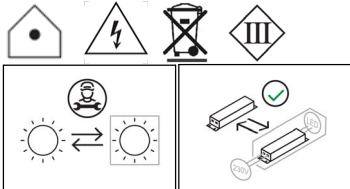
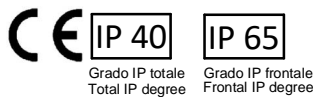

CLASSE ENERGETICA ENERGY CLASS		
POWER	TEMP. K	CLASSE CLASS
4W	4000K	F
	3000K	F
	2700K	F
8W	4000K	E
	3000K	E
	2700K	F
15W	4000K	E
	3000K	F
	2700K	F

ACCESSORI NON INCLUSI
ACCESSORIES NOT INCLUDED



A. KIT GHIERA FRONTALE BIANCA
83393 (WARP QUANTUM) /
KIT GHIERA FRONTALE NERA
83394 (WARP/QUANTUM 4-8W)
A. WHITE FRONT RING
83393 (WARP QUANTUM) /
BLACK FRONT RING
83394 (WARP/QUANTUM 4-8W)



A. KIT GHIERA FRONTALE BIANCA
83395 (WARP 8-15W) /
KIT GHIERA FRONTALE NERA
83395 (WARP 8-15W)
A. WHITE FRONT RING
83390 (WARP 8-15W)
BLACK FRONT RING
83390 (WARP 8-15W)



A. KIT GHIERA FRONTALE BIANCA
83391 (QUANTUM 8-15W) /
KIT GHIERA FRONTALE NERA
83391 (QUANTUM 8-15W)
A. WHITE FRONT RING
83392 (WARP QUANTUM 8-15W) /
BLACK FRONT RING
83392 (QUANTUM 8-15W)

DIMENSIONI
DIMENSIONS

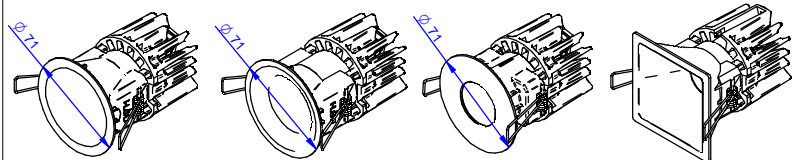

WARP-EVO 4/8W QUANTUM-EVO 4/8W VOS-EVO 4/8W WARP Q EVO 4/8W

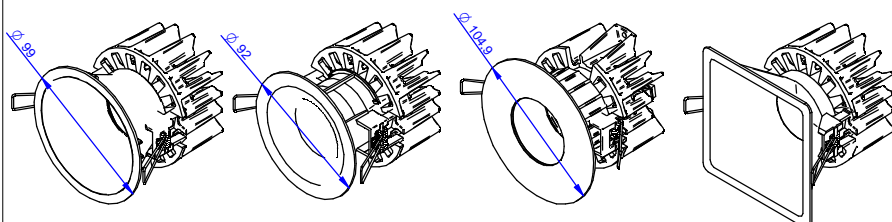

WARP-EVO 8/15W QUANTUM-EVO 8/15W VOS-EVO 8/15W WARP Q EVO 9/15W

ELENCO ARTICOLI
LIST OF FIXTURES

ART.	CODE	POWER	INPUT	WEIGHT
W A R P	77338	9W	C.C. 700mA 198-264V AC	0,3 Kg
	77339			
	77362			
	77363			
	C00035WHWWF			
	C00056BBWWF			
77340	4W	C.C. 350mA		
77341				
77364				
77365				
V O S	77330	9W	C.C. 700mA	
	77331			
	77354			
	77355	4W	C.C. 350mA	
	77332			
	77333			
Q U A N T U M	77322	9W	C.C. 700mA	
	77323			
	77346			
	77347	4W	C.C. 350mA	
	77324			
	77325			
77348	9W	C.C. 700mA		
77349				
W A R P	77342	14W	C.C. 400mA 198-264V AC	
	77343			
	77366			
	77367	9W	C.C. 700mA	
	C00036WHWWF			
	C00057BBWWF			
V O S	77344	14W	C.C. 400mA	
	77345			
	77368			
	77369	9W	C.C. 700mA	
	77334			
	77335			
Q U A N T U M	77358	14W	C.C. 400mA	
	77359			
	77336			
	77337	9W	C.C. 700mA	
	77360			
	77361			
W A R P	77326	14W	C.C. 400mA	
	77327			
	77350			
	77351	9W	C.C. 700mA	
	77328			
	77329			
Q	77352	9W	C.C. 700mA	
	77353			
	C00199			
	C00203			
	C00205			
P	C00206	4W	C.C. 350mA	
	C00217	15W	C.C. 400mA	
	C00218			
	Q	C00219	9W	C.C. 700mA
C00220				

L'APPARECCHIO DEVE ESSERE INSTALLATO DA PERSONALE QUALIFICATO. L'AZIENDA DECLINA OGNI RESPONSABILITÀ QUALORA L'INSTALLAZIONE NON AVVENGA LASCIARE UNA COPIA DI QUESTE ISTRUZIONI AL RESPONSABILE DELLA MANUTENZIONE. CONSERVARE L'ETICHETTA DELL'IMBALLO ORIGINALE PER EVENTUALI RECLAMI FUTURI

THIS FIXTURE MUST BE INSTALLED BY A QUALIFICATED ELECTRICIAN. LINEA LIGHT IS NOT RESPONSABLE IF ITS FIXTURES ARE NOT INSTALLED ACCORDING TO LOCAL SAFETY STANDARDS. PLEASE LEAVE A COPY OF THESE INSTRUCTIONS TO THE PERSON RESPONSABLE FOR THE MAINTENANCE OF THE INSTALLATION. KEEP THE LABEL OF THE ORIGINAL PACKING FOR THE EVENTUAL FUTURE CLAIMS.

ISTRUZIONI / INSTRUCTIONS / INSTRUCTIONS / HINWEISE / INSTRUCCIONES

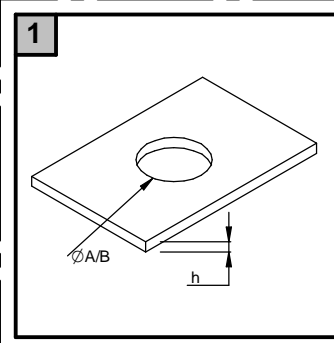

Art.	A	B	h
WARP (8 W)	ø 64 mm	ø 68 mm	12,5-30mm
WARP (15 W)	ø 89 mm	ø 98 mm	12,5-30mm
WARP Q (8 W)	□ 64 mm	□ 71 mm	12,5-30mm
WARP Q (15 W)	□ 91 mm	□ 100 mm	12,5-30mm
QUANTUM (8 W)	ø 64 mm	ø 64 mm	12,5-30mm
QUANTUM (15 W)	ø 86 mm	ø 92 mm	12,5-30mm
VOS (8 W)	ø 64 mm	-	12,5-30mm
VOS (15 W)	ø 95 mm	-	12,5-30mm

A - diametro foro installazione per versione senza flangia di compensazione / mounting hole diameter for installation without adapter flange
B - diametro foro installazione per versione con flangia di compensazione mountin hole diameter for installation with adapter flange

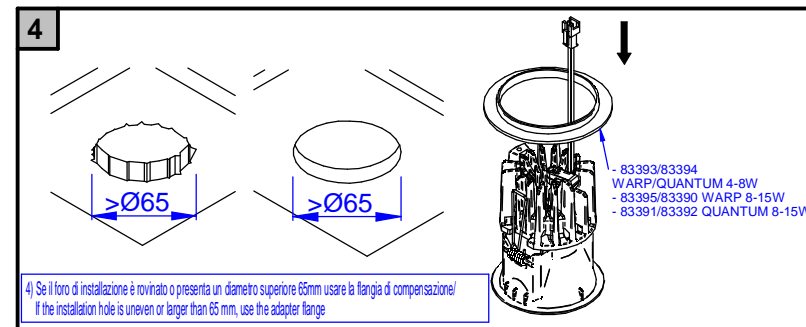
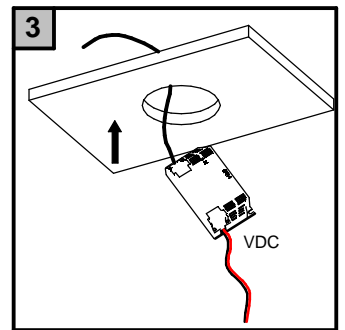
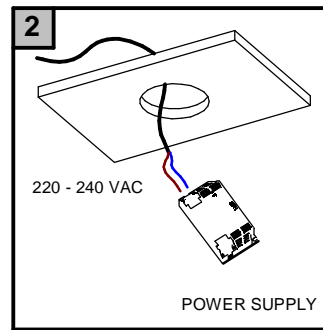

4) Se il foro di installazione è rovinato o presenta un diametro superiore 65mm usare la flangia di compensazione/
If the installation hole is uneven or larger than 65 mm, use the adapter flange

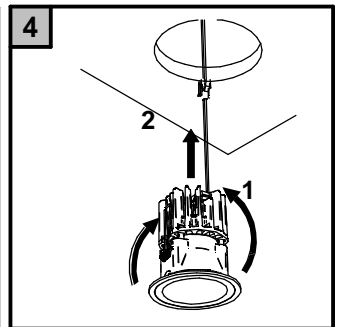
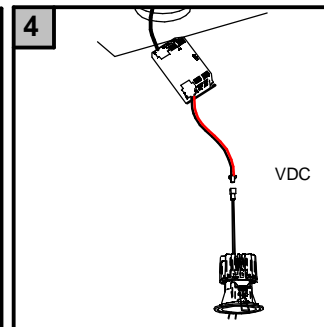

SOSTITUZIONE O MODIFICA CORPI FRONTALI /LENTI/FILTRI/HC - FRONT PART/LENSES/FILTERS/HONEYCOMB REPLACEMENT

Sostituzione/cambio versione frontale operazioni A,B,D
For frontal body replacement follow A,B,D steps

Per modifica lente o rimozione/aggiunta di filtri e honeycomb seguire punti A,B,C,D
For lens substitution or filters/honeycomb addition/removal follow A,B,C,D steps.

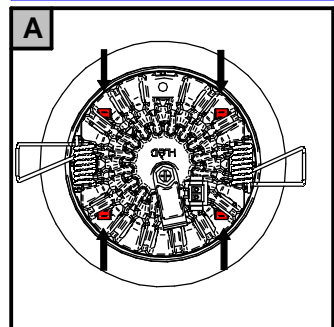

Premere i dentini che sporgono dalla base del radiatore per sganciare il corpo frontale.
Push the snaps coming out the radiator base in order to unlock the frontal body

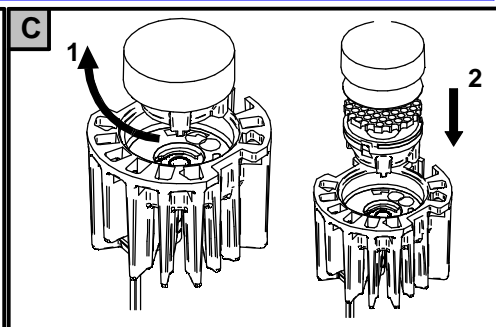
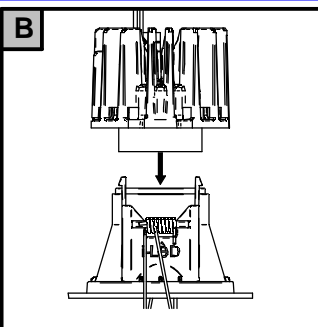

Ruotare in senso orario la lente per sganciarla dall'holder/
clockwise rotate the lens to unlock it from the holder

Rimuovere lo schermo trasparente e inserire/rimuovere/sostituire l'honeycomb o il filtro.
Remove the transparent cylindrical screen in order to apply/remove/substitute the honeycomb or the filter

Per installare il filtro ellittico fare attenzione le marcature a lato, i quali sono posti in linea con la direzione della luce.
Before to install the elliptical filter, mind the semicircles on the sides; these are placed in line with light direction.

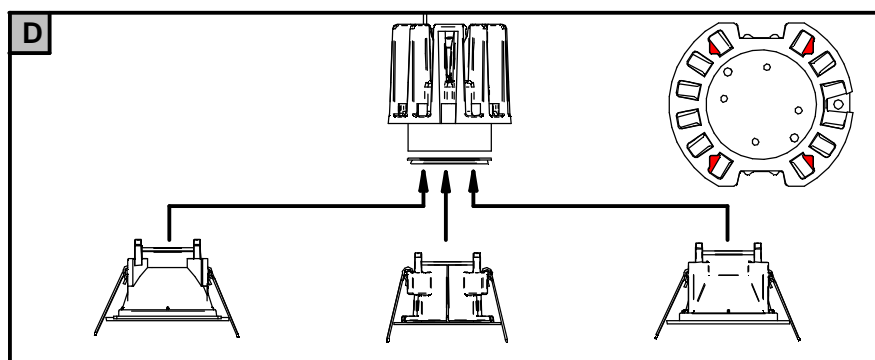

Riposizionare il corpo frontale facendo attenzione a posizionare gli attacchi nei vani contasseganti in rosso. La parte frontale può essere sostituita con le alter versioni della famiglia EVO di pari potenza.

CABLAGGIO / WIRING

Collegamento diretto alla linea elettrica
Direct connection to the main

COLLEGAMENTO SINGOLO ON/OFF MULTIPLE CONNECTION ON/OFF

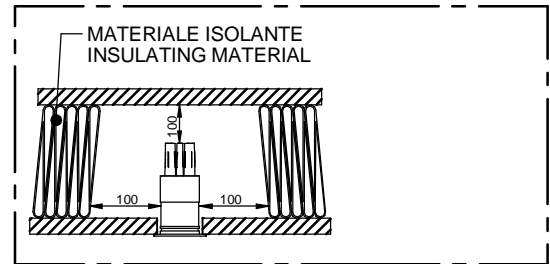
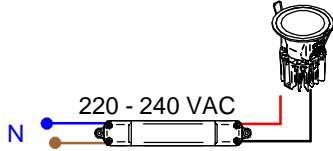

COLLEGAMENTO MULTIPLO ON/OFF MULTIPLE CONNECTION ON/OFF

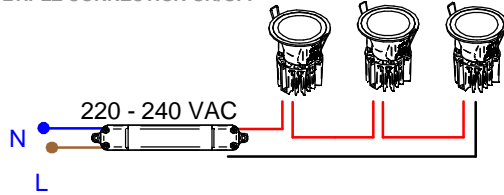

COLLEGAMENTO SINGOLO DALI SINGLE CONNECTION DALI

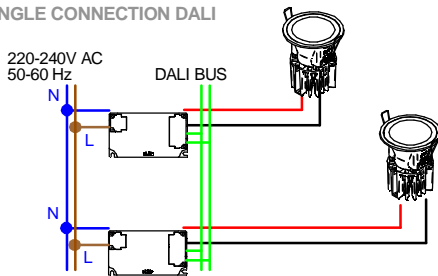

COLLEGAMENTO MULTIPLO DALI MULTIPLE CONNECTION DALI

