

ISTRUZIONI DI MONTAGGIO - MOUNTING INSTRUCTIONS

Q1048

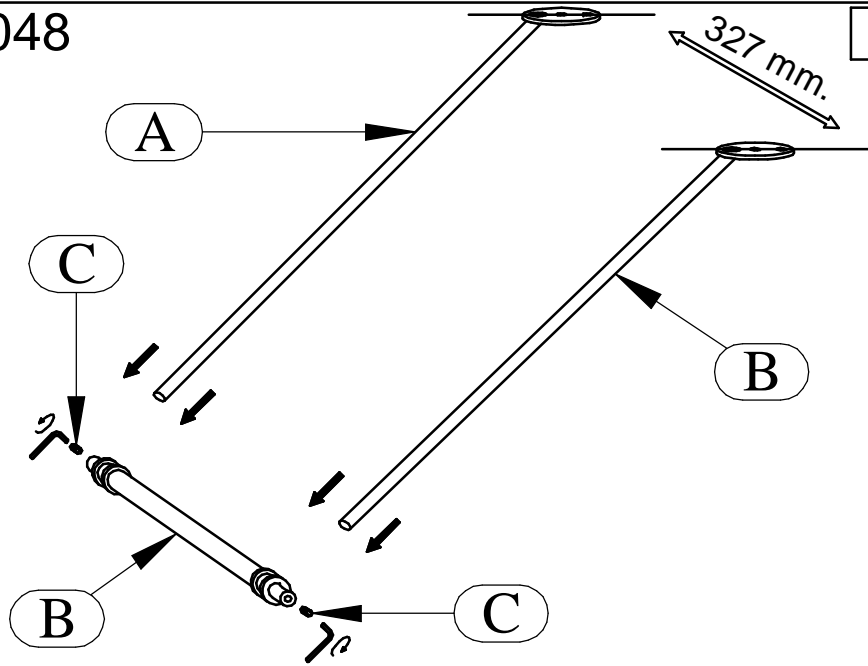

Fig. 1

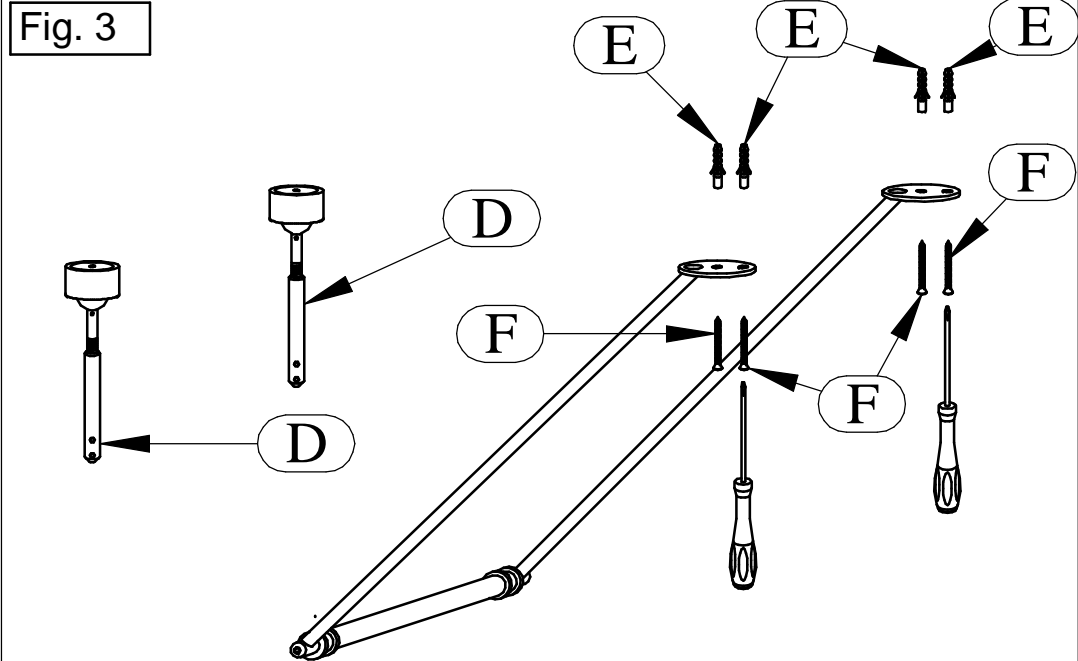

Fig. 3

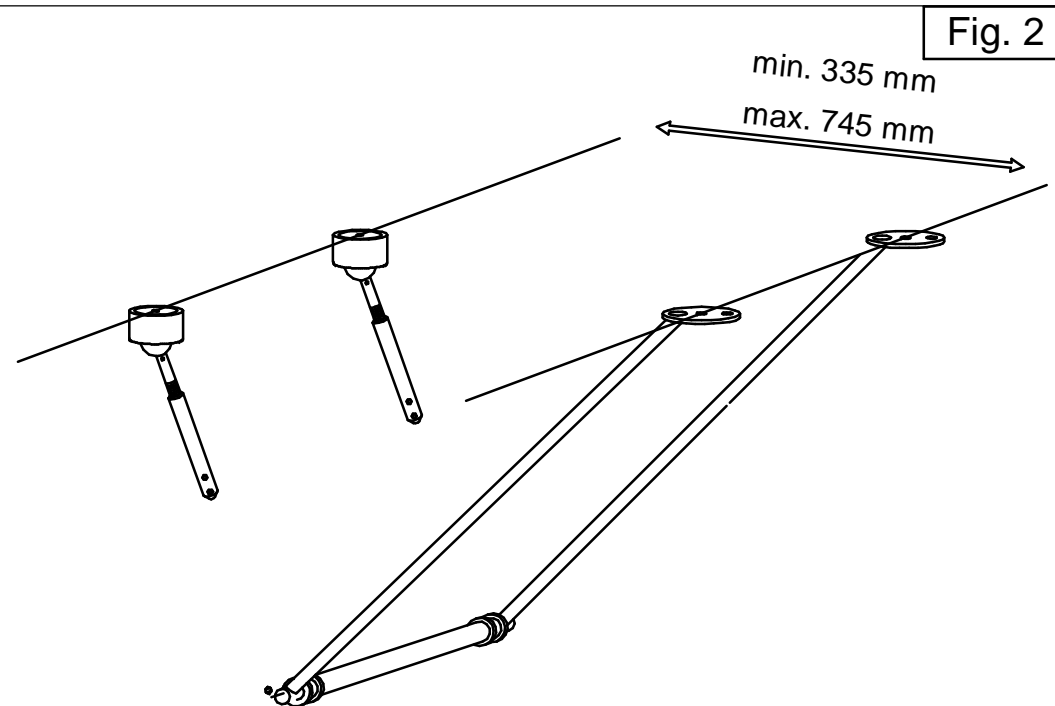
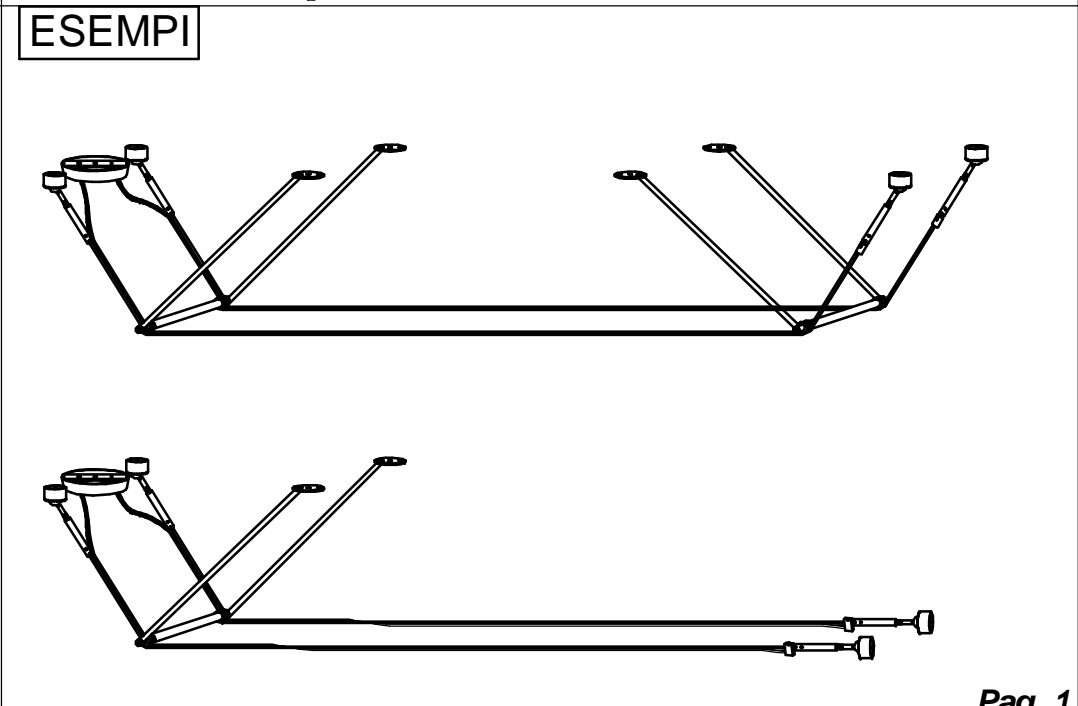

Fig. 2



ESEMPI

ITALIANO

ISTRUZIONI PER IL CORRETTO MONTAGGIO, UTILIZZO E MANUTENZIONE

ATTENZIONE: Queste istruzioni devono essere consultate e conservate dal personale specializzato nell'installazione e successiva manutenzione ordinaria e straordinaria. L'installazione e la manutenzione vanno effettuate ad apparecchio scollegato dalla rete dell'alimentazione. Tutte le operazioni devono essere effettuate da un tecnico specializzato. Modifiche o manomissioni del prodotto e il non rispetto delle indicazioni di seguito riportate annullano la garanzia possono rendere l'apparecchio pericoloso. L'apparecchio può raggiungere temperature elevate durante l'esercizio e pertanto occorre evitare il contatto con persone, animali o cose. La ditta LINEA LIGHT declina ogni responsabilità per i danni causati da un proprio prodotto montato in modo non conforme alle istruzioni.

DISTANZIALE SOFFITTO

Inserire le aste (A) sull'asta (B) e bloccarle tramite i grani (C) [Fig. 1].
Fissare i tiranti (D) seguendo le istruzioni riportate in "**Q1171 [Fig.1]**".
Posizionare il distanziatore su un'asse parallela ai tiranti [Fig. 2].
Forare il soffitto con una punta da 8, inserire i tasselli (E) e fissarlo tramite le viti (F) [Fig. 3].

ENGLISH

INSTRUCTIONS FOR CORRECT ASSEMBLY, USE AND MAINTENANCE

WARNING: This instruction sheet must be consulted and retained by the person responsible for installation and ordinary and extraordinary maintenance. Before beginning installation or maintenance operations switch off the mains supply. All these operations must be carried out by a specialised technician. Tampering or modifying the product or failing to comply with the instructions below will void the guarantee and could render the product dangerous. Given that this fixture may reach high temperatures it is important to ensure that persons, animals or other objects do not come into direct contact with it. LINEA LIGHT disclaims all responsibility for damage caused by products that have been not been assembled in compliance with the instructions.

CEILING SPACER

Insert the rods (A) on the rods (B) and lock them through the grab screws (C) [Fig. 1].
Fix the tie rods (D) following the instructions brought back in "**Q1171 [Fig.1]**".
Position the spacer on an axis parallel to the pulling [Fig. 2].
Drill the ceiling with 8mm bit, insert the wall plugs (E) and fix it through the screws (F) [Fig. 3].

DEUTSCH

ANWEISUNGEN FÜR DIE KORREKTE MONTAGE, GEBRAUCH UND WARTUNG

ACHTUNG: Diese Anweisungen müssen von qualifizierten Elektrikern gelesen und aufbewahrt werden, die für die Installation und die anschließende ordentliche und außerordentliche Wartung zuständig sind. Die Installation und Wartung der Leuchte darf nur dann durchgeführt werden, wenn die Leuchte vom Stromnetz getrennt ist. Alle Eingriffe dürfen nur von einem qualifizierten Elektriker durchgeführt werden. Die Durchführung von Änderungen am Produkt und die Nichtbeachtung der unten stehenden Anweisungen führen zu einem sofortigen Verfall vom Garantieanspruch und beeinträchtigen die Gerätesicherheit! Die Leuchte kann sehr heiß werden, wenn sie eingeschaltet ist. Den Kontakt mit Personen, Tieren und Gegenständen vermeiden. Die Firma LINEA LIGHT übernimmt keine Haftung für Schäden, die durch ein Produkt verursacht worden sind, bei dessen Montage die Anweisungen nicht beachtet worden sind.

DECKEN DISTANZHALTER

Die Stangen (A) in den Querstab (B) einführen und mittels Imbuschrauben (C) befestigen [Fig. 1].
Die Wand-Spannteile (D) entsprechend der Gebrauchsanweisung: "**Q1171 [Fig.1]**" festmachen .
Den Decken-Distanzhalter nun ganz genau parallel zur Achse der Wand befestigung an der Dacke befestigen [Fig. 2].
In der Decke die entsprechenden Löcher bohren, mittels Borer 8mm, die Dübel (E) einsetzen und mittels Schrauben (F) befestigen [Fig. 3].

FRANCAIS

NOTICE DE MONTAGE, UTILISATION ET MAINTENANCE

ATTENTION: Ces instructions doivent être consultées et conservées par le personnel spécialisé dans l'installation et la maintenance successive, ordinaire et extraordinaire. L'installation et la maintenance seront effectuées avec l'appareil débranché du réseau d'alimentation. Toutes les opérations doivent être effectuées par un technicien expert. Toute modification ou détérioration du produit et le non respect des indications reportées ci-après annule la garantie et peut rendre l'appareil dangereux. L'appareil peut atteindre des températures élevées durant le fonctionnement et donc il faut éviter le contact avec personnes, animaux ou objets. La maison LINEA LIGHT décline toute responsabilité pour les dommages provoqués par un de ses produits monté de façon non conforme aux instructions.

DISTANCEUR PLAFOND

Passer les tiges (A) sur la tige (B) et les bloquer avec les pointeaux (C) [Fig. 1].
Fixer les tirants (D) après les instructions rapportées dans le "**Q1171 [Fig.1]**".
Positionner l'entretoise sur un axe parallèle à la traction [Fig. 2].
Percer le plafond avec une tête de 8, pour insérer les tasseaux (E) et pour les fixer avec les vis (F) [Fig. 3]

ESPAÑOL

ISTRUCCIONES PARA UN MONTAJE, UNA UTILIZACIÓN Y UN MANTENIMIENTO CORRECTOS

ATENCIÓN: el personal especializado en la instalación y en el posterior mantenimiento ordinario y extraordinario ha de consultar y guardar estas instrucciones. La instalación y el mantenimiento han de realizarse con el equipo desconectado de la corriente. Un técnico especializado deberá realizar todas las operaciones. El equipo puede ser peligroso y la garantía queda anulada en caso de modificaciones o alteraciones de éste y cuando se incumplen las indicaciones facilitadas a continuación. El equipo puede alcanzar temperaturas elevadas durante el funcionamiento y, por consiguiente, se ha de evitar el contacto con personas, animales o cosas. La empresa LINEA LIGHT queda eximida de toda responsabilidad por los daños causados por uno de sus productos no montado en cumplimiento de las instrucciones.

DISTANCIAS TECHO

Insertar las astas (A) en la asta (B) y bloquearlas a través de los tornillos prisioneros (C) [Fig. 1].
Fijar los tirantes (D) siguiendo las instrucciones contenidas en "**Q1171 [Fig.1]**".
Colocar el espaciador en un eje paralelo a los tirantes [Fig. 2].
Perforar el techo con un punta de 8 mm, insertar los tacos (E) y fijarlo con los tornillos (F) [Fig. 3].