

FIG. 1

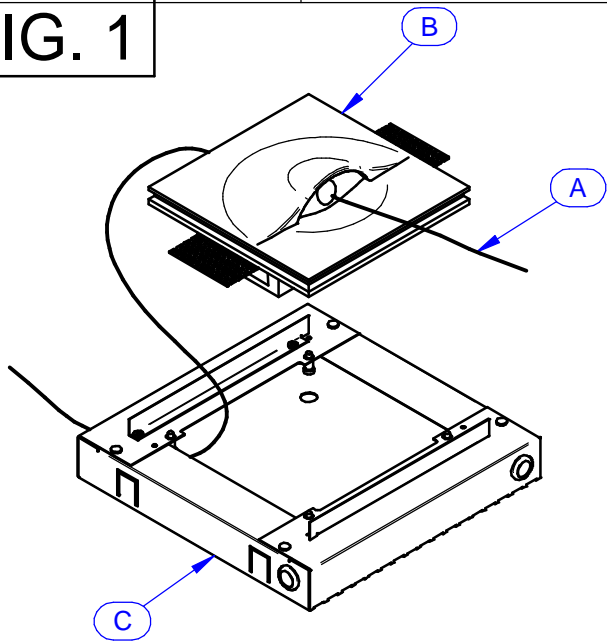

FIG. 2

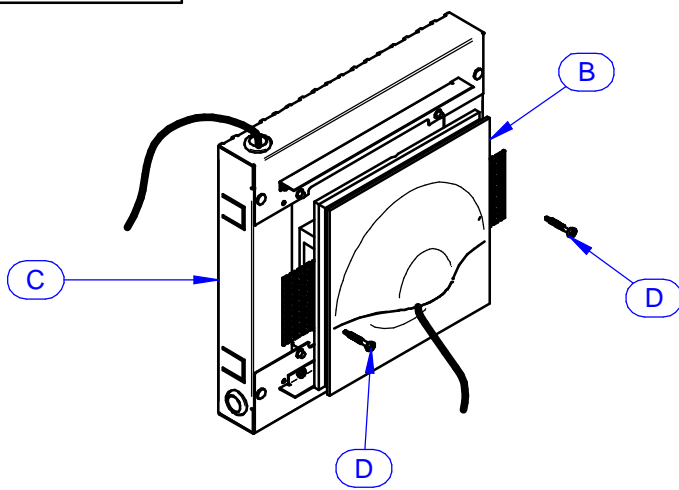

FIG. 3

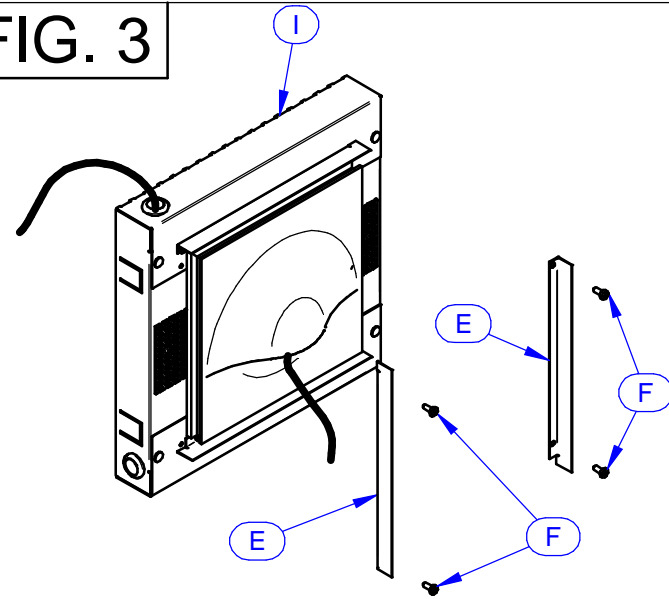

FIG. 4

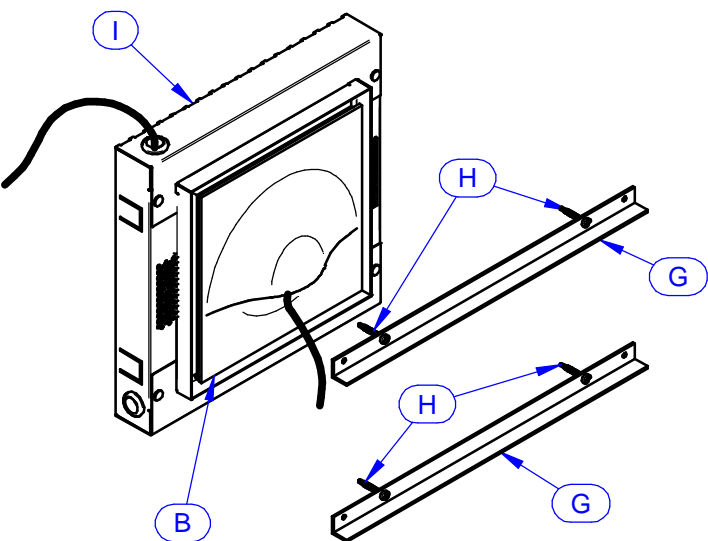

FIG. 5

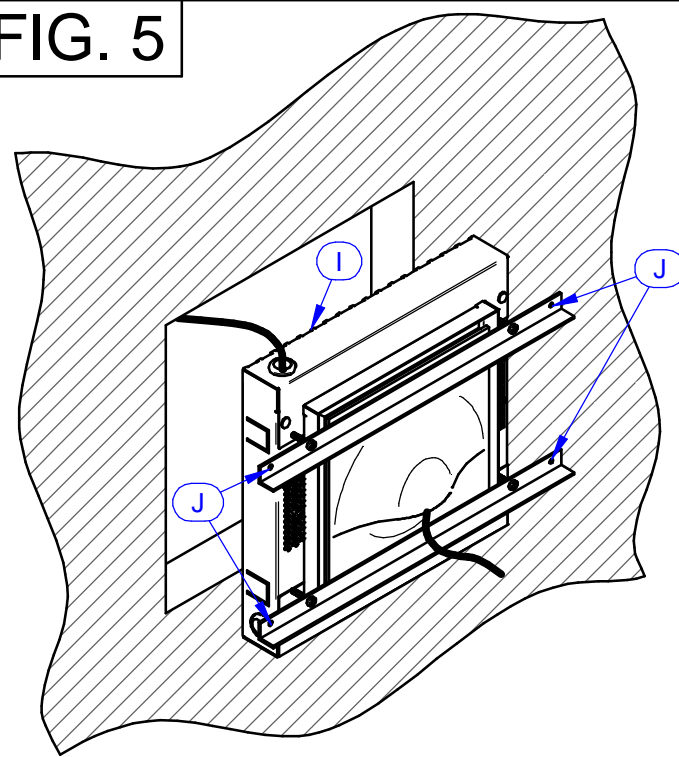

FIG. 6

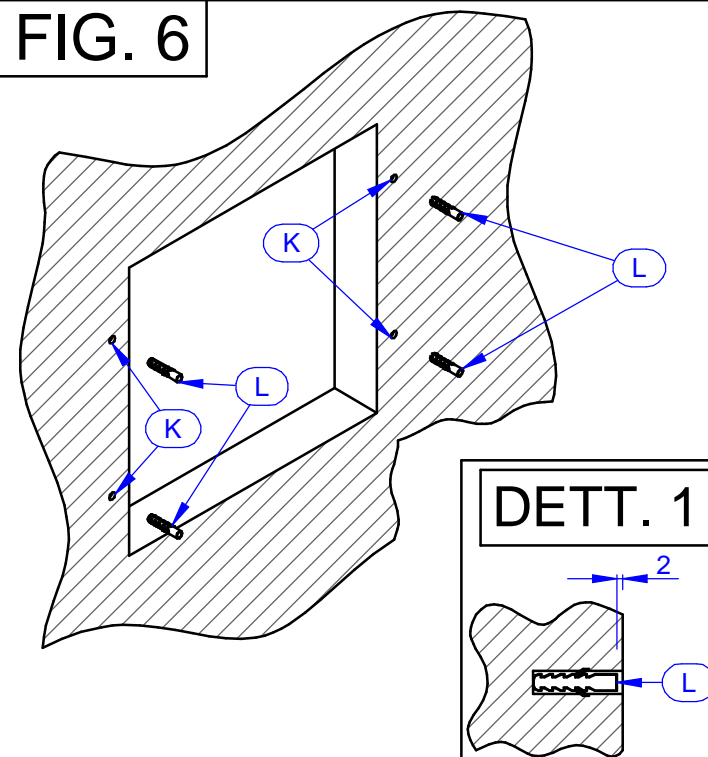

FIG. 7

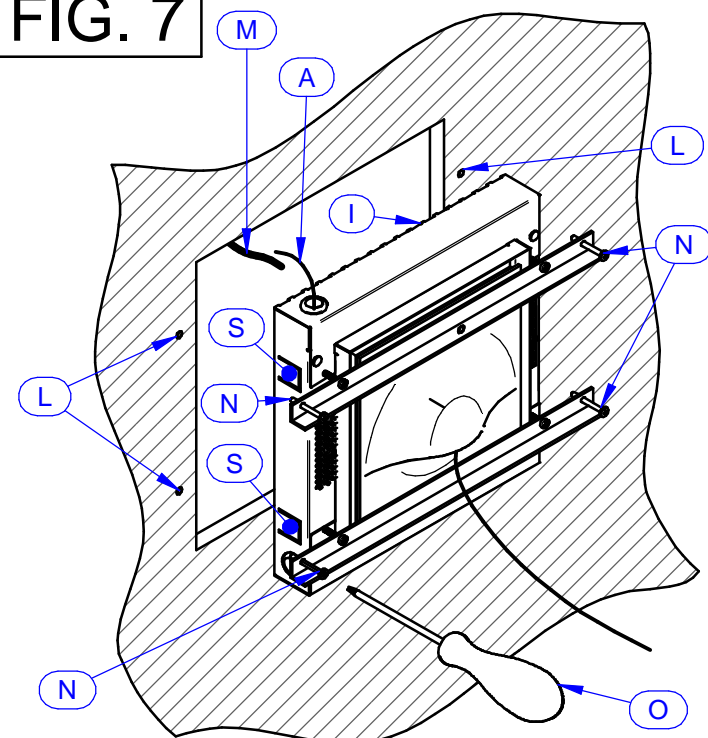

FIG. 8

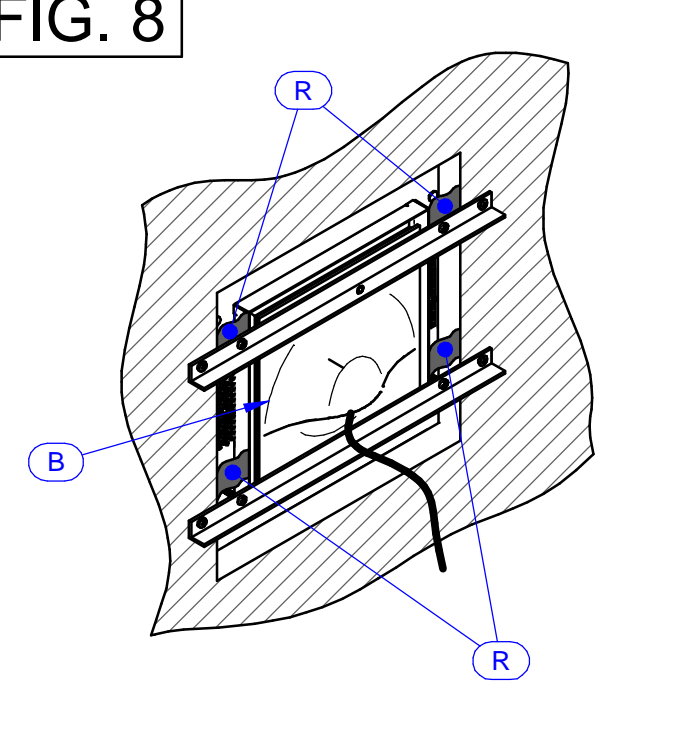

FIG. 9

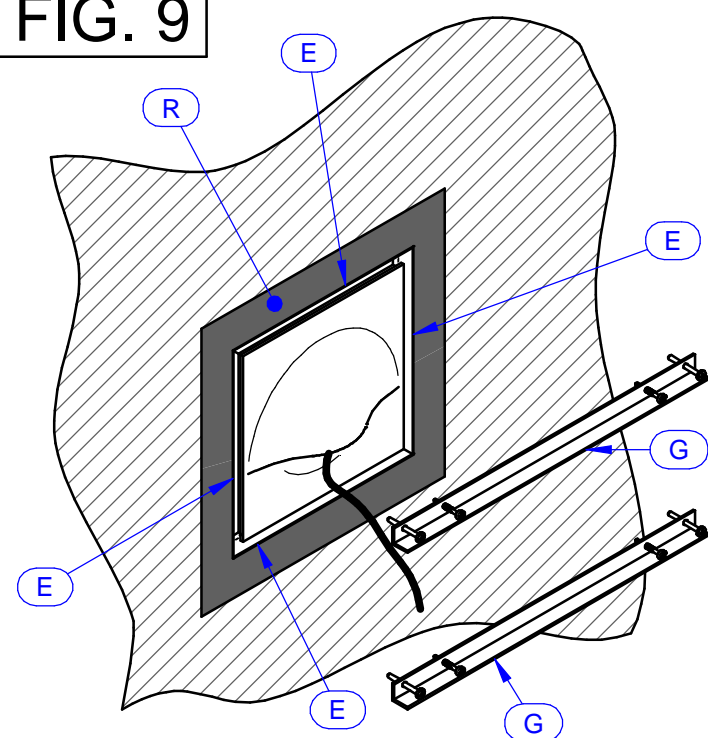

FIG. 10

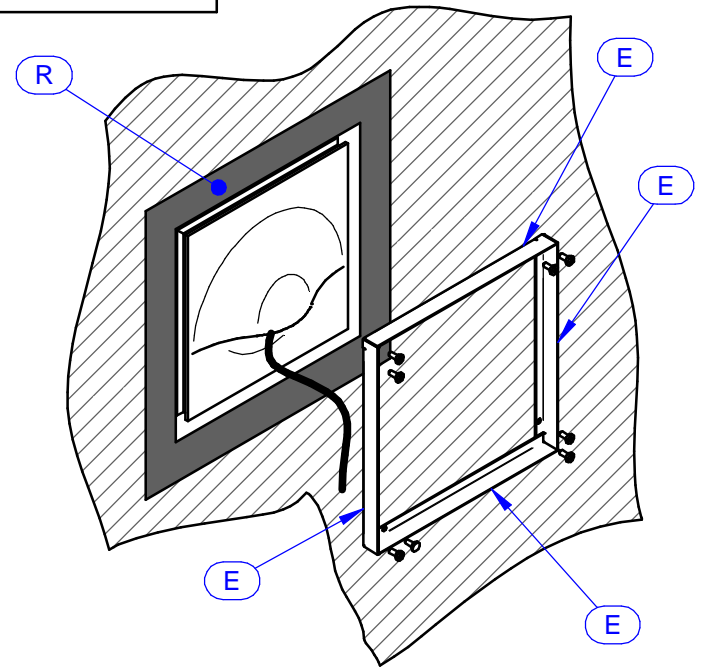
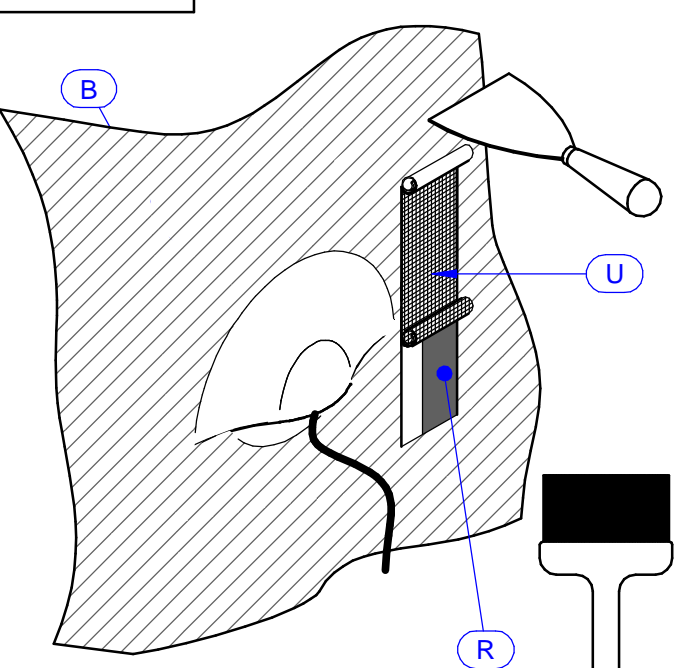

FIG. 11



DETT. 2

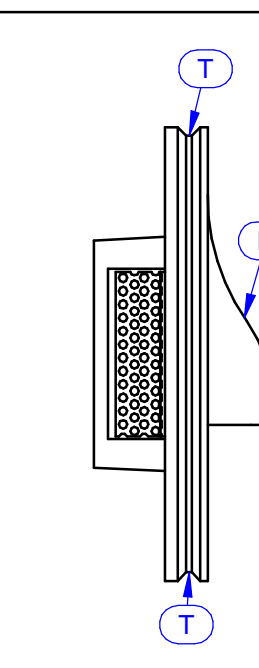
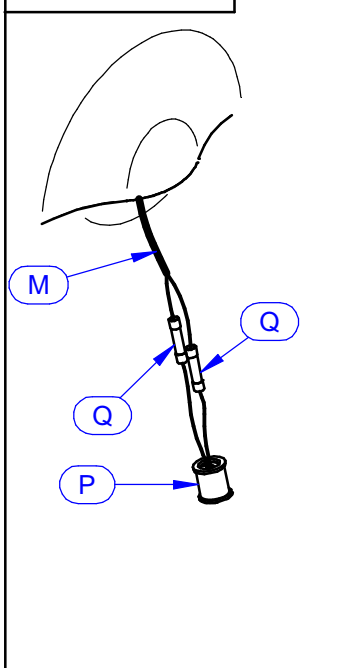

FIG. 12



ISTRUZIONI DI MONTAGGIO - MOUNTING INSTRUCTIONS**ITALIANO****ISTRUZIONI PER IL CORRETTO MONTAGGIO, UTILIZZO E MANUTENZIONE**

ATTENZIONE: Queste istruzioni devono essere consultate e conservate dal personale specializzato nell'installazione e successiva manutenzione ordinaria e straordinaria. L'installazione e la manutenzione vanno effettuate ad apparecchio scollegato dalla rete dell'alimentazione. Tutte le operazioni devono essere effettuate da un tecnico specializzato. Modifiche o manomissioni del prodotto e il non rispetto delle indicazioni di seguito riportate annullano la garanzia possono rendere l'apparecchio pericoloso. L'apparecchio può raggiungere temperature elevate durante l'esercizio e pertanto occorre evitare il contatto con persone, animali o cose. I prodotti devono essere installati tassativamente con alimentazioni, cablaggi e accessori originali del Gruppo Linea Light, o eventualmente approvati dall'azienda. L'utilizzo di accessori non originali, o non approvati, determina il decadimento di ogni garanzia sul prodotto. La ditta LINEA LIGHT declina ogni responsabilità per i danni causati da un proprio prodotto montato in modo non conforme alle istruzioni.

Far passare il cavo in acciaio (A) attraverso l'articolo (B) e la controcassa (C) come riportato in [FIG. 1].

Fissare l'articolo (B) alla controcassa (C) mediante le viti (D), prestando attenzione che l'articolo sia posto il più centralmente possibile [FIG. 2].

Posizionare le staffette (E) sulla struttura (I), e fissarle tramite le viti (F) [FIG. 3].

Disporre le staffe (G) alla struttura (I) e immobilizzarle con le viti (H) [FIG. 4].

Realizzare il foro a parete seguendo le istruzioni riportate nel foglio d'istruzioni Q1293.

Se si ha intenzione di utilizzare i tasselli con le viti per bloccare la struttura (I), posizionare la struttura (I) all'interno del foro e segnare a parete i punti (J) [FIG. 5].

Togliere la struttura (I) dalla parete, realizzare i fori (K) e inserirli i tasselli (L) [FIG. 6] più interni di 2 mm rispetto al muro [DETT. 1].

Se si vuole utilizzare dei comuni chiodi in acciaio passare direttamente alla [FIG. 7].

Collegare l'alimentazione (M) al cavo d'acciaio (A). Tirare il cavo d'acciaio (A) dalla parte opposta affinché il cavo di rete (M) attraversi la struttura (I). Tramite il cacciavite (O) aprire le alette di fissaggio (S) poste ai lati della struttura (I).

Riposizionare la struttura (I) nel foro sulla parete e fissarla tramite le viti (N) sui tasselli (L) oppure utilizzare dei chiodi di acciaio [FIG. 7].

Bloccare la struttura (I) in corrispondenza delle alette di fissaggio (S) con il calcestruzzo (R) [FIG. 8].

Quando la struttura (I) è bloccata rimuovere le viti e le staffe (E) e livellare mediante il calcestruzzo (R). **ATTENZIONE: non riempire lo spazio tra le staffe (E) e l'articolo (B) [FIG. 9].**

Quando il calcestruzzo (R) si è indurito rimuovere le viti e le staffe (E) [FIG. 10].

Riempire lo spazio tra l'articolo (B) e il calcestruzzo (R) con stucco [FIG. 11], prestando attenzione a introdurlo nella parte concava (T) dell'articolo (B) [DETT. 2], carteggiare e verniciare. **ATTENZIONE: è consigliato l'utilizzo della retina per cartongesso (U).**

Collegare l'alimentazione (M) alla fonte luminosa (P) tramite i connettori (per sorgenti a led) e morsetto o cablaggio rapido (per sorgenti a fluorescenza o alogene) [FIG. 12].

ENGLISH**INSTRUCTIONS FOR CORRECT ASSEMBLY, USE AND MAINTENANCE**

WARNING: This instruction sheet must be consulted and retained by the person responsible for installation and ordinary and extraordinary maintenance. Before beginning installation or maintenance operations switch off the mains supply. All these operations must be carried out by a specialised technician. Tampering or modifying the product or failing to comply with the instructions below will void the guarantee and could render the product dangerous. Given that this fixture may reach high temperatures it is important to ensure that persons, animals or other objects do not come into direct contact with it. All power supply, wiring and accessories used for product installation shall be original Linea Light Group parts or approved by the company. The warranty will become void if non original or non-approved parts are used. LINEA LIGHT disclaims all responsibility for damage caused by products that have been not been assembled in compliance with the instructions.

Pass steel cable (A) through element (B) and recessed housing (C) as described in [FIG.1].

Fix element (B) onto recessed housing (C) using screws (D) making sure it is as close to the centre as possible [FIG.2].

Fix brackets (E) onto structure (I) using screws (F) [FIG.3].

Fix brackets (G) onto structure (I) using screws (H) [FIG.4].

Make hole on wall following instructions on Q1293 sheet.

If structure (I) is to be fixed using dowels and screws place it inside hole and mark points (J) on wall [FIG. 5].

Remove structure (I) from wall, make holes (K) and insert dowels (L) [FIG.6] making sure they are 2mm below wall surface [DETT. 1].

If steel nails are to be used go directly to [FIG.7].

Connect power supply cable (M) to steel cable (A). Pull steel cable (A) from the opposite side to make sure power supply cable (M) passes through structure (I). Open fixing fins (S) on structure sides (I) using screwdriver (O). Place structure (I) back in the hole on the wall and fix it using screws (N) on dowels (L) or steel nails [FIG. 7].

Apply concrete (R) on points corresponding to fixing fins (S) to fix structure(I) into place [FIG. 8].

Then remove screws and brackets (G) and level using concrete (R). N.B.: do not fill the gap between brackets (E) and element (B) [FIG. 9].

When concrete (R) is dry remove screws and brackets (E) [FIG. 10].

Fill gap between element (B) and concrete (R) by applying stucco [FIG. 11] from the hollow side (T) of element (B) [DETT. 2]. Then sand-paper and paint. N.B.: use of plasterboard joint tape is highly recommended (U).

Connect light source (P) to power supply (M) using connectors (for LED sources) and clamp or fast wiring (for fluorescent or halogen sources) [FIG. 12].

FRANÇAIS**NOTICE DE MONTAGE, UTILISATION ET MAINTENANCE**

ATTENTION: Ces instructions doivent être consultées et conservées par le personnel spécialisé dans l'installation et la maintenance successive, ordinaire et extraordinaire. L'installation et la maintenance seront effectuées avec l'appareil débranché du réseau d'alimentation. Toutes les opérations doivent être effectuées par un technicien expert. Toute modification ou détérioration du produit et le non-respect des indications reportées ci-après annule la garantie et peut rendre l'appareil dangereux. L'appareil peut atteindre des températures élevées durant le fonctionnement et donc il faut éviter le contact avec personnes, animaux ou objets. Les produits doivent être installés impérativement avec des alimentations, des câblages et des accessoires originaux de Linea Light Group, ou qui ont été approuvés par l'entreprise. L'utilisation d'accessoires non d'origine, ou non approuvés, entraîne la déchéance de toute garantie sur le produit. La maison LINEA LIGHT décline toute responsabilité pour les dommages provoqués par un de ses produits monté de façon non conforme aux instructions.

Faire passer le câble en acier (A) à travers l'article (B) et le boîtier d'encastrement (C) comme indiqué sur la [FIG. 1].

Fixer l'article (B) au boîtier d'encastrement (C) moyennant les vis (D), en s'assurant que l'article soit placé le plus centralement possible [FIG. 2].

Positionner les étriers (E) sur la structure (I), et les fixer à l'aide des vis (F) [FIG. 3].

Disposer les étriers (G) à la structure (I) et les immobiliser à l'aide des vis (H) [FIG. 4].

Réaliser le trou au mur en suivant les instructions reportées sur la notice Q1293.

Si l'on a l'intention d'utiliser les chevilles avec les vis pour bloquer la structure (I), positionner la structure (I) à l'intérieur du trou et marquer sur le mur les références (J) [FIG. 5]. Ôter la structure (I) du mur, réaliser les trous (K) et insérer les chevilles (L) [FIG. 6] plus intérieurement de 2 mm par rapport au mur [DETT. 1].

Si l'on veut utiliser des clous communs en acier, passer directement à la [FIG. 7].

Connecter l'alimentation (M) au câble d'acier (A). Tirer le câble d'acier (A) du côté opposé jusqu'à ce que le câble de réseau (M) traverse la structure (I). En s'aidant du tournevis (O) ouvrir les ailettes de fixation (S) situées aux extrémités de la structure (I). Remettre la structure (I) dans le trou au mur et la fixer à l'aide des vis (N) sur les chevilles (L) ou bien utiliser des clous en acier [FIG. 7].

Bloquer la structure (I) en correspondance des ailettes de fixation (S) avec du béton (R) [FIG. 8].

Quand la structure (I) est bloquée, enlever les vis et les étriers (G) puis niveler avec le béton (R). **ATTENTION : Ne pas remplir l'espace entre les étriers (E) et l'article (B) [FIG. 9].**

Quand le béton (R) se sera durci, retirer les vis et les étriers (E) [FIG. 10].

Remplir l'espace entre l'article (B) et le béton (R) à l'aide de stuc [FIG. 11], en faisant attention de l'introduire dans la partie concave (T) de l'article (B) [DETT. 2], poncer et laquer. **ATTENTION : il est conseillé d'utiliser du calicot pour Placoplatre (U).**

Connecter l'alimentation (M) à la source lumineuse (P) moyennant les connecteurs (pour sources à led) et la borne ou câblage rapide (pour sources à fluorescence ou halogènes) [FIG. 12].

ESPAÑOL**INSTRUCCIONES PARA UN MONTAJE, UNA UTILIZACIÓN Y UN MANTENIMIENTO CORRECTOS**

ATENCIÓN: el personal especializado en la instalación y en el posterior mantenimiento ordinario y extraordinario ha de consultar y guardar estas instrucciones. La instalación y el mantenimiento han de realizarse con el equipo desconectado de la corriente. Un técnico especializado deberá realizar todas las operaciones. El equipo puede ser peligroso y la garantía queda anulada en caso de modificaciones o alteraciones de éste y cuando se incumplen las indicaciones facilitadas a continuación. El equipo puede alcanzar temperaturas elevadas durante el funcionamiento y, por consiguiente, se ha de evitar el contacto con personas, animales o cosas. Los productos se han de instalar obligatoriamente con alimentaciones, cableados y accesorios originales de Linea Light Group o, de otra forma, deben ser aprobados por la empresa misma. El uso de accesorios no originales, o no aprobados, anula todas las garantías del producto. La empresa LINEA LIGHT queda eximida de toda responsabilidad por los daños causados por uno de sus productos no montado en cumplimiento de las instrucciones.

Pase el cable de acero (A) por el artículo (B) y la contracaja (C) como se ve en la [FIG. 1].

Fije el artículo (B) en la contracaja (C) con los tornillos (D), tenga cuidado para que el artículo esté lo más centrado posible [FIG. 2].

Coloque las guías (E) en la estructura (I) y utilice los tornillos (F) [FIG. 3] para la fijación.

Coloque los soportes (G) en la estructura (I) y fíjelos con los tornillos (H) [FIG. 4].

Siga las instrucciones contenidas en la hoja de instrucciones Q1293 para hacer el agujero en la pared

Si quiere utilizar los tacos con los tornillos para bloquear la estructura (I), sitúe la estructura (I) dentro del agujero y marque en la pared los puntos (J) [FIG. 5]. Quite la estructura (I) de la pared, realice los agujeros (K) e introduzca dentro los tacos (L) [FIG. 6] más internos 2 mm respecto del muro [DETT. 1].

Si quiere utilizar clavos comunes de acero pase directamente a la [FIG. 7].

Conecte la alimentación (M) al cable de acero (A). Tire del cable de acero (A) por la parte opuesta para que el cable de red (M) cruce la estructura (I). Con el destornillador (O) abra las aletas de fijación (S) situadas en ambos lados de la estructura (I). Vuelva a colocar la estructura (I) en el agujero en la pared y fijela mediante los tornillos (N) en los tacos (L) o utilice clavos de acero [FIG. 7].

Bloquee la estructura (I) a nivel de las aletas de fijación (S) con hormigón (R) [FIG. 8].

Cuando la estructura (I) esté bloqueada quite los tornillos y los soportes (G) y nivele con hormigón (R). **ATENCIÓN: no rellene el espacio entre los soportes (E) y el artículo (B) [FIG. 9].**

Cuando el hormigón (R) se haya endurecido quite los tornillos y los soportes (E) [FIG. 10]

Rellene el espacio entre el artículo (B) y el hormigón (R) con masilla [FIG. 11], tenga cuidado de que entre en la parte cóncava (T) del artículo (B) [DETT. 2], lijé y pinte. **ATENCIÓN: se aconseja el uso de cinta para cartón-yeso (U).**

Conecte la alimentación (M) con la fuente luminosa (P) mediante los conectores (para fuentes de leds) y borne o cableado rápido (para fuentes de fluorescencia o halógenas) [FIG. 12].

DEUTSCH**ANWEISUNGEN FÜR DIE KORREKTE MONTAGE, GEBRAUCH UND WARTUNG**

ACHTUNG: Diese Anweisungen müssen von qualifizierten Elektrikern gelesen und aufbewahrt werden, die für die Installation und die anschließende ordentliche und außerordentliche Wartung zuständig sind. Die Installation und Wartung der Leuchte darf nur dann durchgeführt werden, wenn die Leuchte vom Stromnetz getrennt ist. Alle Eingriffe dürfen nur von einem qualifizierten Elektriker durchgeführt werden. Die Durchführung von Änderungen am Produkt und die Nichtbeachtung der unten stehenden Anweisungen führen zu einem sofortigen Verfall vom Garantieanspruch und beeinträchtigen die Gerätesicherheit! Die Leuchte kann sehr heiß werden, wenn sie eingeschaltet ist. Den Kontakt mit Personen, Tieren und Gegenständen vermeiden. Die Produkte müssen obligatorisch mit Originalstromversorgung, Originalkabeln und Originalzubehör der Linea Light Group oder mit Teilen, die von der Linea Light Group ausdrücklich empfohlen sind, installiert werden. Die Verwendung von nicht originale oder nicht vom Hersteller empfohlenen Zubehör führt zu einem sofortigen Verfall vom Garantieanspruch für das Produkt. Die Firma LINEA LIGHT übernimmt keine Haftung für Schäden, die durch ein Produkt verursacht worden sind, bei dessen Montage die Anweisungen nicht beachtet worden sind.

Ziehen Sie den Stahldraht (A) durch die Vorrichtung (B) und das Einbaugeschloß (C) wie in [FIG. 1] abgebildet durch.

Fixieren Sie die Vorrichtung (B) am Einbaugeschloß (C) mittels Schrauben und achten Sie darauf, dass die Vorrichtung so zentral wie möglich positioniert wird [FIG. 2].

Positionieren Sie die Bügel (E) auf dem Rahmen (I) und befestigen Sie diese mittels Schrauben (F) [FIG. 3].

Richten Sie die Bügel (G) auf dem Rahmen (I) richtig aus, um diese mittels Schrauben zu befestigen. (H) [FIG. 4].

Bohren Sie eine Vertiefung in die Wand, indem Sie den Anweisungen in der Anleitung Q1293 folgen.

Wenn Sie beabsichtigen, mit den Schrauben auch Dübel zu benutzen, um den Rahmen (I) zu fixieren, positionieren Sie den Rahmen (I) innerhalb der Vertiefung und zeichnen Sie auf der Wand die Punkte (J) [FIG. 5] an.

Nehmen Sie den Rahmen (I) von der Wand ab, bohren Sie Vertiefungen (K) in die Wand und fügen die Dübel (L) [FIG. 6] 2 mm tief in die Wand ein [DETT. 1].

Wenn Sie einfache Nägel aus Stahl benutzen möchten, gehen Sie direkt zu [FIG. 7] über.

Schließen Sie den Anschluss (M) an das Stahlkabel (A). Ziehen Sie das Stahlkabel (A) an der gegenüberliegenden Seite bis das Netzkabel (M) den Rahmen durchdringt (I). Mittels Schraubenschlüssel (O) öffnen Sie die Flügel (S) auf der Seite des Rahmens (I). Positionieren Sie den Rahmen (I) in der Vertiefung auf der Wand neu und befestigen Sie ihn mittels Schrauben (N) auf den Dübeln (L) oder benutzen Sie Nägel aus Stahl [FIG. 7].

Befestigen Sie den Rahmen (I) auf der Höhe der Flügel (S) mit Beton (R) [FIG. 8].

Sobald der Rahmen (I) befestigt wurde, entfernen Sie die Schrauben und die Bügel (G) und richten Sie diese mit Hilfe des Betons aus (R). **ACHTUNG:** Füllen Sie den Freiraum zwischen Bügel (E) und Vorrichtung (B) bitte nicht aus [FIG. 9].

Sobald der Beton (R) hart geworden ist, entfernen Sie die Schrauben und die Bügel (E) [FIG. 10].

Füllen Sie den Freiraum zwischen Vorrichtung (B) und Beton (R) mit Gipsmörtel und achten Sie dabei darauf [FIG. 11], diesen in die hohle (T) Seite der Vorrichtung (B) [DETT. 2] einzufüllen, schleifen Sie die Seite ab und lackieren sie.

ACHTUNG: Wir empfehlen die Verwendung eines Netzes für Gipspappe (U).

Schließen Sie den Anschluss (M) an die Lichtquelle (P) zwischen den Anschlüssen (für LED-Quellen) und Klemme oder Schnellverkabelung (für Halogen oder Leuchtstoffquellen) [FIG. 12] an.

Revisions: - Data di creazione :20/05/2011 - Data ultima modifica : 07/10/2020