

RK12U 64PW

Rack



L'armadio Rack 19" 600x450 12U PRO WALL è stato pensato per ambienti di dimensioni ridotte dove è necessario risparmiare spazio, garantendo rapidità nel fissaggio e facilità di accesso per l'installazione di apparati e per la manutenzione.

Il tetto areato è predisposto per il montaggio di ventole, feritoia passacavi e di staffa per il fissaggio a parete.

Caratteristiche tecniche

- Struttura in acciaio
- Montanti fissi
- Porta frontale in vetro temperato
- Pannelli laterali removibili
- Predisposizione a tetto per l'installazione del sistema di ventilazione
- Predisposizione per l'accesso dei cavi dal basso e dall'alto
- Viti e dadi a gabbia in dotazione

RK12U 64PW		
Codice		287682
Caratteristiche generali		
Unità		12U
Dimensioni prodotto	mm	600 x 450 x 615
Peso netto	kg	17.3
Capacità di carico	kg	60
Struttura base e tetto		
Materiale		Lamiera d'acciaio
Predisposizione		Base e tetto pre-tranciati per installazione ventole di raffreddamento e ingresso cavi
Pannelli laterali		
Tipologia		Removibili tramite sgancio rapido
Quantità		2
Porta frontale		
Tipologia		Reversibile in vetro temperato con chiave di blocco
Angolo di apertura	°	180
Montanti interni		
Tipologia		Fissi

Verniciatura		
Tipologia		Epossipoliestere
RAL		9005
Colore		Nero
Imballo		
Pezzi		1
codice EAN		8016978107209
Dimensioni imballo	mm	620 x 470 x 650
Peso lordo	kg	18

Dettaglio armadio

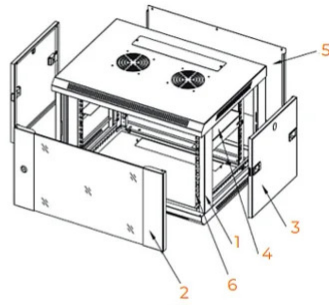

- 1. Telaio
- 2. Porta frontale
- 3. Pannello laterale
- 4. Staffa a L
- 5. Pannello posteriore
- 6. Montanti interni

- 1. Telaio
- 2. Porta frontale
- 3. Pannello laterale
- 4. Staffa ad L
- 5. Pannello posteriore