

Sintesi Sensor - sensore di luminosità e/o presenza

Codice: 22011619-00

INFORMAZIONI GENERALI

Articolo	Sintesi Sensor - sensore di luminosità e/o presenza
Codice	22011619-00

DIMENSIONI E PESO

Lunghezza (mm)	310 mm
Larghezza (mm)	69 mm
Altezza (mm)	88 mm
Peso (Kg)	1.1 kg

CARATTERISTICHE ELETTRICHE E CONTROLLI

Tipo di tensione	AC/DC
Tensione (V)	230 V
Classe di isolamento	Classe I
Controllo e Regolazione	Sì (Integrato)

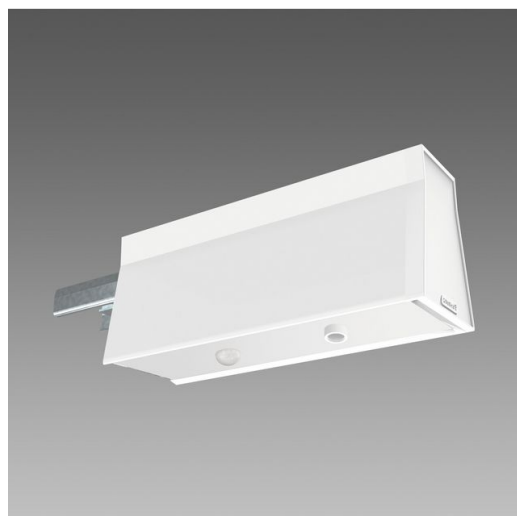

in alluminio estruso, completo di staffa di giunzione. Permette l'allineamento meccanico dei profili. Modulo completo di sensore di luminosità e/o presenza per la gestione intelligente della luce.



Sintesi Sensor - sensore di luminosità e/o presenza

Codice: 22011619-00

CARATTERISTICHE MECCANICHE

Resistenza meccanica agli urti (IK)	IK07
-------------------------------------	------



Sintesi Sensor - sensore di luminosità e/o presenza

Codice: 22011619-00

MATERIALI E COLORI

Corpo	in extruded aluminium complete with joint bracket. Allows mechanical alignment of profiles. Module complete with light and/or presence sensor for smart lighting management.
Colore	Bianco

NORME E CONFORMITÀ

Marcature e test	CE
------------------	----

GARANZIA

Garanzia post-vendita	3 yr
-----------------------	------

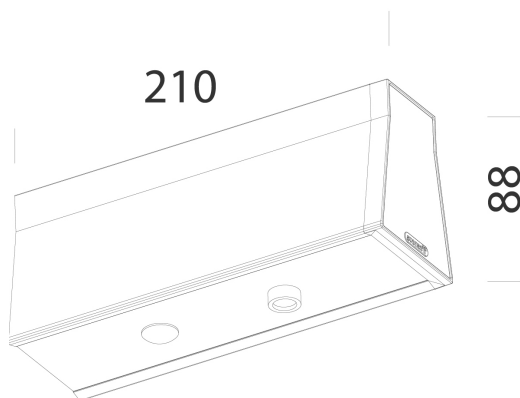

DOWNLOAD

MONTAGGI

[IstruzioniMontaggio sintesi-Sensor.pdf](#)

DISEGNI

[DisegnoTecnico 22011619.dxf](#)

