

OTAO LINEAR CONNETTORE RAPIDO

Codice n. 0041820

SYLVANIA

PROTM

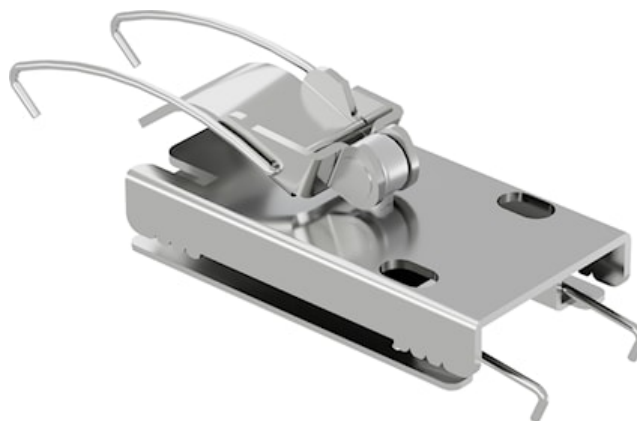

Mechanical connector for Otao Linear luminaires to build continuous line, 1pce per pack.

Dati tecnici

Dimensioni (mm)

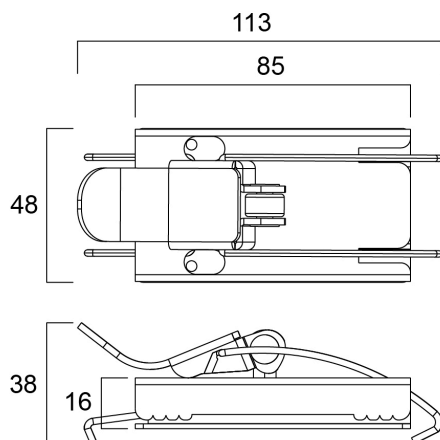

Fotometrie

OTAO LINEAR CONNETTORE RAPIDO

Codice n. 0041820

SYLVANIA

Dati generali

Nome prodotto	OTAO LINEAR CONNETTORE RAPIDO
Tecnologia	Dispositivo non elettrico
Tipologia di accessorio	Connettore
Materiale del corpo dell'apparecchio	Acciaio
Montaggio	Montaggio a incasso a soffitto, Montaggio a plafone a soffitto, Montaggio a parete, Sospensione
Rilevatore di presenza integrato	NO
Applicazione generale	Uffici, Istruzione
Intervallo temperatura di funzionamento	5°C...+50°C
Classe ETIM	EC002557
E-number Finlandia	4170606
Garanzia	5 anni

Dati ottici

Consistenza colore (SDCM)	N/A
Gruppo di rischio fotobiologico	Non applicabile

Dati dimensionali

Colore del prodotto	Nichel
Classificazione IP	IP20
Classificazione IK	IK03
Peso (Kg)	0.2

Dati di imballo

Codice EAN prodotto	5410288418209
Lunghezza/altezza imballo singolo (cm)	13.7
Larghezza imballo singolo (cm)	4.8
Profondità imballo interno (cm) (singolo)	3.7
DUN14_2	15410288418206
Quantità per imballo esterno	50
Lunghezza/ Altezza imballo esterno (cm)	29.5
Packaging outer width (cm)	20.5
Profondità imballo esterno (cm)	26.0

Dati di sicurezza

Test del filo incandescente (°)	650
Temperatura ottimale di utilizzo (°C)	5-50