

OTAO LINEAR CONNETTORE RAPIDO

Codice n. 0041820

SYLVANIA

PROTM

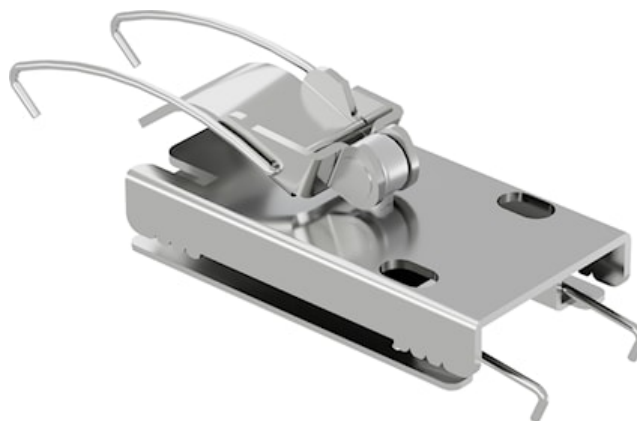

Connettore meccanico per Otao Linear, per la realizzazione di linee continue, confezione da 1 pezzo.

Dati tecnici

Dimensioni (mm)

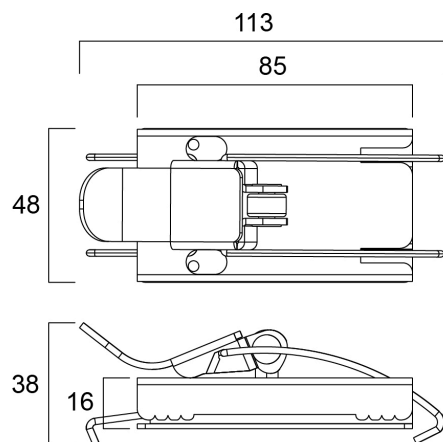

Fotometrie

OTAO LINEAR CONNETTORE RAPIDO

Codice n. 0041820

SYLVANIA

Dati generali

| | |
|--|---|
| Nome prodotto | OTAO LINEAR CONNETTORE RAPIDO |
| Tecnologia | Dispositivo non elettrico |
| Tipologia di accessorio | Connettore |
| Materiale del corpo dell'apparecchio | Acciaio |
| Montaggio | Montaggio a incasso a soffitto, Montaggio a plafone a soffitto, Montaggio a parete, Sospensione |
| Rilevatore di presenza integrato | NO |
| Applicazione generale | Uffici, Istruzione |
| Intervallo temperatura di funzionamento | 5°C...+50°C |
| Classe ETIM | EC002557 |
| E-number Finlandia | 4170606 |
| Garanzia | 5 anni |

Dati ottici

| | |
|---------------------------------|-----------------|
| Consistenza colore (SDCM) | N/A |
| Gruppo di rischio fotobiologico | Non applicabile |

Dati dimensionali

| | |
|---------------------|--------|
| Colore del prodotto | Nichel |
| Classificazione IP | IP20 |
| Classificazione IK | IK03 |
| Peso (Kg) | 0.2 |

Dati di imballo

| | |
|--|----------------|
| Codice EAN prodotto | 5410288418209 |
| Lunghezza/altezza imballo singolo (cm) | 13.7 |
| Larghezza imballo singolo (cm) | 4.8 |
| Profondità imballo interno (cm) (singolo) | 3.7 |
| DUN14_2 | 15410288418206 |
| Quantità per imballo esterno | 50 |
| Lunghezza/ Altezza imballo esterno (cm) | 29.5 |
| Packaging outer width (cm) | 20.5 |
| Profondità imballo esterno (cm) | 26.0 |

Dati di sicurezza

| | |
|---------------------------------------|------|
| Test del filo incandescente (°) | 650 |
| Temperatura ottimale di utilizzo (°C) | 5-50 |