



**ALIMENTATORE SWITCHING 350W**  
**ART. 13/25470-00 (Mod. SVIC-350-12)**  
**ART. 13/25472-00 (Mod. SVIC-350-24)**

**NOTA! LEGGETE ATTENTAMENTE QUESTO MANUALE DI ISTRUZIONI  
PRIMA DI INSTALLARE QUESTO ALIMENTATORE**

Prima della prova e messa in servizio di apparecchi elettrici / elettronici, è responsabilità dell'installatore e dell'utilizzatore, assicurarsi che tutte le regole e le normative siano rispettate.

**PRECAUZIONI DI SICUREZZA:**

1. Non mettere in corto circuito i terminali della morsettiera.
2. Assicurarsi delle corrette tensioni di alimentazione. Una tensione diversa può danneggiare la vostra apparecchiatura.
3. Non tentare di aprire il contenitore dell'alimentatore, all'interno non vi sono parti che necessitano manutenzione da parte dell'utilizzatore.
4. Quando si effettuano le connessioni ad un qualsiasi apparecchio, controllare sempre e molto attentamente la polarità. Invertire la polarità potrebbe danneggiare sia l'alimentatore che la vostra apparecchiatura.
5. Non usare questo alimentatore con applicazioni che assorbono più di 320W.
6. Collegare il cavo di messa a terra dell'alimentatore, altrimenti in caso di malfunzionamenti, i circuiti di sicurezza e protezione non sono in grado di svolgere correttamente le loro funzioni e quindi potrebbero verificarsi seri danni ed ingiurie alle persone e/o cose.
7. L'alimentatore non contiene parti sottoposte a manutenzione periodica. Se dovessero insorgere dei malfunzionamenti spegnere immediatamente l'alimentatore e rivolgersi al vostro centro di assistenza tecnica.

**SPECIFICHE TECNICHE:**

Ingresso: 85-132VCA/170-264VCA, 47-63Hz, 6.5A/110V 3.5A/220VCA  
Uscita: 12VCC 29A - 24VCC 14,5A  
Potenza: 350W  
Dimensioni: 215x115x50mm

**ISTRUZIONI DI MONTAGGIO:**

1. Controllate che la tensione di uscita sia appropriata per la vostra apparecchiatura.
2. Collegare l'alimentatore al vostro apparecchio facendo molta attenzione alla polarità.
3. Collegare prima i cavi all'uscita della morsettiera dell'alimentatore e dopo alla rete elettrica di alimentazione. Prima di eseguire questa operazione verificare che l'impianto sia stato eseguito correttamente.
4. Dare corrente all'alimentatore.
5. Il LED posto sull'alimentatore si accenderà immediatamente.
6. Accendete la vostra apparecchiatura.

Questo alimentatore vi permette di regolare in maniera molto precisa la tensione di uscita. Nel caso occorresse, bisogna agire sul trimmer denominato "V ADJ" con un cacciavite isolato, verificando la tensione di uscita con un voltmetro di precisione.

**Terminal Pin Assignment:**

Pin 1.2.3.: DC output +V  
Pin 4.5.6.: DC output -V  
Pin 7: Ground  
Pin 8.9: AC input

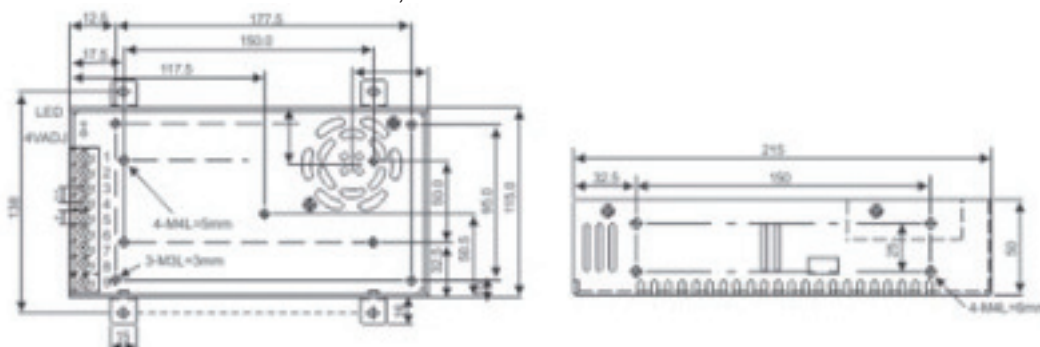

**Informazione agli utenti ex art. 26 D.Lgs. 49/2014**

Il simbolo riportato sull'apparecchiatura (Allegato IX D.Lgs. 49/2014) indica che il rifiuto deve essere oggetto di "raccolta separata" e che è stato immesso sul mercato, in Italia, dopo il 31/12/2010. Pertanto, l'utente dovrà conferire (o far conferire) il rifiuto ai centri di raccolta differenziata predisposti dalle amministrazioni locali, oppure consegnarlo al rivenditore contro acquisto di una nuova apparecchiatura di tipo equivalente. L'utente ha dunque un ruolo attivo: la raccolta differenziata del rifiuto e le successive operazioni di trattamento, recupero e smaltimento favoriscono la produzione di apparecchiature con materiali riciclati e limitano gli effetti negativi sull'ambiente e sulla salute eventualmente causati da una gestione impropria del rifiuto. Nel caso di RAEE di piccolissime dimensioni (<25 cm), l'utente ha diritto al conferimento gratuito, senza obbligo di contestuale acquisto, ai distributori al dettaglio la cui superficie di vendita specializzata eccede i 400 mq.

IMPORTATO E DISTRIBUITO DA  
ELCART DISTRIBUTION SPA  
Via Michelangelo Buonarroti, 46  
20093 COLOGNO MONZESE (MI)  
ITALY

[www.elcart.com](http://www.elcart.com) - [info@elcart.it](mailto:info@elcart.it)

Made in China



ELCART DISTRIBUTION SPA via Michelangelo Buonarroti, 46 - 20093 Cologno Monzese (Milano) ITALY  
Tel. +39 02.25117310 Fax +39 02.25117610 sito internet: [www.elcart.com](http://www.elcart.com) e-mail: [tecnico@elcart.it](mailto:tecnico@elcart.it)

La divulgazione dei dati contenuti in questa scheda è da ritenersi un servizio puramente informativo e non costituisce alcun vincolo da parte della Elcart in merito a prestazioni ed utilizzo del prodotto.  
The divulgation of data contained on this technical sheet are exclusively for informational reasons and establish no link on behalf of Elcart regard to thr performances and the usa of the product.  
La divulgacion de los datos contenidos en esta ficha son un servicio unicamente informativo y no constituyen ningun vinculo de parte de Elcart respecto a las prestaciones y uso del producto.



## SWITCHING POWER SUPPLY 350W

ART. 13/25470-00 (Mod. SVIC-350-12)  
ART. 13/25472-00 (Mod. SVIC-350-24)

This power supply is designed for all applications that need an affordable, easy to install and very versatile in its performance.

### ATTENTION!

### PLEASE READ CAREFULLY THESE INSTRUCTIONS BEFORE INSTALLING THIS ADAPTOR

Before the testing and powering of electrical / electronic items, it is the responsibility of the installer and the user, make sure that all rules and regulations are complied.

#### SAFETY INSTRUCTIONS:

1. Do not short-circuit the terminals of the terminal block.
2. Make sure the correct supply voltages. A different voltage can damage your equipment.
3. Do not try to open the cover, inside there are no parts that require maintenance by the user.
4. When make connections to any equipment, always check very carefully the polarity. Reverse polarity may damage the power supply and your equipment.
5. Do not use this power supply with applications that require more than 320W.
6. Connect the ground to power supply, otherwise in case of malfunctions, the circuits of safety and security are not able to properly carry out their functions, and this may cause serious damage and injuries to persons and/or property.
7. The power supply does not contain parts subject to periodic maintenance. If you have any malfunctions, immediately turn off the power supply and contact your service center.

#### TECHNICAL SPECIFICATIONS:

Input: 85-132VAC/170-264VAC, 47-63Hz, 6.5A/110V 3.5A/220VAC  
Output: 12VDC 29A - 24VDC 14,5A  
Power: 350W  
Dimensions: 215x115x50mm

#### ASSEMBLY INSTRUCTIONS

1. Check that the output voltage is appropriate for your equipment.
2. Connect the power adaptor to your device, making sure the polarity is correct.
3. First connect the equipment to the power supply terminal block and after to the AC outlet. Before power on the equipment check if the electric system is ok.
4. Power on the adaptor.
5. LED on the adaptor power on.
6. Power on the equipment.

This power supply allows to adjust very precisely the output voltage. If need, you have to use the trimmer called "V ADJ" with an insulated screwdriver, checking the output voltage with a precision voltmeter.

Terminal Pin Assignment:

Pin 1.2.3.:	DC output +V
Pin 4.5.6.:	DC output -V
Pin 7:	Ground
Pin 8.9:	AC input

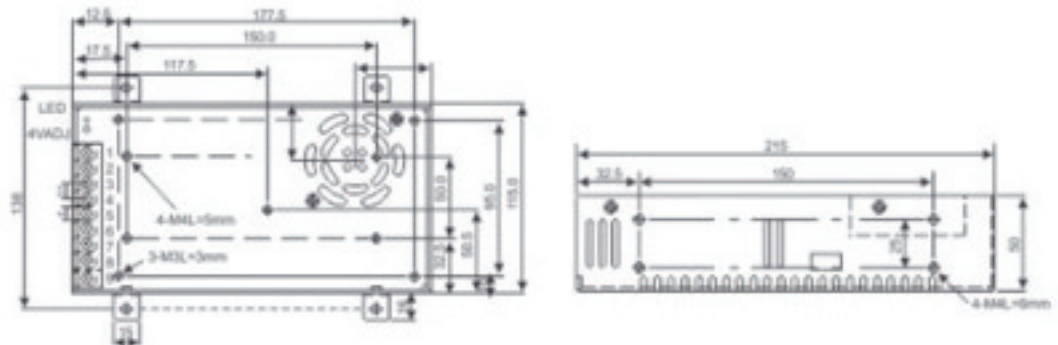

#### User information ex art. 26 D. 49/2014

The symbol labelled on the appliance (Annex IX D. 49/2014) indicates that the rubbish is subject to "separate collection" and it has been placed on the Italian market after the December 31, 2010. The user must therefore assign or (have collected) the rubbish to a treatment facility according to indications by the local administration, or hand it over to the reseller in exchange for an equivalent new product. The separate collection of the rubbish and the subsequent treatment, recycling and disposal operations encourage the production of appliances made with recycled materials and reduce negative effects on health and the environment caused by improper treatment of rubbish. In the case of very small WEEE (no external dimension more than 25 cm), the user is eligible to get free of charge assignment to retail shops with sales areas relating to EEE of at least 400 m<sup>2</sup>.

IMPORTED AND DISTRIBUTED BY:  
ELCART DISTRIBUTION SPA  
Via Michelangelo Buonarroti, 46  
20093 COLOGNO MONZESE (MI)  
ITALY  
[www.elcart.com](http://www.elcart.com) - [info@elcart.it](mailto:info@elcart.it)



Made in China

ELCART DISTRIBUTION SPA via Michelangelo Buonarroti, 46 - 20093 Cologno Monzese (Milano) ITALY  
Tel. +39 02.25117310 Fax +39 02.25117610 sito internet: [www.elcart.com](http://www.elcart.com) e-mail: [tecnico@elcart.it](mailto:tecnico@elcart.it)

La divulgazione dei dati contenuti in questa scheda è da ritenersi un servizio puramente informativo e non costituisce alcun vincolo da parte della Elcart in merito a prestazioni ed utilizzo del prodotto.  
The divulgation of data contained on this technical sheet are exclusively for informational reasons and establish no link on behalf of Elcart regard to thr performances and the usa of the product.  
La divulgacion de los datos contenidos en esta ficha son un servicio unicamente informativo y no constituyen ningun vinculo de parte de Elcart respecto a las prestaciones y uso del producto.