

## 2897 - Quasar CCT - POWER - BEAM ANGLE SWITCH

Codice: 380093-00

### INFORMAZIONI GENERALI



Articolo	2897 - Quasar CCT - POWER - BEAM ANGLE SWITCH
Codice	380093-00

### DIMENSIONI E PESO

Altezza (mm)	175 mm
Diametro (Ø) (mm)	310 mm
Peso (Kg)	3 kg

### CARATTERISTICHE ELETTRICHE E CONTROLLI

Tipo di tensione	AC
Tensione Min (V)	220 V
Tensione Max (V)	240 V
Frequenza Min (Hz)	50 Hz
Frequenza Max (Hz)	60 Hz
Frequenza (Hz)	50 Hz
Sigla cablaggio	CLD
Fattore di potenza	≥0.95
Classe di isolamento	Classe I
Controllo e Regolazione	Sì (Integrato)
Funzioni Integrate	CCT regolabile, Tunable White (TW), Regolazione flusso luminoso manuale



Quasar LED, riflettore a sospensione, offre ora la possibilità di selezionare la potenza e la temperatura colore da 3000K, 4000K e 6500K per assicurare la massima efficienza dell'impianto, fornendo, allo stesso tempo, la soluzione più adatta ai diversi contesti in cui viene inserito.

In particolare, questo riflettore risulta perfetto in caso di installazioni ad altezze medie, con il grande vantaggio di poter scegliere l'apertura del fascio agendo semplicemente sul diffusore.

Il risultato è un'erogazione della luce solo dove serve, priva di dispersioni e senza sprechi.

La caratteristica principale di questo apparecchio è la nuova tecnologia di "cambio tonalità"; mediante i 3 selettori integrati posizionati su corpo dell'apparecchio:

- selezionare il tipo di luminosità con 3 range di potenza in uscita
- selezionare il tipo di apertura del fascio luminoso
- selezionare 3 diverse temperature di colore, adattandosi così alla maggior parte delle installazioni



## 2897 - Quasar CCT - POWER - BEAM ANGLE SWITCH

Codice: 380093-00

### DATI FOTOMETRICI

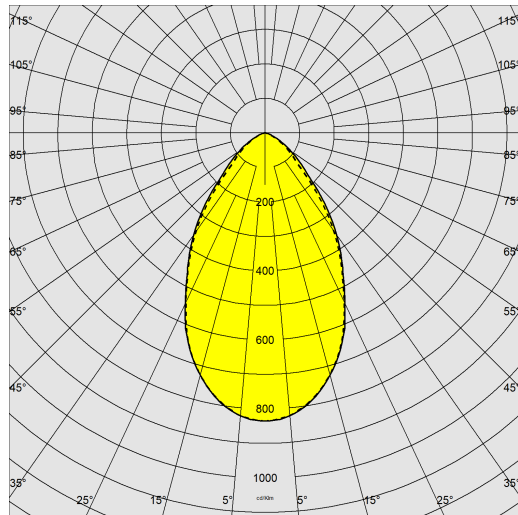

Sorgente luminosa	LED
CRI	≥80
Flusso luminoso (uscente) (lm)	16590 lm
Potenza assorbita (totale) (W)	100 W
CCT	4000 K
Apertura fascio	60 °
Mantenimento del flusso luminoso LED	60000 hr, L 80, B 10

### CARATTERISTICHE MECCANICHE

Resistenza meccanica agli urti (IK)	IK08
IP	65
Temperatura ambiente - min	-40 °C
Temperatura ambiente - max	40 °C



## 2897 - Quasar CCT - POWER - BEAM ANGLE SWITCH

Codice: 380093-00

### MATERIALI E COLORI

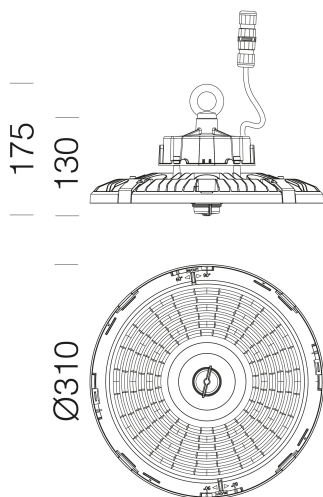

DOWNLOAD

DISEGNI

DisegnoTecnico 2897g.dxf



Corpo	in alluminio pressofuso, con alettature di raffreddamento integrate.
Ottica	in policarbonato a dischi concentrici.
Dissipatore	il sistema di dissipazione del calore è appositamente studiato e realizzato per permettere il funzionamento dei LED con temperature idonee per garantire ottime prestazioni/rendimento ed un' elevata durata di vita.
Verniciatura	il ciclo di verniciatura a polvere, interamente automatizzato, prevede una vernice a base poliestere, resistente alla corrosione in nebbia salina e stabilizzata ai raggi UV.
Colore	Nero
Equipaggiamento	di serie connettore stagno per una rapida installazione; viterie esterne in acc.inox; versione completa di golfare per la sospensione.

### NORME E CONFORMITÀ

Classe sicurezza fotobiologica	RG0 Ethr
Marcature e test	CE
Norme di riferimento	EN60598-1. Hanno grado di protezione secondo la norma EN60529.

### GARANZIA

Garanzia post-vendita	3 yr
-----------------------	------

## 2897 - Quasar CCT - POWER - BEAM ANGLE SWITCH

Code	Wtot	K- ølm - CRI - degrees	K - ølm - CRI - degrees
380093-00	100	3000K - 15760lm - CRI≥80 - 60°	3000K - 16080lm - CRI≥80 - 90°
380093-00	100	4000K - 16590lm - CRI≥80 - 60°	4000K - 16930lm - CRI≥80 - 90°
380093-00	100	6500K - 16590lm - CRI≥80 - 60°	6500K - 16930lm - CRI≥80 - 90°
380093-00	150	3000K - 22590lm - CRI≥80 - 60°	3000K - 23050lm - CRI≥80 - 90°
380093-00	150	4000K - 23780lm - CRI≥80 - 60°	4000K - 24260lm - CRI≥80 - 90°
380093-00	150	6500K - 23780lm - CRI≥80 - 60°	6500K - 24260lm - CRI≥80 - 90°
380093-00	200	3000K - 28860lm - CRI≥80 - 60°	3000K - 29450lm - CRI≥80 - 90°
380093-00	200	4000K - 30380lm - CRI≥80 - 60°	4000K - 31000lm - CRI≥80 - 90°
380093-00	200	6500K - 30380lm - CRI≥80 - 60°	6500K - 31000lm - CRI≥80 - 90°