

Tyxia 4910

- FR** Récepteur modulaire pour commande d'éclairage, ballon d'eau chaude et automatisme
- EN** Modular receiver for lighting control, Hot water tank (DHW) and the control systems.
- DE** Modularer Empfänger für die Steuerung der Beleuchtung, Warmwasserspeiche und Hausautomation
- IT** Ricevitore modulare per l'illuminazione, il serbatoio dell'acqua calda e il controllo dell'automazione
- ES** Receptor modular para gestionar la iluminación, Acumulador de agua caliente (ACS) y automatismos.
- PL** Modułowy odbiornik do sterowania oświetleniem, zasobnikiem ciepłej wody i automatyki
- NL** Modulaire ontvanger voor lichtregeling, boiler en automatisme



www.deltadore.com

- FR** - Dispositif de télécommande radio X3D: 868,7 MHz à 869,2 MHz. - Puissance radio maximale < 10 mW - Récepteur catégorie 2 - Tension assignée de choc: 4000V
- EN** - X3D wireless remote control device: 868,7 MHz to 869,2 MHz - Maximum radio power < 10 mW - Receiver category: 2 - Rated impulse withstand voltage: 4000V
- DE** - Funk-Fernbedienung X3D: 868,7 MHz bis 869,2 MHz. - Maximale Funkleistung: <10 mW - Empfänger Klasse 2 - Bemessungsstoßspannung: 4000V
- IT** - Dispositivo di telecomando radio X3D: 868,7 MHz - 869,2 MHz. - Potenza radio massima: <10 mW - Ricevitore di categoria 2 - Tensione nominale di resistenza alla sovratensione: 4000V
- ES** - Dispositivo de telemando radio X3D: 868,7 MHz a 869,2 MHz. - Potencia de radio máxima: <10 mW - Receptor de categoría 2 - Tensión soportada nominal a los impulsos: 4000V
- PL** - Radiowe urządzenie do zdalnego sterowania X3D: od 868,7 MHz do 869,2 MHz. - Moc radio maksymalna < 10 mW - Kategoria receptor II - Znamionowe napięcie impulsowe: 4000V
- NL** - Radiogestuurde afstandbediening X3D: 868,7 MHz tot 869,2 MHz. - Maximaal vermogen straling: <10 mW - Ontvanger van categorie 2 - Toegekende stootspanning: 4000V



1 Compatibilité / Compatibility / Kompatibilität / Compatibilità / Compatibilidad / Kompatybilność / Compatibilitate

10 ampoules max. / 10 light bulbs max. / 10 Lampen max. / max. 10 lampadine / 10 bombillas como máximo. / Maks. 10 żarówek / Maximaal 10 lampen

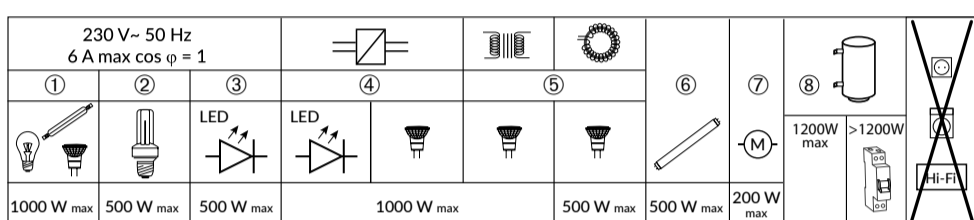

- Ne pas raccorder différents types de charges sur la même sortie. / Do not connect different types of loads to the same output. / Keine unterschiedlichen Lastarten am gleichen Ausgang anschließen. /**
- Non collegare tipi di carichi diversi sulla stessa uscita. / No conectar diferentes tipos de cargas en la misma salida. / Do tego samego wyjścia nie podłączać różnych rodzajów obciążeń. /**
- Geen verschillende soorten ladingen op dezelfde uitgang aansluiten. /**

- ① Halogène 230V ou incandescente 230V / 230 V halogen or 230 V incandescent bulbs / Halogen 230 V oder Glühlampe 230 V / Alogena 230V o incandescente 230V / Halogena 230V o incandescente 230V / Halogen 230 V lub żarówka 230 V / Halogeen 230 V of gloeilamp 230 V
- ② Fluocompacte 230V à économie d'énergie / 230V energy-saving compact fluorescent bulbs / Kompaktleuchtstofflampe 230 V (Energiesparlampe) / Fluocompatta 230V a risparmio energetico / Fluocompacta 230V con economia de energía / Żarówka ko paktowa energooszczędna 230 V / Energiezuinige fluocompactlamp 230 V.
- ③ Ampoule LED 230V / 230V LED bulbs / LED-Lampe 230 V / Lampadina LED 230V / Bombilla LED 230V / Żarówka LED 230 V / LED-lamp 230V
- ④ Halogène ou LED 12V TBT avec transformateur électronique AC ou DC / Very low voltage 12V halogen or LED bulbs with AC or DC electronic transformer / Halogen- oder LED-Lampe 12V ELV mit elektronischem AC- oder DC-Transformator / Alogena o LED 12V tensione molto bassa con trasformatore elettronico CA o CC / Halogena o LED 12V TBT con transformador electrónico CA o CC / Halogen lub LED 12V TBT z transformatorem elektronicznym AC lub DC / Halogeen- of LED-lamp 12V ZLS met elektronische AC- of DC-transformator
- ⑤ Halogène 12V TBT avec transformateur ferromagnétique ou torique / Very low voltage 12V halogen bulbs with ferromagnetic or toroidal transformer / Halogenlampe 12 V ELV mit ferromagnetischem oder Ringkerntransformator / Alogena 12V tensione molto bassa con trasformatore ferromagnetico o torico / Halogena 12V TBT con transformador ferromagnético o torico / Halogen 12 V TBT z transformatorem ferromagnetycznym lub toroidalnym / Halogeen 12V ZLS met ferromagnetische transformator/ ringkerntransformator
- ⑥ Tube fluorescent / Fluorescent tube / Leuchtstoffröhre / Tubo fluorescente / Tubo fluorescente / Świetlówka / TL-lamp
- ⑦ Moteur (ex: VMC, pompe, etc.) / Motor (e.g.: VMC, pump, etc.) / Motor (z. B.: Be- und Entlüftungsanlage, Pumpe, usw.) / Motor (ej.: VMC, bomba, etc.) / Motore (es.: VMC, pompa, ecc.) / Motor (bijv.: mechanisch gestuurd, pomp, enz...) / Naped (np. VMC, pompa itp.)
- ⑧ Ballon d'eau chaude électrique / Hot water tank (DHW) / Warmwasserspeiche / serbatoio elettrico dell'acqua calda / acumulador eléctrico de agua caliente (ACS) / elektryczny zbiornik na ciepłą wodę / elektrischer boiler.

2 Description / Description / Beschreibung / Descrizione / Descripción / Opis / Beschrijving

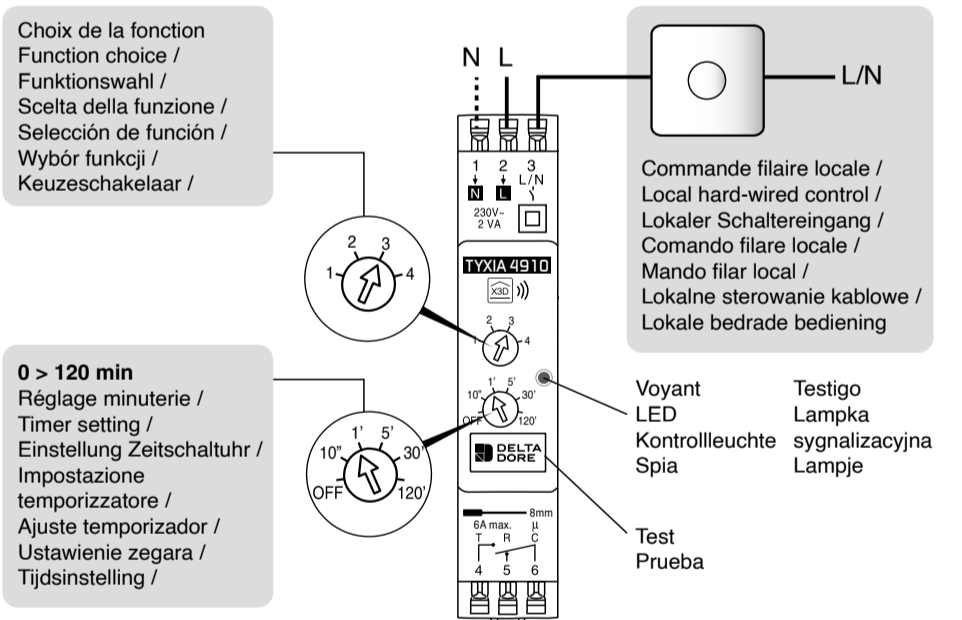

Signification du voyant / LED meaning / Bedeutung Kontrollleuchte / Significato della spia / Significados del testigo / Znaczenie lampki sygnalizacyjnej / Betekenis van lampje

FR	Voyant	Etat de la sortie
	Rouge	ON
	Rouge clignotant	ON Marche forcée
	Vert	OFF
	Vert clignotant	Association radio
	Eteint	Pas d'alimentation
	Rouge flash	Sécurité thermique

EN	LED	Output status
	Red	ON
	Flashing red	ON Override operation
	Green	OFF
	Flashing green	Wireless association
	Off	No power supply
	Red flash	Thermal safety

IT	Spia	Stato dell'uscita
	Rossa	ON
	Rossa lampeggiante	ON Inserimento forzato
	Verde	OFF
	Verde lampeggiante	Associazione radio
	Spenta	Assenza di alimentazione
	Rossa lampeggiante	Sicurezza termica

PL	Lampka sygnalizacyjna	Stan wyjścia
	Czerwony	ON
	Miga na czerwono	ON Tryb pracy wymuszonej
	Zielony	OFF
	Miga na zielono	Przypisanie radiowe
	Zgaszona	Brak zasilania
	Błyska na czerwono	Bezpieczeństwo termiczne

DE	Kontrollleuchte	Zustand des Ausgangs
	Rot	ON
	Blinkt rot	ON Zwangsbetrieb
	Grün	OFF
	Blinkt grün	Funkgerätauordnung
	Aus	Keine Spannungsversorgung
	Blitzt rot	Thermische Sicherheit

ES	Testigo	Estado de la salida
	Rojo	ON
	Rojo parpadeante	Marcha forzada ON
	Verde	OFF
	Verde parpadeante	Asociación vía radio
	Apagado	Ausencia de alimentación
	Rojo flash	Seguridad térmica

NL	Lampje	Stand van de uitgang
	Rood	ON
	Rood knipperen	ON Geforceerde inschakeling
	Groen	OFF
	Knipperend groen	Radioverbinding
	Gedoofd	Geen voeding
	Rood knipperen	Thermische beveiliging

3 Recommendations / Recommendations / Empfehlungen / Raccomandazioni / Recomendaciones / Zalecenia / Aanbevelingen

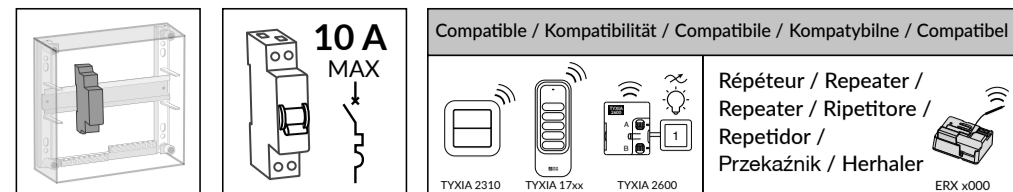

- FR** Installer cet appareil en armoire électrique non métallique. Coupe circuit 10A obligatoire. Eloigner au maximum ce produit d'autres appareils générant de fortes interférences électriques. Prévoir un espace libre autour de l'appareil en cas d'échauffement.
- EN** Install this unit in a non metallic electrical cabinet. 10A circuit breaker required. Position this product as far away as possible from other units that generate strong electrical interference. Leave free space around the device in case it overheats.
- DE** Dieses Modul eignet sich ausschließlich für nicht metallische Stromkästen. 10A-Schutzschalter absolut nötig. Das Modul so weit wie nur möglich von anderen Geräten fernhalten, die starke elektrische Interferenzen erzeugen. Planen Sie für den Fall einer Erhitzung einen Freiraum um das Gerät herum ein.
- IT** Installare questo apparecchio in un armadio elettrico non metallico. Valvola fusibile 10A obbligatoria. Allontanare al massimo questo prodotto da altri apparecchi che generano forti interferenze elettriche. Lasciare uno spazio libero attorno al dispositivo in caso di surriscaldamento.
- ES** Instalar este dispositivo en un cuadro eléctrico no metálico. Cortacircuitos 10A obligatorio. Alejar al máximo este producto de otros dispositivos que generen fuertes interferencias eléctricas. Prever un espacio libre alrededor del dispositivo en caso de calentamiento.
- PL** Zainstalować urządzenie w szafie elektrycznej niemetalowej. Wymagany automatyczny wyłącznik 10A. Odsunąć urządzenie jak najdalej od innych urządzeń generujących silne zakłócenia elektryczne. Należy pozostawić wokół urządzenia wolną przestrzeń na wypadek przegrzania.
- NL** Installeer dit apparaat in een niet-metalen schakelkast. Zekering van 10A verplicht. Houd dit product zo ver mogelijk van andere producten die elektrische interferentie genereren. Houd een ruimte rondom het apparaat vrij voor het geval dit warm wordt.

4 Raccordement / Connection / Anschließen / Collegamento / Conexión / Podłączenie / Aansluiting

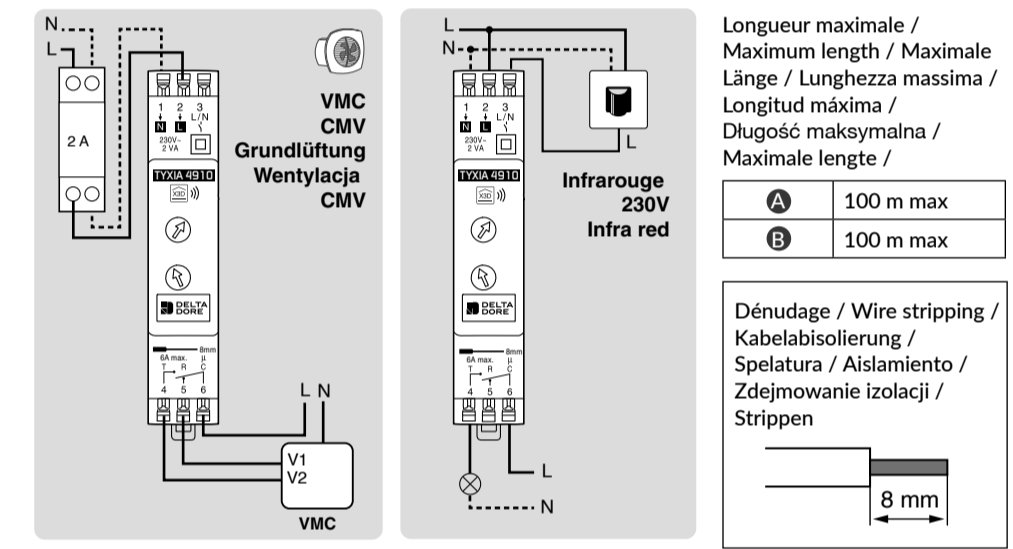
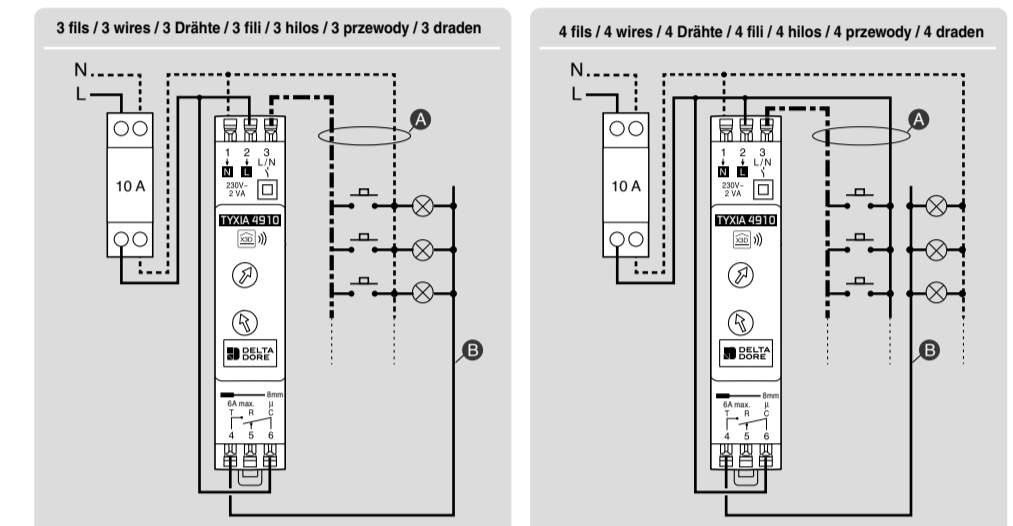

A	100 m max
B	100 m max

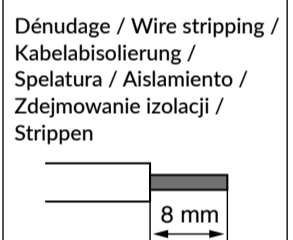

5 Fonctionnement / Operation / Funktionsweise / Funzionamento / Funcionamiento / Działanie / Werking

Mode télérupteur / Remote switch mode / Impulsgeber-Modus / Modalità teleruttore / Modo telerruptor / Tryb wyłącznika zdalnego / Modus afstandsschakelaar

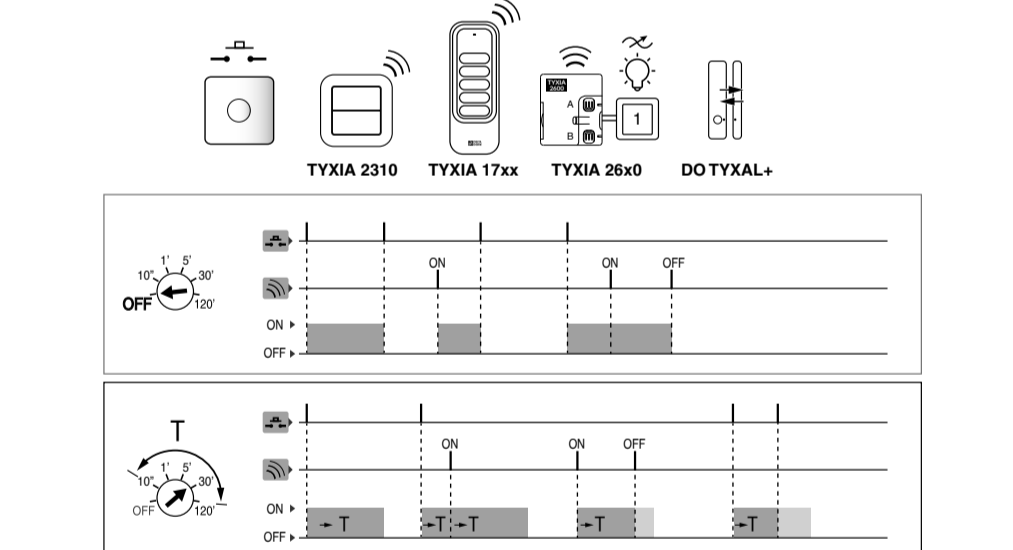

Mode marche forcée (locale) / Override operation mode (local) / Zwangsbetrieb (lokal) / Modalità inserimento forzato (locale) / Modo marcha forzada (local) / Tryb pracy wymuszonej (lokalnej) / Modus gedwongen inschakelen (lokaal)

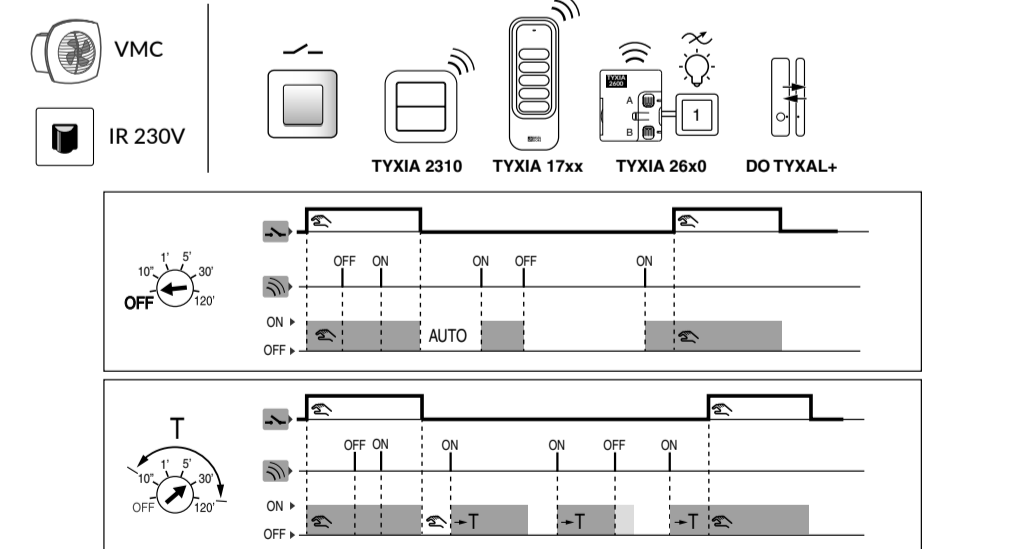

Mode télérupteur avec préavis d'extinction / Remote switch mode with warning that lighting is about to go off / Impulsgeber-Modus mit vorausgehender Abschaltwarnung / Modalità teleruttore con preavviso di spegnimento / Modo telerruptor con preavviso de apagado / Tryb wyłącznika zdalnego z funkcją uprzedzania o wyłączeniu / Modus afstandsschakelaar met waarschuwing uitschakeling

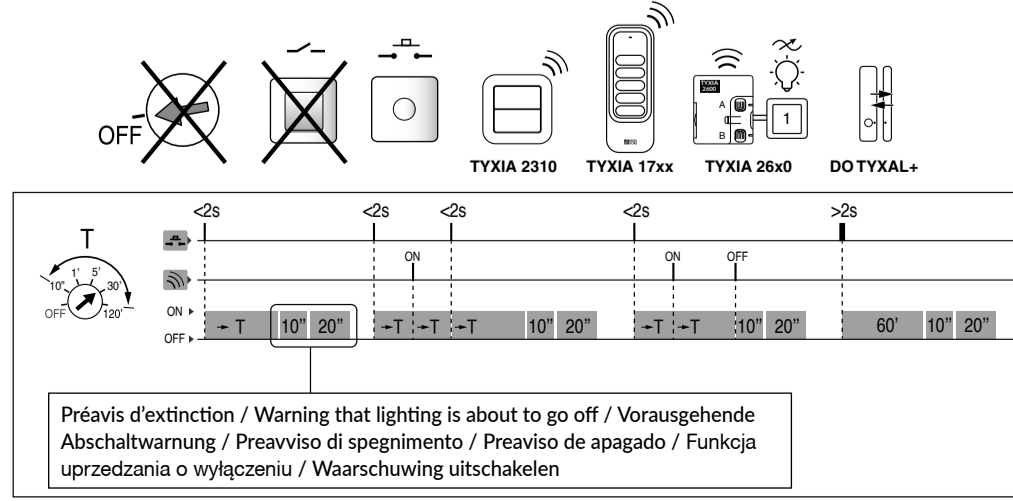

Préavis d'extinction / Warning that lighting is about to go off / Vorausgehende Abschaltwarnung / Preavviso di spegnimento / Preavviso de apagado / Funkcja uprzedzania o wyłączeniu / Waarschuwing uitschakelen

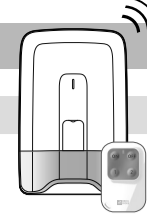

1 2 3 4 Report d'alarme / Alarm transfer / Alarmübertragung / Rapporto di allarme / Indicación de alarma / Przeniesienie alarmu / Rapport van alarm

Choix du mode de fonctionnement / Selecting the operating mode / Wahl der Betriebsart / Scelta della modalità di funzionamento / Elección del modo de funcionamiento / Wybór trybu działania / Keuze van werkingsmodus

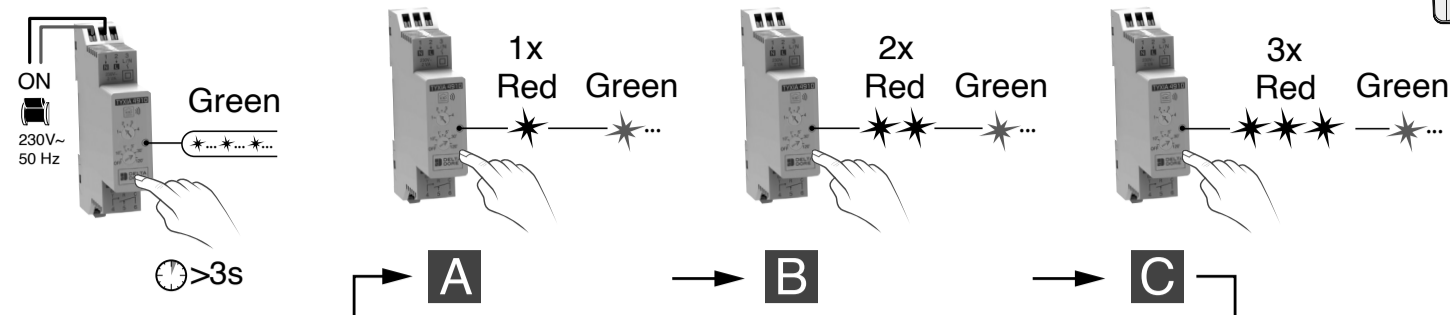

- 1**
- FR** Appuyez 3 secondes sur la touche jusqu'à ce que le voyant clignote.
- EN** Press the button for 3 seconds until the LED flashes.
- DE** Drücken Sie 3 Sekunden die Taste, bis die Kontrollleuchte blinkt.
- IT** Premete per 3 secondi il tasto fino a quando la spia lampeggia.
- ES** Pulse durante 3 segundos la tecla hasta que el testigo parpadee.
- PL** Nacisnąć przycisk na 3 sekundy do chwili, gdy lampka sygnalizacyjna zacznie migać.
- NL** Druk 3 seconden op de knop totdat het lampje knippert.
- 2**
- FR** Appuyez brièvement sur la touche pour changer de mode.
- EN** Briefly press the button to change the mode.
- DE** Drücken Sie kurz die Taste, um den Modus zu wechseln.
- IT** Premete brevemente il tasto per cambiare modalità.
- ES** Pulse brevemente la tecla para cambiar de modo.
- PL** Nacisnąć na krótko przycisk, aby zmienić tryb.
- NL** Druk kort op de toets om de modus te wijzigen.

Mode de fonctionnement / Operating mode / Betriebsart / Modalità di funzionamento / Modo de funcionamiento / Trybu działania / werkingsmodus	Mise en/hors surveillance / Monitoring activation/deactivation / Scharf-/Unscharfschalten / Attivazione/Disattivazione sorveglianza / Activación/desactivación de la vigilancia / Włączanie/wyłączanie dozoru / Alarm inschakelen/ uitschakelen	Report d'alarme / Alarm transfer / Alarmübertragung / Rapporto di allarme / Indicación de alarma / Przeniesienie alarmu / Rapport van alarm	Etat de la surveillance / Monitoring status / Überwachungsstatus / Stato della sorveglianza / Estado de la vigilancia / Stan dozoru / Staat van alarm	Mode télérupteur / Remote switch mode / Impulsgeber-Modus / Modalità teleruttore / Modo telerruptor / Tryb wyłącznika zdalnego / Modus afstandsschakelaar
A				
B				
C				

Sortie et validation du mode de paramétrage / Exit and confirm configuration mode / Bestätigen und Konfigurationsmodus verlassen / Uscita e conferma della modalità di impostazione parametri / Salida y validación del modo de configuración / Wyjście i zatwierdzenie trybu konfiguracji / Uitgang en validering van instellingsmodus

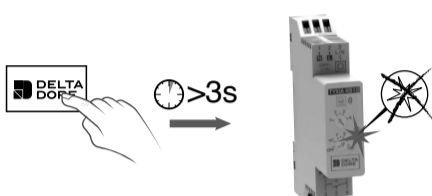

- FR** Appuyez 3 secondes sur la touche jusqu'à ce que le voyant cesse de clignoter.
- EN** Press the button for 3 seconds until the LED stops flashing.
- DE** Drücken Sie 3 Sekunden die Taste, bis die Kontrollleuchte nicht mehr blinkt.
- IT** Premete per 3 secondi il tasto fino a quando la spia smette di lampeggiare.
- ES** Pulse durante 3 segundos la tecla hasta que el testigo deje de parpadear.
- PL** Nacisnąć przycisk na 3 sekundy do chwili, gdy lampka sygnalizacyjna przestanie migać.
- NL** Druk 3 seconden op de knop totdat het lampje stopt met knippen.

Association / Association / Einlernen / Associazione / Asociación / Przypisanie / Koppeling

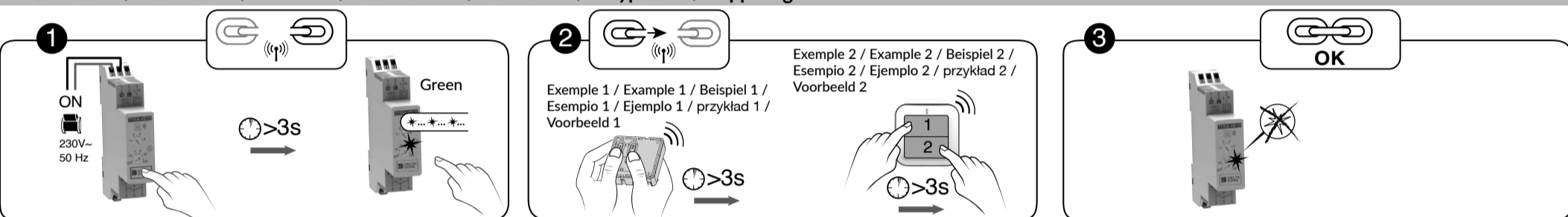

- FR 1** Mettez l'installation sous tension. Appuyez 3 secondes sur la touche jusqu'à ce que le voyant clignote. Relâchez.
- EN 1** Switch on the installation. Press the button for 3 seconds until the LED flashes. Release.
- DE 1** Schalten Sie die Anlage ein. Drücken Sie 3 Sekunden die Taste, bis die Kontrollleuchte blinkt. Lassen Sie wieder los.
- IT 1** Mettete l'impianto sotto tensione. Premete per 3 secondi il tasto fino a quando la spia lampeggia. Rilasciate.
- ES 1** Conecte la instalación a la red. Pulse durante 3 segundos la tecla hasta que el testigo parpadee. Suelte.
- PL 1** Włączyć zasilanie sieciowe instalacji. Nacisnąć przycisk na 3 sekundy do chwili, gdy lampka sygnalizacyjna zacznie migać. Zwolnić przycisk.
- NL 1** Zet de installatie onder spanning. Druk 3 seconden op de knop tot begint te knippen. Laat de toets los.
- 2**
- FR** Sur l'émetteur, envoyez l'ordre d'association (voir sa notice).
- EN** Send the association command to the transmitter (refer to the user guide).
- DE** Geben Sie über den Sender die Zuordnungsanweisung (siehe entsprechende Anleitung).
- IT** Sull'emettitore, inviate l'ordine di associazione (vedere le relative istruzioni).
- ES** En el emisor, envíe la orden de asociación (ver las instrucciones).
- PL** Wyślij polecenie przypisania z nadajnika (patrz instrukcja nadajnika).
- NL** Verstuur het verbindingscommando op de zender (zie handleiding).
- 3**
- FR** Vérifiez que le voyant ne clignote plus. Les produits sont associés.
- EN** Make sure that the LED is no longer flashing. The products are associated.
- DE** Stellen Sie sicher, dass die Kontrollleuchte nicht mehr blinkt. Die Geräte sind nun miteinander verbunden.
- IT** Verificate che la spia non lampeggi più. I prodotti sono associati.
- ES** Compruebe que el testigo haya dejado de parpadear. Los productos se asocian.
- PL** Sprawdź, czy lampka sygnalizacyjna w odbiorniku przestała migać. Produkty zostały przypisane.
- NL** Controleer of het lampje niet meer knippert. De producten zijn met elkaar verbonden.

Effacer une association / Remove an association / Zuordnung löschen / Cancellare un'associazione / Borrar una asociación / Usuwanie przypisania / Een koppeling verwijderen

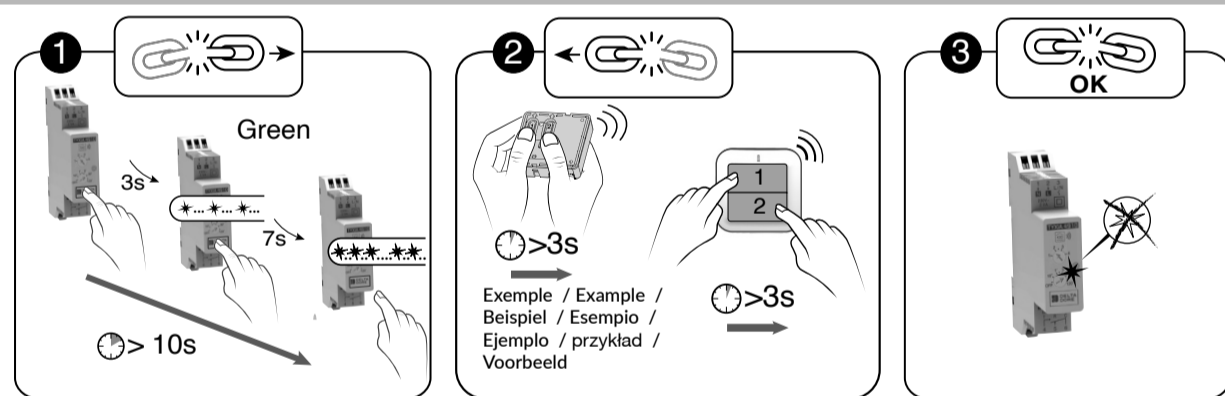

- FR 1** Maintenez appuyé 10 secondes :
- après 3 secondes, le voyant clignote lentement.
- après 7 secondes, le voyant clignote rapidement. Relâchez.
- EN 1** Press and hold for 10 seconds:
- after 3 seconds, the LED flashes slowly.
- after 7 seconds, the LED flashes quickly. Release.
- DE 1** Halten Sie die Taste 10 Sekunden lang gedrückt:
- Nach 3 Sekunden blinkt die Kontrollleuchte langsam.
- Nach 7 Sekunden blinkt die Kontrollleuchte schnell. Lassen Sie die Taste los.
- IT 1** Mantenete premuto per 10 secondi:
- dopo 3 secondi, la spia lampeggia lentamente.
- dopo 7 secondi, la spia lampeggia rapidamente. Rilasciate.
- ES 1** Mantenga pulsado 10 segundos:
- después de 3 segundos, el testigo parpadea lentamente.
- después de 7 segundos, el testigo parpadea rápidamente. Deje de pulsar.
- PL 1** Przytrzymaj naciśnięty przez 10 sekund:
- po 3 sekundach lampka miga wolno.
- po 7 sekundach lampka miga szybko. Puść.
- NL 1** Houd 10 seconden ingedrukt:
- na 3 seconden knippert het controlelampje langzaam.
- na 7 seconden knippert het controlelampje snel. Laat de toets los.
- 2**
- FR** Validez sur l'émetteur (voir sa notice).
- EN** Confirm on the transmitter (refer to the user guide).
- DE** Bestätigen Sie am Sender (siehe entsprechende Anleitung).
- IT** Confermate sull'emettitore (vedere le relative istruzioni).
- ES** Valide en el emisor (ver las instrucciones).
- PL** Zatwierdź na nadajniku (patrz jego instrukcja).
- NL** Bevestig op de zender (zie handleiding).
- 3**
- FR** Vérifiez que le voyant du récepteur ne clignote plus. Les produits ne sont plus associés.
- EN** Make sure that the receiver LED has stopped flashing. The products are no longer associated.
- DE** Achten Sie darauf, dass die Kontrollleuchte am Empfänger jetzt nicht mehr blinkt. Die Geräte sind nun nicht mehr miteinander verbunden.
- IT** Verificate che la spia del ricevitore non lampeggi più. I prodotti non sono più associati.
- ES** Compruebe que el testigo del receptor haya dejado de parpadear. Los productos ya no están asociados.
- PL** Sprawdź, czy lampka na odbiorniku przestała migać. Produkty nie są już przypisane.
- NL** Controleer of het controlelampje van de ontvanger niet meer knippert. De producten zijn niet langer met elkaar verbonden.

Effacer toutes les associations / Remove all associations / Alle Zuordnungen löschen / Cancellare tutte le associazioni / Borrar todas las asociaciones / Usuwanie wszystkich przypisań / Alle koppelingen wissen

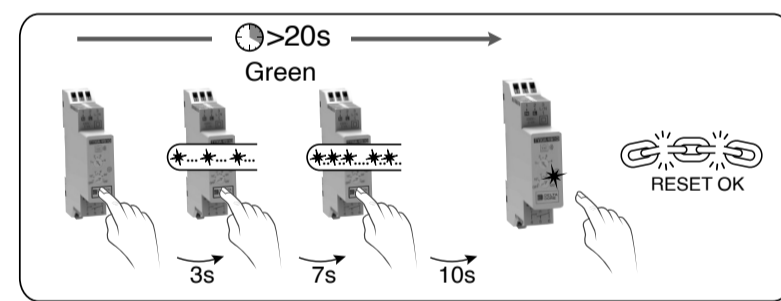

- FR** Maintenez appuyé 20 secondes :
- après 3 secondes, le voyant clignote lentement.
- après 7 secondes, le voyant clignote rapidement. Maintenez l'appui jusqu'à ce que le voyant s'allume vert. Relâchez.
- EN** Press and hold for 20 seconds:
- after 3 seconds, the LED flashes slowly.
- after 7 seconds, the LED flashes quickly. Press and hold the button until the LED turns green. Release.
- DE** Halten Sie die Taste 20 Sekunden lang gedrückt:
- Nach 3 Sekunden blinkt die Kontrollleuchte langsam.
- Nach 7 Sekunden blinkt die Kontrollleuchte schnell. Halten Sie die Taste so lange gedrückt, bis die Kontrollleuchte Grün aufleuchtet. Lassen Sie die Taste los.
- IT** Mantenete premuto per 20 secondi:
- dopo 3 secondi, la spia lampeggia lentamente.
- dopo 7 secondi, la spia lampeggia rapidamente. Mantenete la pressione fino a quando la spia si accende di colore verde. Rilasciate.
- ES** Mantenga pulsado 20 segundos:
- después de 3 segundos, el testigo parpadea lentamente.
- después de 7 segundos, el testigo parpadea rápidamente. Mantenga pulsado hasta que el indicador luminoso encienda en verde. Deje de pulsar.
- PL** Przytrzymaj naciśnięty przez 20 sekund:
- po 3 sekundach lampka miga wolno.
- po 7 sekundach lampka miga szybko. Przytrzymać naciśnięty przycisk aż do chwili gdy lampka sygnalizacyjna zapali się na zielono. Puść.
- NL** Houd 20 seconden ingedrukt:
- na 3 seconden knippert het controlelampje langzaam.
- na 7 seconden knippert het controlelampje snel. Houd de toets ingedrukt te drukken totdat deze groen gaat branden. Laat de toets los.

Aide / Troubleshooting / Hilfe / Aiuto / Ayuda / Pomoc / Ondersteuning

- FR** Le voyant rouge clignote flash : Sécurité thermique.
Le récepteur se bloque en arrêt tant qu'une surchauffe est détectée. Laissez l'espace d'un demi module autour du récepteur et éloignez le au maximum des autres produits pouvant surchauffer (ex : contacteur chauffe eau).
- EN** Flashing red light: Thermal safety.
The receiver locks and remains shut down for as long as overheating is detected. Leave space equal to approximately half a module around the receiver and keep it as far away as possible from other devices that may overheat (e.g.: water heater contactor).
- DE** Die rote Kontrollleuchte blinkt auf: Thermische Sicherheit
Der Empfänger bleibt in der Stellung Aus, solange eine Überhitzung erkannt wird. Belassen Sie einen Abstand von einem halben Modul um den Empfänger herum und halten Sie ihn so weit wie möglich von anderen Produkten entfernt, die sich überhitzen können (z. B. Schütz des Warmwasserbereiters).

- IT** La spia rossa lampeggia a intermittenza: Sicurezza termica.
Il ricevitore si blocca in off finché viene rilevato un surriscaldamento. Lasciare uno spazio pari a un mezzo modulo attorno al ricevitore e tenerlo il più lontano possibile da altri dispositivi che potrebbero surriscaldarsi (es: contattore dello scaldabagno).
- ES** El indicador rojo parpadea : Seguridad térmica.
El receptor se bloquea en parada cuando detecta un sobrecalentamiento. Deje el espacio de medio módulo alrededor del receptor y manténgalo lo más alejado posible de otros productos que puedan sobrecalentarse (por ejemplo, contactor del calentador de agua).

- PL** Czerwona dioda LED miga: Bezpieczeństwo termiczne.
Praca odbiornika jest blokowana po wykryciu przegrzania. Wokół odbiornika należy pozostawić pół modułu wolnej przestrzeni i trzymać go jak najdalej od innych produktów, które mogą się przegrzać (np. stycznik nagrzewniczy wodnej).
- NL** Het rode controlelampje knippert: thermische beveiliging.
De ontvanger blokkeert en blijft uitstaan zolang er een oververhitting wordt gedetecteerd. Houd een ruimte van een halve module vrij rondom de ontvanger en zet andere producten die oververhit kunnen raken zo ver mogelijk weg (bijv.: schakelaar van een heetwaterboiler).

Test / Prueba



- ON / OFF**
- FR** Appuyez brièvement sur la touche.
- EN** Briefly press the button.
- DE** Drücken Sie kurz die Taste.
- IT** Premete brevemente il tasto.
- ES** Pulse brevemente la tecla.
- PL** Nacisnąć na krótko przycisk.
- NL** Druk kort op de toets.