

BX 801MS-0020



CAME

Automazione con motore a 230 V, completa di scheda elettronica con display di programmazione, decodifica radio incorporata, gestione del movimento e rilevazione degli ostacoli con finecorsa meccanici per cancelli scorrevoli fino a 400 kg e 14 m di lunghezza. Cover grigio RAL7024.



Dimensioni (mm)

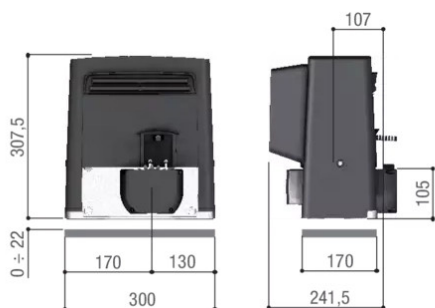

Limiti d'impiego

Lunghezza max. anta (m)	14
Peso max. anta (kg)	400
Modulo pignone	4

Dati tecnici

Grado di protezione (IP)	44
Alimentazione (V - 50/60 Hz)	230
Alimentazione motore (V)	230
Assorbimento (A)	1,5
Potenza (W)	320
Velocità di manovra (m/min)	10,5
Spinta (N)	600

Scarica la documentazione tecnica



CAME si riserva il diritto di modificare in ogni momento e senza preavviso le caratteristiche dei prodotti riportate in questo documento. Per le informazioni complete consultare il manuale di installazione. L'installazione deve essere effettuata da personale qualificato con l'osservanza delle disposizioni regolanti l'installazione del materiale elettrico in vigore nel paese in cui il prodotto è installato.