



## SU515

Supporto proiettore da parete orientabile con estensione

Supporto per proiettori.

Estensione da 35,8cm a 57,8cm.

Supporto TV - Da parete - Portata: 15Kg

## Dati del Prodotto

### Caratteristiche Generali

Colore:	Grigio
Orientamento (Swivel):	360°
Piastra sgancio rapido:	N/A
Rotazione (Pivot):	0°
Schermo staccabile:	N/A
Tipo testa:	N/A
Classe ETIM:	EC001548

Inclinazione (Tilt)	30°
Piastra sgancio rapido	N/A
Piastra sgancio rapido VESA	N/A
Schermo free-tilt	N/A
Tipologia montaggio	Da parete
Tipo Confezione	Scatola
Marca	Alpha elettronica

### Caratteristiche Meccaniche

Altezza massima:	N/A
Dimensioni (WxH):	578mm
Dimensioni (DxL):	N/A
Distanza dal muro (min-max):	358mm
Kit di montaggio:	Incluso
Materiale:	Alluminio e acciaio
Peso prodotto:	1,9 Kg
Diametro:	N/A

Avanzamento TV	Manuale
Dimensioni (WxH)	578mm
Distanza minima dal muro	358 mm
Gestione cavi	Si
Lunghezza da chiuso	N/A
Materiale	Alluminio e acciaio
Portata	15 Kg
Lunghezza	N/A

## Disegni Tecnici

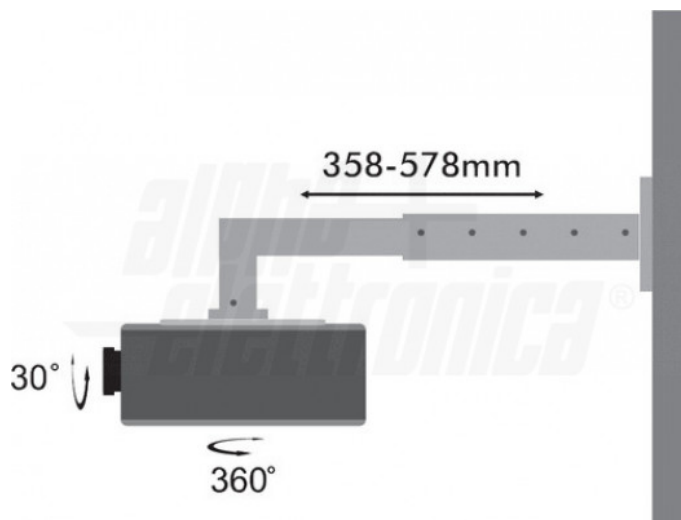
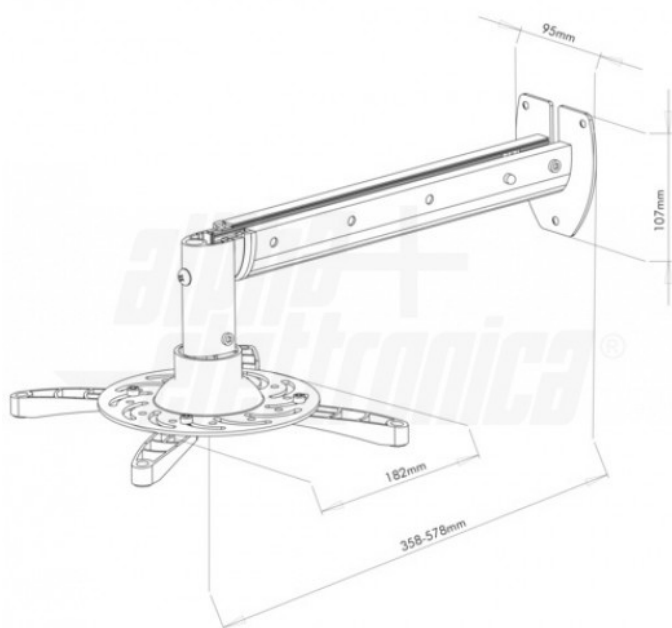

Alpha Elettronica si riserva il diritto di modificare i prodotti in qualsiasi momento senza obbligo di preavviso. I prodotti offerti da Alpha Elettronica S.r.l. possono subire modifiche tecniche e/o estetiche per contingenti esigenze di produzione e o per causa di forza maggiore.