

SU50100/10

Supporto TV inclinabile 50"-100"

Supporto TV - Inclinabile - Da parete - 50" - 100" - Portata: 75Kg



Dati del Prodotto

Caratteristiche Generali

Adatto per tv da:	50" - 100"
Compatibilità VESA Max:	900x600 mm
Funzionalità:	Inclinabile
Orientamento (Swivel):	0°
Piastra sgancio rapido:	N/A
Rotazione (Pivot):	0°
Schermo staccabile:	N/A

Tipo testa:	N/A
-------------	-----

Tipo Confezione:	N/A
Marca:	Alpha elettronica

Caratteristiche Meccaniche

Altezza massima:	N/A
Dimensioni (WxH):	938mm x 625mm
Dimensioni (DxL):	N/A
Distanza dal muro (min-max):	85mm
Lunghezza da chiuso:	N/A
Materiale:	Acciaio
Sistema di bloccaggio:	Si
Lunghezza:	N/A

Colore	Nero
Estensione	Nessuna
Inclinazione (Tilt)	-10° +5°
Piastra sgancio rapido	N/A
Piastra sgancio rapido VESA	N/A
Schermo free-tilt	N/A
Tipologia montaggio	Da parete
Compatibilità VESA	75x75, 100x100, 100x150, 100x200, 150x100, 150x150, 200x100, 200x200, 200x300, 200x400, 300x200, 300x300, 300x400, 400x200, 400x300, 400x400, 400x600, 500x300, 500x400, 600x200, 600x300, 600x400, 600x600, 700x400, 800x400, 800x500, 800x600, 900x600
Classe ETIM	EC001548

Bolla di livello	Si
Dimensioni (WxH)	938mm x 625mm
Distanza minima dal muro	85 mm
Kit di montaggio	Incluso
Materiale	Acciaio
Portata	75 Kg
Diametro	N/A

Alpha Elettronica si riserva il diritto di modificare i prodotti in qualsiasi momento senza obbligo di preavviso. I prodotti offerti da Alpha Elettronica S.r.l. possono subire modifiche tecniche e/o estetiche per contingenti esigenze di produzione e o per causa di forza maggiore.

Disegni Tecnici

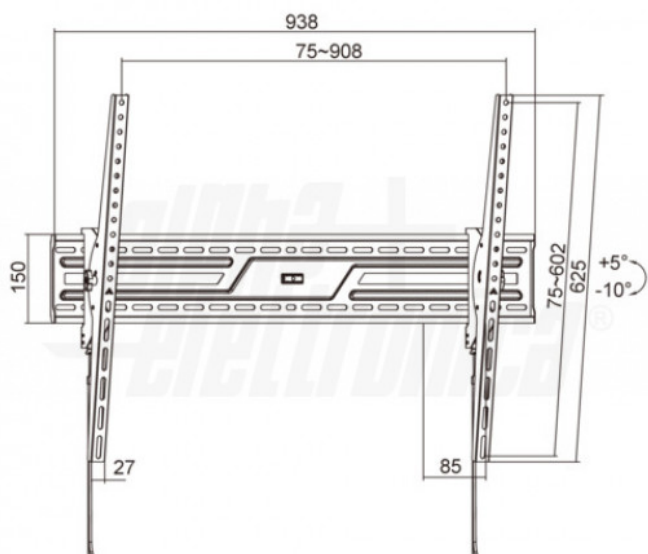

SUPPORTI TV: TIPI DI MOVIMENTO



Alpha Elettronica si riserva il diritto di modificare i prodotti in qualsiasi momento senza obbligo di preavviso. I prodotti offerti da Alpha Elettronica S.r.l. possono subire modifiche tecniche e/o estetiche per contingenti esigenze di produzione e o per causa di forza maggiore.