

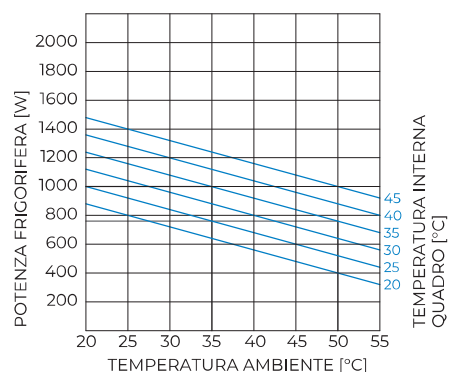

ARC100

CONDIZIONATORE DA PARETE PER APPLICAZIONI DA INTERNO

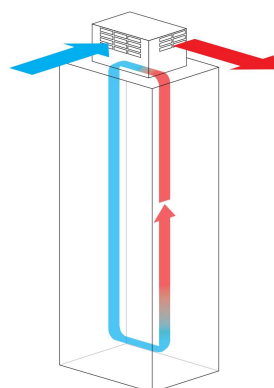

TIPOLOGIA DI CONTROLLO		CODICE ARTICOLO	
Termostato digitale con allarmi		ARC100.002	
Termostato digitale con allarmi e connessione RS485 (ModBUS)		ARC100.003	
CARATTERISTICHE		Unità	
Alimentazione		V ph Hz	230 1 50/60
Potenza frigorifera EN14511	A35-A35	W	1000 / 1060
	A35-A50	W	760 / 790
Potenza elettrica assorbita EN14511	A35-A35	W	780 / 850
	A35-A50	W	890 / 970
Corrente assorbita		A	3,7 / 3,9
Salva motore / Fusibile ritardato (consigliato)		A	10
Connessione elettrica		-	Connettore rapido
Portata d'aria (bocca libera)	quadro	m ³ /h	600 / 625
	ambiente	°C (°F)	+20 / +55 (+68 / +131)
Temperature operative	quadro	°C (°F)	+20 / +45 (+68 / +113)
		- g	R134a 500
Refrigerante / Carica	ambiente	-	IP34
	quadro	-	IP54 (se installato su quadro con pari grado di protezione)
Struttura	involucro	-	Lamiera zincata
	coperchio	-	Lamiera zincata verniciata RAL7035
Dimensioni imballo H x L x P		mm	520x755x510
Peso (con imballo)		kg	36 (38)
Conformità / Certificazioni		-	CE

Accessori

Interruttore di fine corsa	FINCOR
Kit filtro in poliuretano	KFR.02P

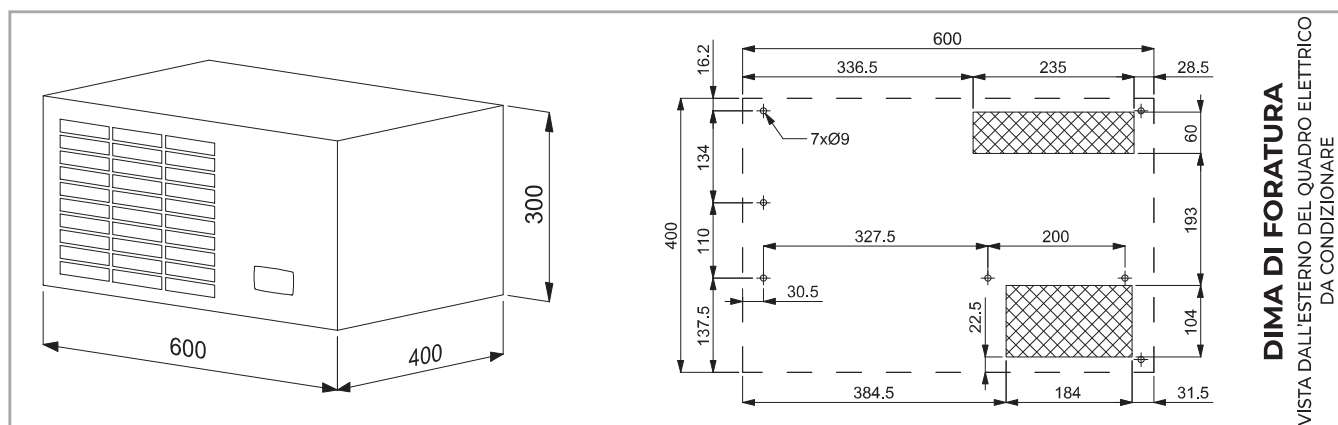

Le caratteristiche tecniche, i dati ed i disegni possono essere soggetti a modifiche senza preavviso.